



STONE  **PANEL**
by **CUPA** GROUP

CATALOGUE 2022

PANNEAUX DE PIERRES NATURELLES

Collection

CUPA STONE offre une gamme variée de références de pierre naturelle provenant des différentes parties du monde. Dans ce catalogue, nous vous présentons STONEPANEL®, le revêtement de pierre naturelle plus efficace, esthétique et fiable du marché. Ces panneaux ont été développés par le département de R&D de CUPA GROUP pour rapprocher les produits de pierre naturelle aux projets plus innovateurs.

STONEPANEL® est une réponse aux demandes techniques et environnementales du secteur. Ses certifications internationales, ses avantages dans l'efficacité énergétique et design sont une référence pour installateurs et architectes.



STONEPANEL®, c'est une nouvelle génération de panneaux de pierre naturelle : la solution parfaite pour améliorer ses façades avec la beauté naturelle de la pierre.



STONEPANEL® est un système innovateur certifié pour le revêtement de murs et façades de pierre naturelle.



STONEPANEL® est disponible en plusieurs textures, grosseurs et couleurs. Son système d'ancrage de acier inoxydable assure une fixation parfaite entre le panneau et le mur.



L'Avis Technique vise l'installation du STONEPANEL® jusqu'à une hauteur de 28 mètres.

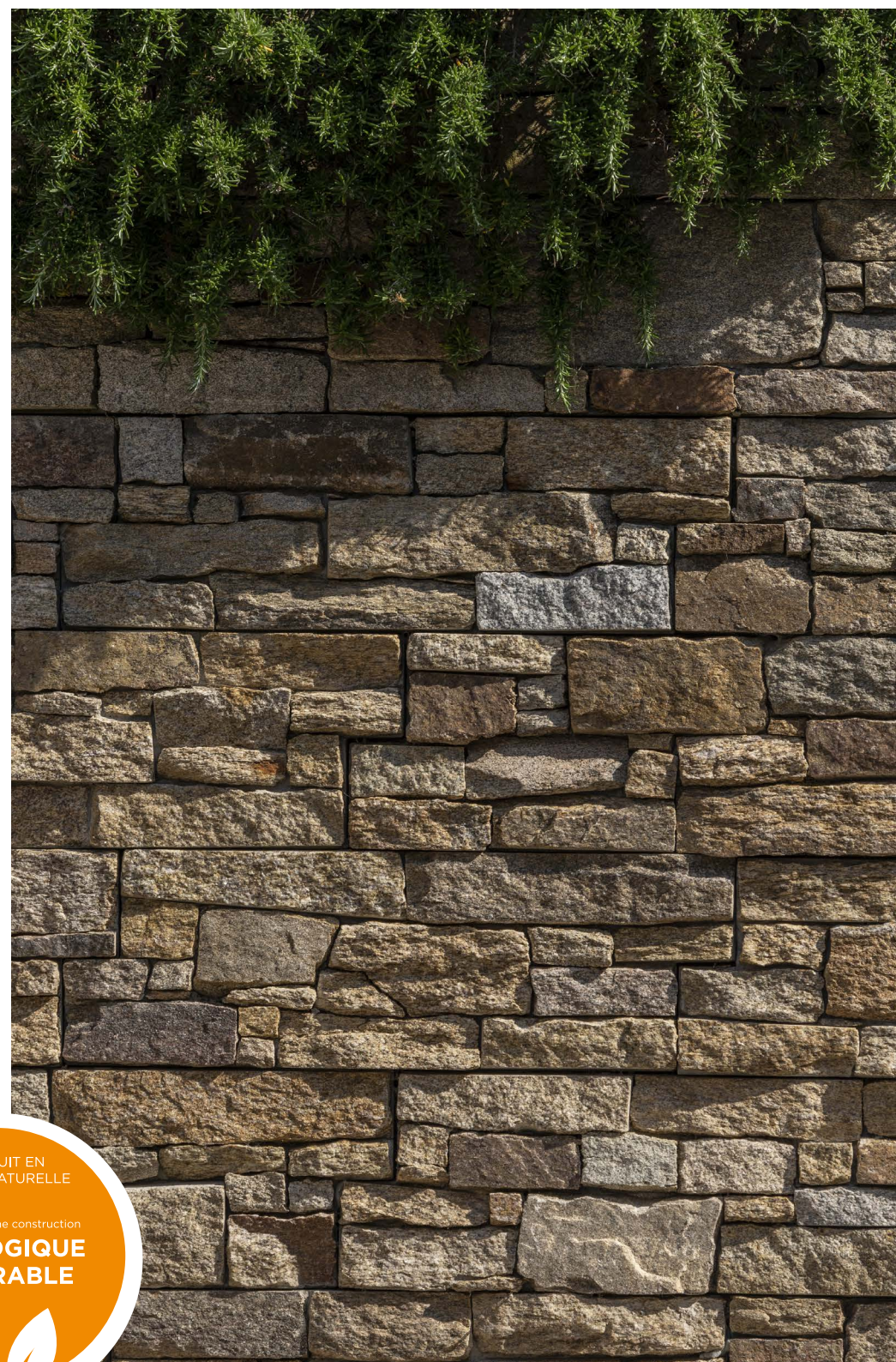

Six raisons pour choisir STONEPANEL®

Efficacité, sécurité, qualité, esthétique : STONEPANEL® est l'une de meilleures solutions du marché pour le revêtement des murs et des façades en pierre naturelle. Fabriqué en pierre naturelle, il peut s'installer en extérieur comme en intérieur, et apporte nombreux avantages pour tous les types de projets, comme par exemple :

+ EFFICACITÉ

L'installation des panneaux est simple et facile. La pose est dix fois plus rapide que la pose traditionnelle (10-12 m2 en moyenne par jour). Les déchets et les pertes dues aux coupes sont amplement diminués durant le chantier.

+ SÉCURITÉ

Le système de fixation breveté et homologué, en acier inoxydable, permet l'installation jusqu'à une hauteur de 28 mètres. La base de mortier de ciment, homogène et rugueuse, garantit l'adhésion et permet d'être coupée sans décollement des pierres.

+ QUALITÉ

Le contrôle de la production est effectué de façon continue par le département Innovation de CUPA GROUP. Chaque pierre naturelle est sélectionnée avec une attention particulière par les experts de CUPA STONE. Angles courts, longs, massifs, doubles, pour les fenêtres ou les dessus de mur... De nombreuses pièces spéciales sont proposées en option pour s'adapter parfaitement aux différentes configurations de chantier.

+ ESTHÉTISME

Le parement en forme de « S », qui est fait à la main, rend les joints invisibles et assure un aspect homogène à la surface installée. Notre gamme de parements en pierre naturelle permet de choisir parmi un large choix de finitions et de coloris. Chaque pierre est unique, ainsi chaque panneau révèle l'élégance et la noblesse de la pierre naturelle.

+ TRAÇABILITÉ

La traçabilité est assurée par notre système intégrée de marquage et de codification qui s'implémente dans tous les panneaux.

+ IGNIFUGEANT

Les panneaux sont ignifuges et empêchent la propagation du feu sur la surface extérieure du bâtiment.

Découvrez notre gamme



STONEPANEL®
Doré



STONEPANEL®
Saint Yriex



STONEPANEL®
Infercoa



STONEPANEL®
Sabbia



STONEPANEL®
Salvora



STONEPANEL®
Sylvestre



STONEPANEL®
Sahara



STONEPANEL®
Multicolor



STONEPANEL®
Multicolor Lames Fines



STONEPANEL®
Jet Noir Lames Fines



STONEPANEL®
Nordic



GAMME PREMIUM

★ PREMIUM LINE ★

STONE  PANEL
by CUPA-GROUP

*Une gamme premium
produite et designée
en Europe.*

Nouvelles références



Fabriqué en Europe



Délais de livraison réduits



Faible impact environnemental



DORÉ

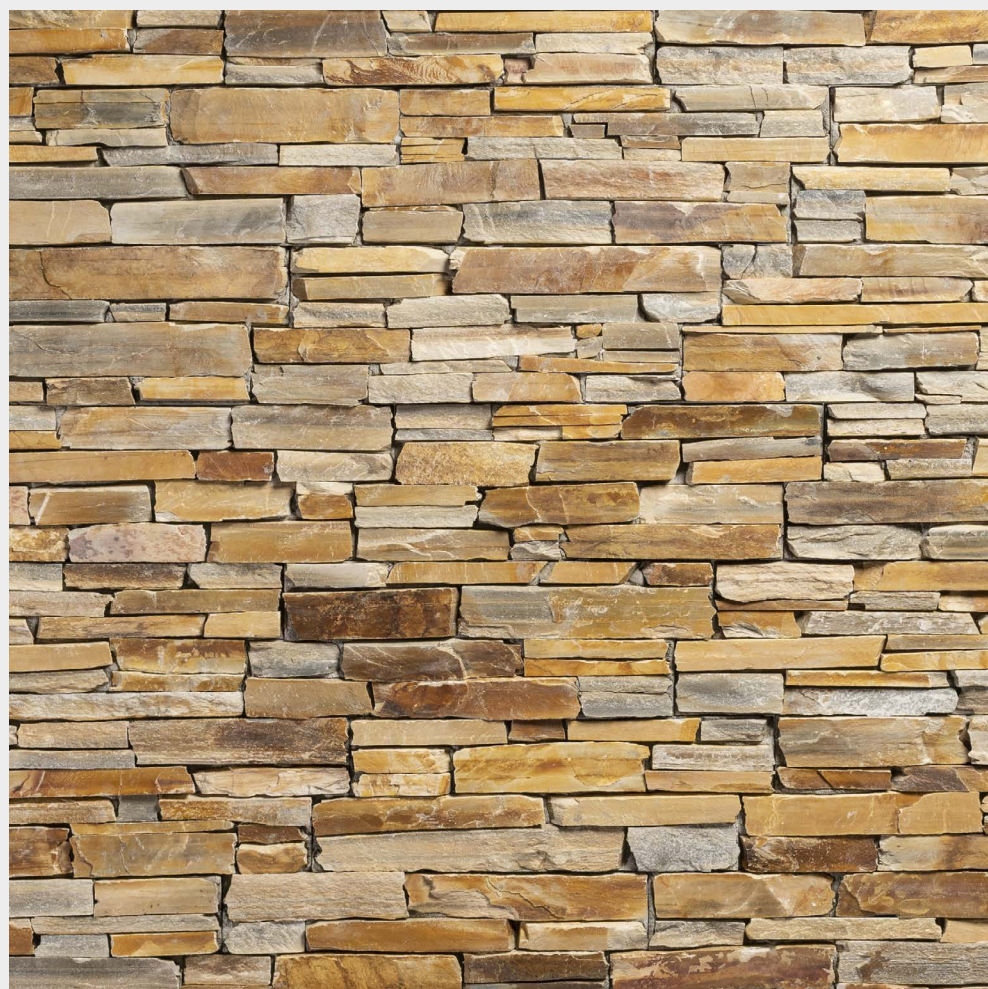

Quartzite de couleur dorée aux nuances grises et ocres.
Panneau d'aspect contemporain et finition naturelle.

Applications
Revêtement extérieur et intérieur.
Ancrage spécifique pour les
installations à plus de
2 mètres de hauteur.

Format Standard
60 x 20 x 3-4.5 cm

Options
Pièces spéciales (angles longs/courts,
angles massifs, dessus de mur).

SAINT-YRIEIX



Roche de couleur brun-orangée et d'aspect brillant, exclusivité CUPA STONE. Elle présente un litage marqué alternant de très fines couches de couleur claire et de plus épaisses de couleur plus sombre. Panneau d'aspect rustique.

Applications

Revêtement extérieur et intérieur.
Ancrage spécifique pour les installations à plus de 2 mètres de hauteur.

Format Standard

60 x 20 x 3-4.5 cm

Options

Pièces spéciales (angles longs/courts, angles massifs, dessus de mur).

INFERCOA

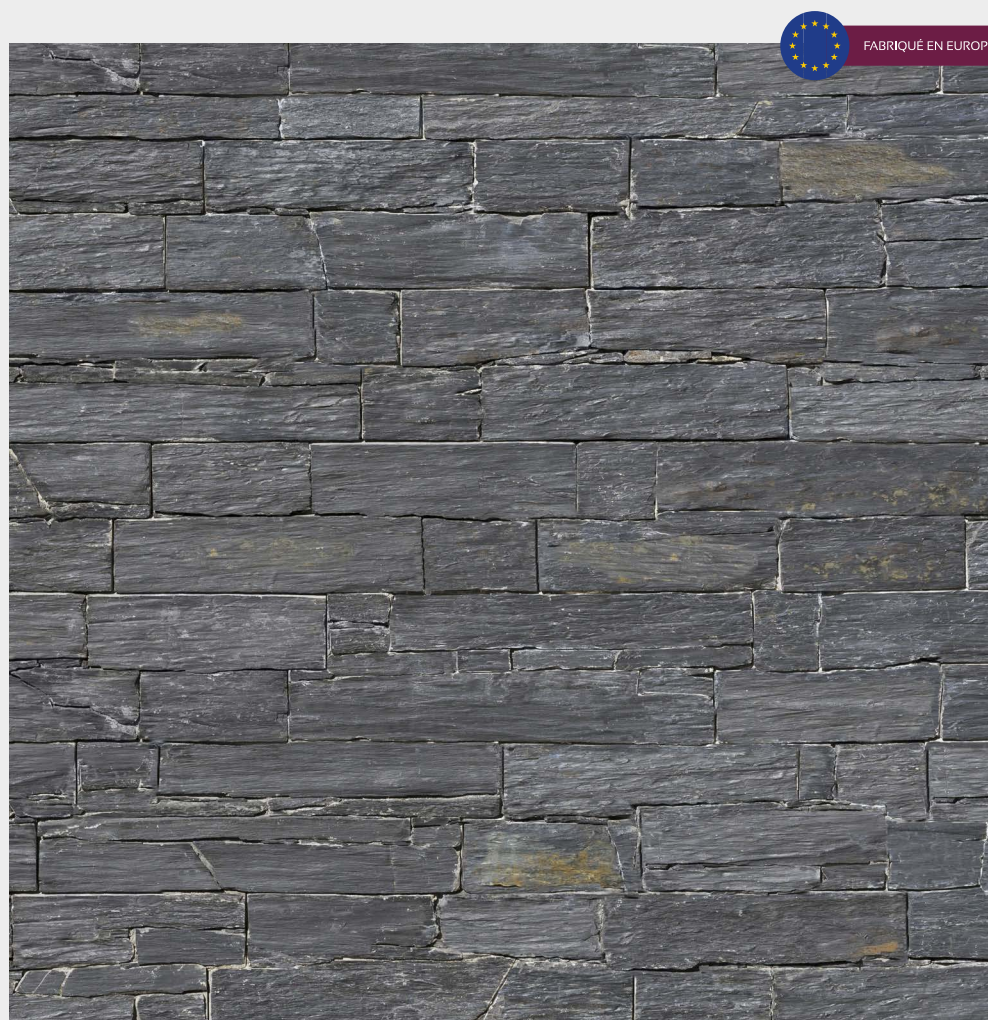

Schiste noir Infercoa, exclusivité CUPA STONE, aux tonalités noires et grises foncées en forme de blocs irréguliers et une texture très marquée. Panneau d'aspect rustique et finition naturelle. Oxydation naturelle.



Applications
Revêtement extérieur et intérieur.
Ancrage spécifique pour les installations à plus de 2 mètres de hauteur.

Format Standard
60 x 20 x 3-4.5 cm

Options
Pièces spéciales (angles longs/courts, angles massifs, dessus de mur).

SABBIA

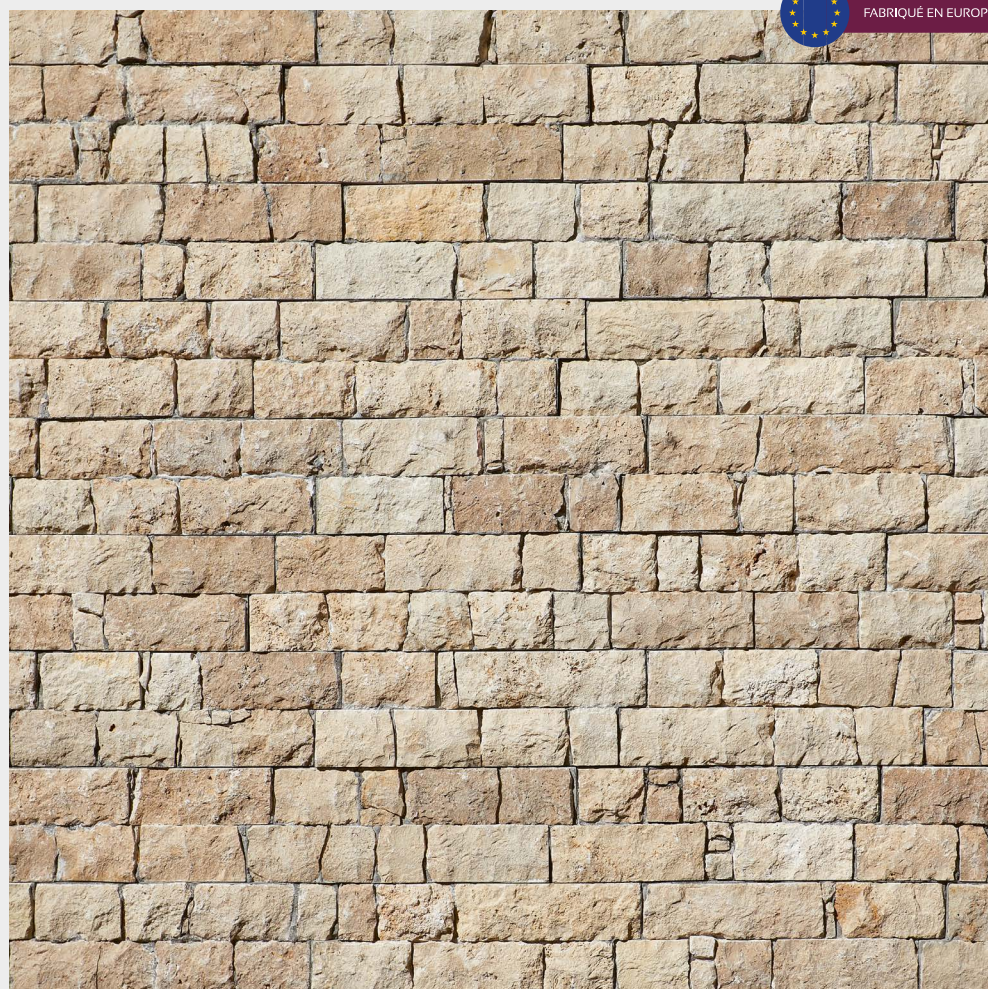

Travertin de couleur crème aux nuances marron et aux sillons dorçes. Panneau d'aspect contemporaine et finition naturelle, couleur principale crème et couleur secondaire dorée.



Applications
Revêtement extérieur et intérieur.
Ancrage spécifique pour les installations à plus de 2 mètres de hauteur.

Format Standard
60 x 20 x 3-4.5 cm

Options
Pièces spéciales (angles longs/courts, angles massifs, dessus de mur).

SALVORA



Ardoise dorée aux nuances grises et ocres. Panneau exclusif CUPA STONE d'aspect et finition naturelle, idéal pour projets contemporains.

Applications
Revêtement extérieur et intérieur.
Ancrage spécifique pour les installations à plus de 2 mètres de hauteur.

Format Standard
60 x 20 x 3-4.5 cm

Options
Pièces spéciales (angles longs/courts, angles massifs, dessus de mur).



COLLECTION CLASSIQUE

STONE  **PANEL**
by CUP4GROUP

*Les classiques.
Esthétiquement atemporels.*



SYLVESTRE

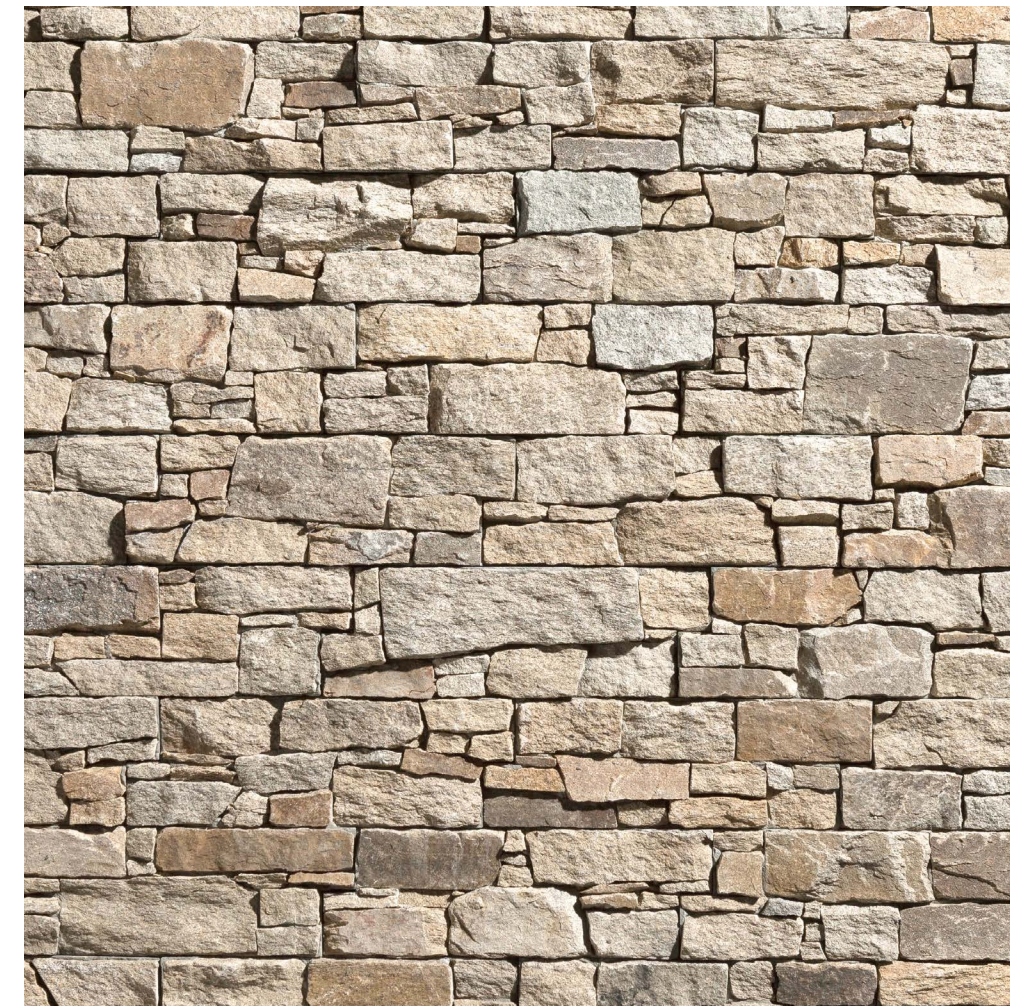

Applications

Revêtement extérieur et intérieur.
Ancrage spécifique pour les
installations à plus de
2 mètres de hauteur.

Format Standard

60 x 20 x 3-5 cm

Options

Pièces spéciales sur commande (angles
longs/courts, angles massifs, dessus de mur).

Gneiss claire et homogène de finition rustique. Panneau d'aspect
rustique et traditionnel et finition naturelle.

SAHARA



Applications

Revêtement extérieur et intérieur.
Ancrage spécifique pour les
installations à plus de
2 mètres de hauteur.

Format Standard

60 x 20 x 3-5 cm

Options

Pièces spéciales sur commande (angles
longs/courts, angles massifs, dessus de mur).

Quartzite multicolore de teinte marron aux nuances marrons et
grises. Panneau d'aspect sobre et rustique et finition naturelle.



MULTICOLOR



Applications

Revêtement extérieur et intérieur.
Ancrage spécifique pour les installations à plus de 2 mètres de hauteur.

Format Standard

60 x 20 x 3-5 cm

Options

Pièces spéciales sur commande (angles longs/courts, angles massifs, dessus de mur).

Ardoise marron rougeâtre dont les nuances varient du clair au plus foncé. Panneau d'aspect contemporain et finition naturelle.

MULTICOLOR LAMES FINES

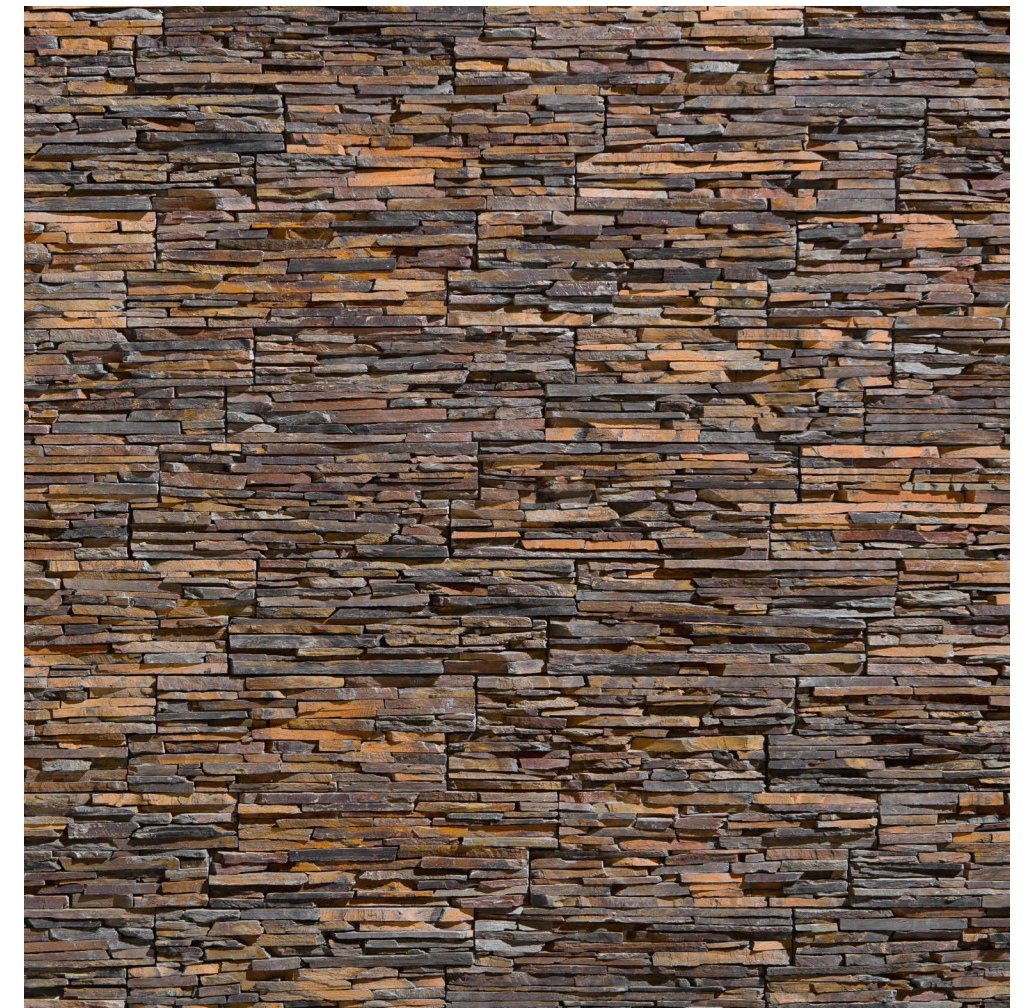

Applications

Revêtement extérieur et intérieur.
Ancrage spécifique pour les
installations à plus de
2 mètres de hauteur.

Format Standard

60 x 20 x 3-5 cm

Options

Pièces spéciales sur commande (angles
longs/courts, angles massifs, dessus de mur).

Panneau en lames fines d'ardoise marron rougeâtres dont les
nuances varient du clair au plus foncé. Aspect contemporain et
 finition naturelle à lames fines.



JET NOIR

LAMES FINES



Applications

Revêtement extérieur et intérieur.
Ancrage spécifique pour les
installations à plus de
2 mètres de hauteur.

Format Standard

60 x 20 x 3-5 cm

Options

Pièces spéciales sur commande (angles
longs/courts, angles massifs, dessus de mur).

Panneau en lames fines d'ardoise traditionnelle aux
nuances noires et bleus. Aspect rustique
contemporain et finition naturelle à lames fines.

NORDIC



Applications

Revêtement extérieur et intérieur.
Ancrage spécifique pour les installations à plus de 2 mètres de hauteur.

Format Standard

60 x 20 x 3-5 cm

Options

Pièces spéciales sur commande (angles longs/courts, angles massifs, dessus de mur).

Pierre naturelle aux nuances grises et bleues.
Panneau d'aspect contemporain et finition naturelle.

INFORMATION TECHNIQUE

STONE  PANEL
by CUP4GROUP

GUIDE D'INSTALLATION

ANGLES

TABLEAU COMPARATIF

TEST ET CERTIFICATIONS

GUIDE D'INSTALLATION



Les murs doivent être propres et dépoussiéré, et livres de saleté, huile, peinture, etc. Les trous ou fissures doivent être remplis de laitance de ciment. Le mur supportera un poids au-dessous des 80-95 kg/m². Le système doit être installé uniquement quand il n'y a pas de signes d'humidité dans la surface, sauf ceux causés par la condensation.

Mesurez la zone avant de commencer l'installation. Il est recommandé d'ajouter un minimum des 5 % pour les coupes possibles.



Pour commencer l'installation, la base de référence doit être au-dessus le niveau du sol. Pour ceci, tracé une ligne horizontale plus basse, à partir de laquelle vous aller commencer le mur. Placer un rail de métal dessous de cette ligne pour garantir une installation droite des panneaux. Cela commence par le placement du raccord de la rangée inférieure des Panneaux STONEPANEL® entre eux. Lors de la deuxième rangée doit alterner les joints des pièces avec par rapport au premier rang pour ne pas voir les joints (en quinconce). Cette alternance de pièces doit être aléatoire.

Le mur est prêt. Et maintenant?
Coupez une pièce de la bande perforée d'acier inoxydable, et pliez par le milieu pour que les trous soient les uns au-dessus des autres. Cette bande passera à travers l'ancrage de partie arrière du panneau. La bande doit être d'acier inoxydable et respecter les conditions suivantes : grosseur minimum de 0,7 mm, largeur de 12-15 mm et orifices avec un diamètre de 6 +/- 1 mm.



Avec le platoir denté, appliquez horizontalement une couche épaisse et lisse de 6-7 mm de mortier-colle. Pour que la première ligne reste plane, l'installation doit se réaliser sur un rail de métal ou sur un petit profil en « L » d'acier inoxydable. Le rail pourra être retiré une fois le mortier-colle est sèche et le profil d'acier inoxydable restera intégrée dans l'installation.

Appliquez aussi dans la partie arrière du panneau une couche épaisse de mortier-colle et distribuez-le horizontalement en utilisant la truelle dentée. Le mortier à utiliser doit être C2 ou C2-S1/S2 en intérieur et C2-S1/S2 pour les extérieurs.

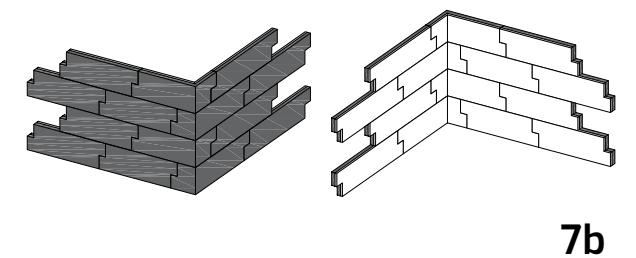
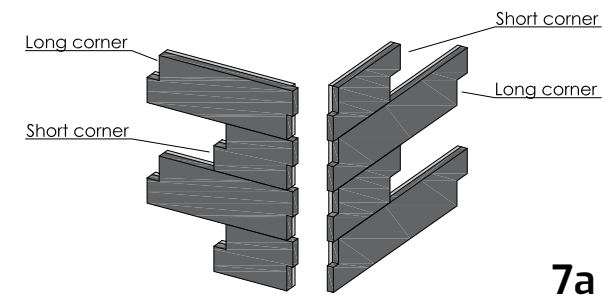

Pour les murs avec des angles : pour éviter que les joints soient regardés, utiliser une combinaison d'angle longue et courte, en alternant entre les lignes. Par exemple, première ligne une pièce longue-courte, seconde ligne une pièce courte-longue, etc.

Vous avez aussi la possibilité d'installer des pièces d'angles massifs.



Chaque panneau exige une fixation mécanique. Percé les trous pour placer les vis d'acier inoxydable et insérez les chevilles dans le mur comme aide pour l'ancrage.

Insérez la vis à travers de la bande et fixez-les dans le mur. Le STONEPANEL® s'ajustera fermement.

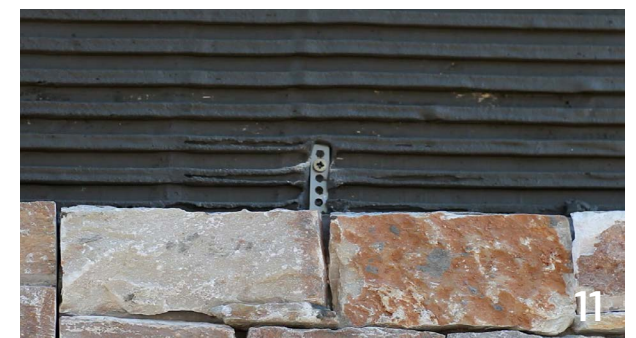

Après fixer le panneau et le vissage dans le mur, vous devez le frapper avec un marteau en caoutchouc pour le placer et éviter les bulles d'air entre le panneau et le mur, et assurer l'union.

Mêmes procédures pour le reste des panneaux dans le rang et, pour que l'ancrage mécanique soit complètement couvert et n'interfère pas avec l'installation des panneaux.

STONEPANEL® - ANGLES

Les angles permettent une installation plus rapide et facile du revêtement, puisqu'ils sont spécifiquement commandés et prêts pour l'installation:

Angles longs et courts :

L'angle long et court rassemble à une pièce normale, mais avec la partie arrière modifiée (le substrat est recoupé dans les parties extérieures de panneau angle).

La combinaison d'angles longs et courts donne une apparence homogène.

DEUX ANGLES



TAILLES (mm.)

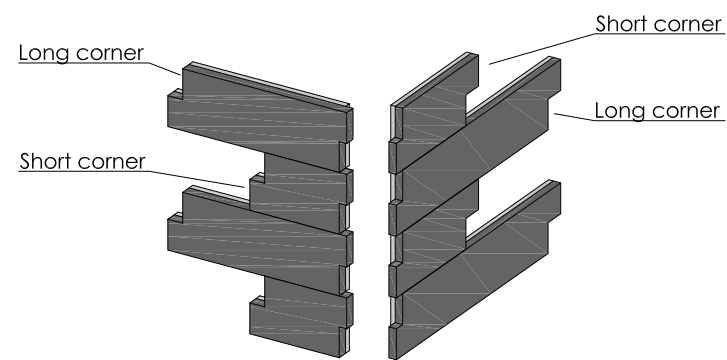
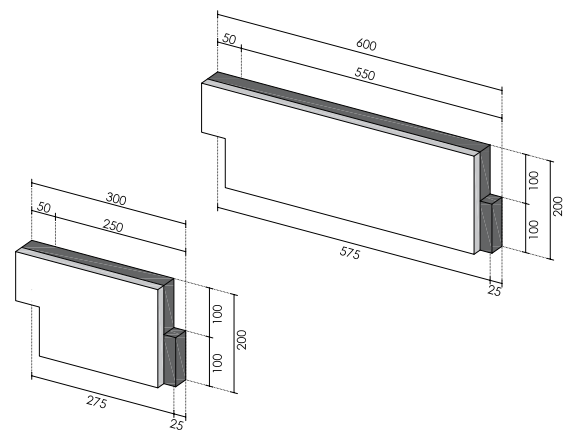

STONEPANEL® - ANGLES

Angles massifs:

L'angle massif est un panneau fabriqué en forme de « L » et livré prêt pour son installation. Il y a différents tailles disponibles : petits, moyens et grands.

UNE SEULE PIÈCE



TAILLES (mm.)

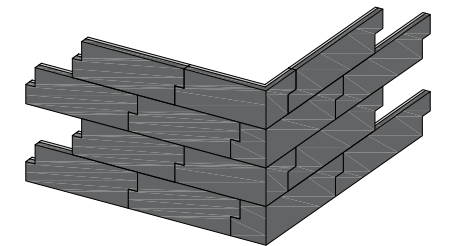
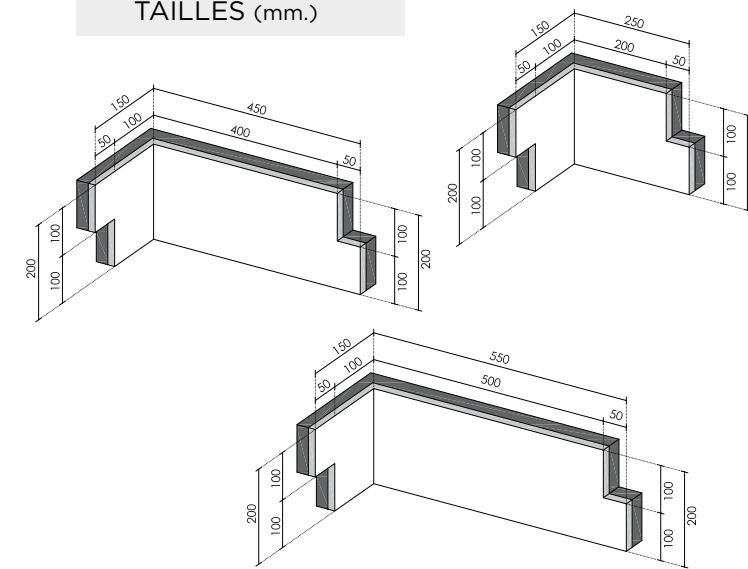

COMPARATIVE AVEC LES PANNEAUX RÉSINÉS

	STONEPANEL®	AUTRES PANNEAUX (RÉSINÉES)
ABSENCE DE RUPTURE PENDANT LE TRANSPORT	La base est renforcée avec une maille de fibre de verre et les pierres, sont intégrés dans le mortier de ciment pour avoir une meilleure résistance vers les impacts dans le transport. 	N'ont pas une maille renforcée, ou celle-ci n'est pas en contact avec la surface du panneau, pourtant, ça peut causer des ruptures ou que les pierres cèdent pendant le transport. 
INSTALLATION EN HAUTEURS	STONEPANEL® compte avec un système de fixation d'acier inoxydable intégrée dans la base qui permet l'installation à plus de 2 mètres d'hauteur avec toute sécurité. 	Les panneaux ne comptent pas avec des ancrages de sécurité, pourtant il existe le risque de qu'ils tombent de la façade, en cas que l'adhésif défaille. Ils ne doivent pas être installés à hauteurs de plus de 2 mètres. 
PRÉVENTION DES CHUTES APRÈS L'INSTALLATION	Les pierres sont unies à la base du mortier de ciment pendant la fabrication sous les meilleures conditions et avec un contrôle. Des tests et vérifications sont réalisés pour assurer une adhérence parfaite entre le mortier et le panneau. 	Les pierres sont collées au mur avec un adhésif de mortier pendant l'installation sans aucun contrôle environnemental (poudre, humidité, etc.), ce qui permet des trous qu'empêchent l'adhésion au panneau. Des risques de chutes et ruptures peuvent se passer dans n'importe quel moment. 
JOINTS INVISIBLES	On y utilise une couche de mortier et pierres unies dans sa partie arrière que préviens de faire visible les joints. 	Dans quelques panneaux, les pierres sont unies en appliquant le mortier adhésif dans les joints. Cette union renforce la vision des joints. 
CERTIFICATION	STONEPANEL® a été certifié par les organisations européennes plus prestigieuses comme : BBA (Royaume Uni), DIBT (Allemagne) y CSTB (France) 	N'a pas de certifications. 

TEST ET CERTIFICATIONS

BBA - ROYAUME-UNÍ



CSTB - FRANCE



DIBT - ALLEMAGNE



TEST INTERNES



THERMAL SHOCK AND FREEZE-THAW
CUPA INNOVACIÓN

DECOPANEL®



Panneau de pierre naturelle pour l'intérieur

DECOPANEL® est un panneau de pierres naturelles prémontées spécialement conçu pour l'intérieur. Ses blocs de pierres sont assemblés sur une base de ciment renforcée par une armature en fibre de verre.

DECOPANEL® est idéalement conçu pour la décoration intérieure et l'un des seuls panneaux en France à résister à la chaleur extrême des poêles et cheminées.

Facile d'installation, propre et de grande qualité, DECOPANEL® est une production exclusive de CUPA STONE.

UTILISATIONS RECOMMANDÉES

MUR INTÉRIEUR	MUR EXTÉRIEUR	SOL INTÉRIEUR	SOL EXTÉRIEUR	PISCINE	SURFACE ROUTE	SURFACE PIÉTONNE
●						

	PRODUIT	FORMAT (CM)	ÉPAISSEUR (CM)	FINITION
DECOPANEL®	PANNEAU	61x15,2	2-2,2	NATURELLE
	GRANDS ANGLES	61x15,2	2-2,2	NATURELLE
	PETITS ANGLES	30,5x15,2	2-2,2	NATURELLE



DECOPANEL® ETRETAT



DECOPANEL® LUNA



DECOPANEL® MONTBLANC



DECOPANEL® ORIENT



DECOPANEL® SYLVESTRE

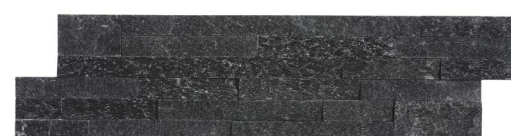

DECOPANEL® VULCANO



DECOPANEL® MULTICOLOR



CUPASTONE

AGENCES

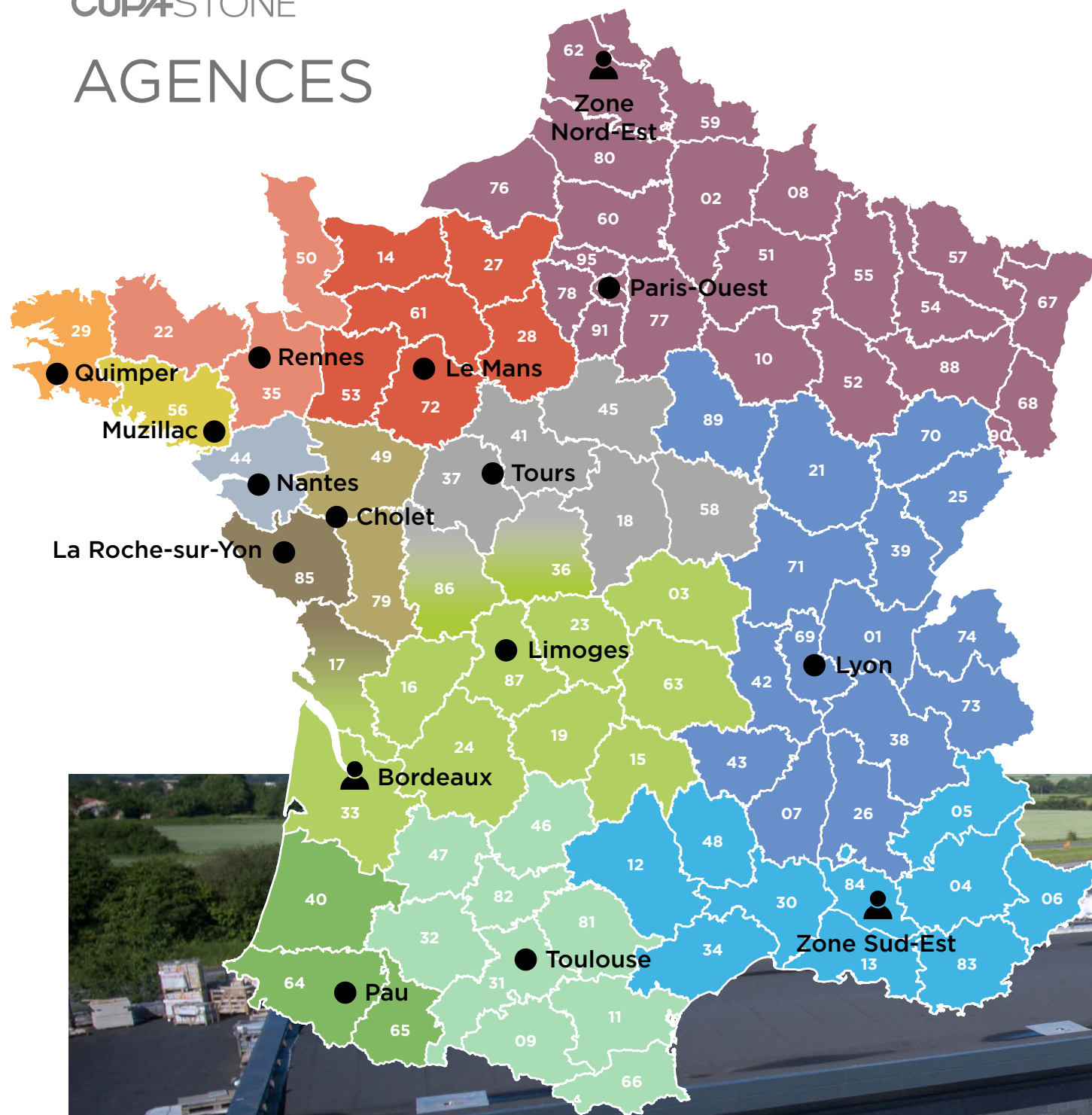

CHOLET

Rue Gutenberg
49280 La Séguinière
Tél. 02 41 70 59 23

LA ROCHE-SUR-YON

ZA, Les Blussières Nord 2
14, Rue Pierre et
Marie Curie
85190 Aizenay
Tél. 02 51 07 49 64

LE MANS

ZA Les Ravalières
7, Allée de la Coudre
72560 Changé
Tél. 02 43 85 06 84

LIMOGES

ZI Plaisance II
14, Rue André Ampère
87220 Feytiat
Tél. 05 55 06 00 20

NEW 2021 LYON

8, Imp. Louis de Broglie
69740 Genas
Tél. 04 37 46 00 10

MUZILLAC

ZAC du Littoral
Rue des Panicauts
56190 Muzillac
Tél. 02 97 45 68 22

NANTES

La Garenne, RN 23
44470 Thouaré-sur Loire
Tél. 02 51 13 06 26

PARIS-OUEST

3, Rue du Pont des Landes
78310 Coignières
Tél. 01 30 49 69 91

PAU

6, Rue Henri Lamarque
64140 Lons
Tél. 05 59 02 30 50

QUIMPER

ZA de Kerourvois-Sud
6, Rue Lavoisier
29500 Ergue-Gaberic
Tél. 02 98 75 39 79

RENNES

18, Rue de Montgerval
35520 La Mezière
Tél. 02 99 04 50 42

NEW 2021 TOULOUSE

25 Boulevard Thibaud
31100 Toulouse
Tél. 05 34 51 10 22

TOURS

41/43, Rue du Danemark
37000 Tours Nord
Tél. 02 47 54 12 34

COMMERCIAL BORDEAUX

Tél. 05 55 06 00 20

COMMERCIAL NORD-EST

Tél. 01 30 49 69 91

COMMERCIAL SUD-EST

Tél. 06 24 09 49 59



STONEPANEL® MULTICOLOR



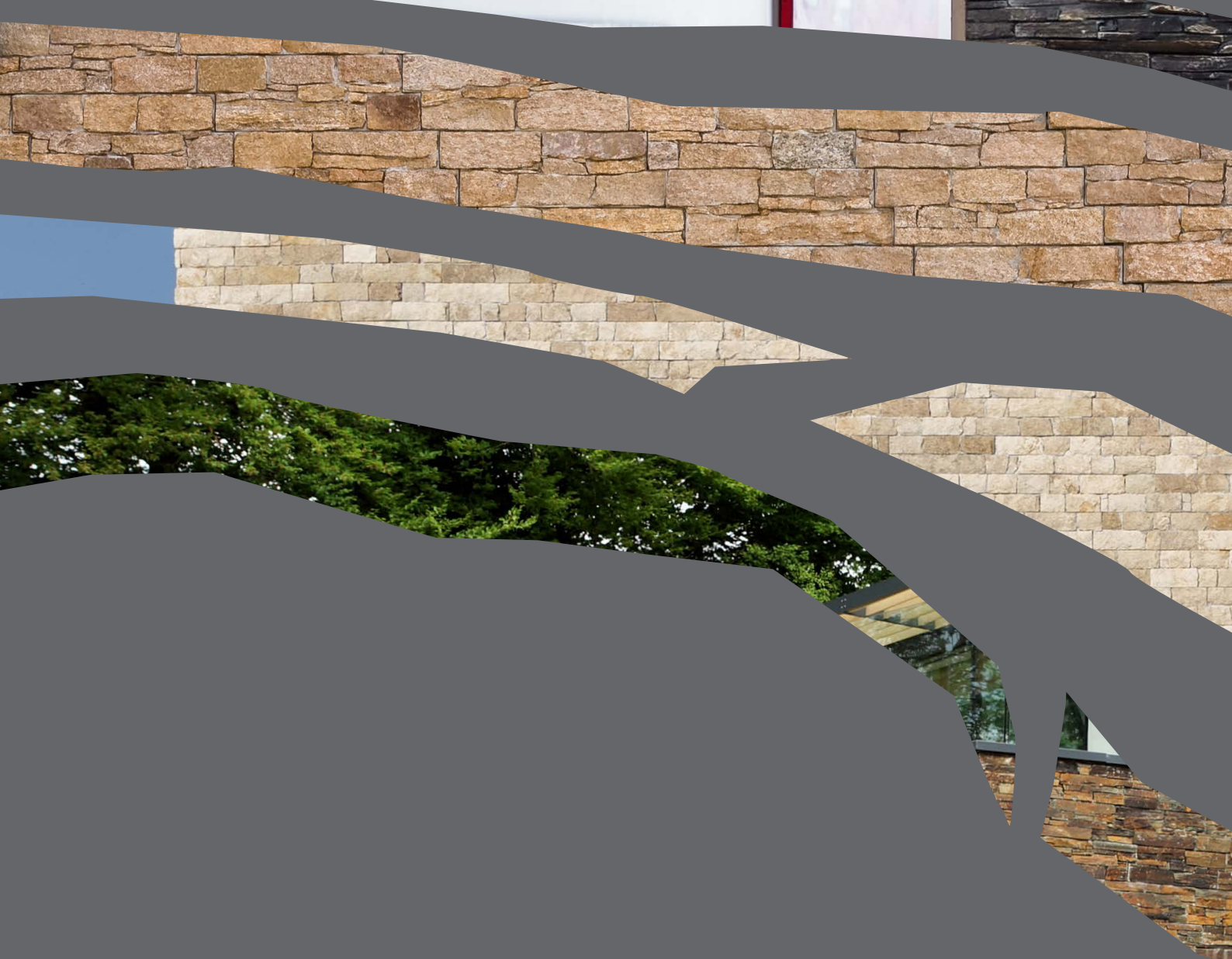

CUPASTONE

Les experts de la Pierre Naturelle

CATALOGUE
ONLINE

