



elZinc[®] pour habiller
façades et toitures

www.elzinc.fr

elZinc[®]
France

A propos de elZinc®

Constituée en 2006, la société Asturiana de Laminados, S.A, qui opère sous la marque commerciale **elZinc®**, est devenue en quelques années, l'un des principaux producteurs de zinc laminé au monde.

Issue des dernières technologies industrielles (fusion, coulée, laminage et refendage) et de protocoles de qualité rigoureux, notre gamme de produits et d'aspects de surface pour l'enveloppe du bâtiment est aujourd'hui présente dans plus de 50 pays.

Grâce à l'activité de notre Centre de Recherche & Développement, nous améliorons constamment nos produits et travaillons continuellement sur de nouveaux matériaux afin de vous proposer des solutions toujours plus innovantes et plus performantes.

Votre satisfaction est notre priorité. Plus de 160 personnes mettent leur expertise à votre disposition pour vous offrir une assistance commerciale et technique personnalisée tout au long de vos projets.



Université Monash (couverture)

Architecte: John Wardle Architects

Aspect de surface: elZinc Slate®

Systèmes: Joint debout / bardeau

Victoria / Australie



Centre de visiteurs du Penguin Parade
Aspect de surface: elZinc Slate Advance et elZinc Crystal Advance
Système: Tuile Diamant elZinc
Phillip Island / Australie



Une Garantie à vie

elZinc Lifetime Warranty: Une garantie à vie pour un revêtement de longue durée.

L'une des principales caractéristiques du zinc-titane est sa grande résistance à la corrosion. Matériau vivant, il va développer une patine qui le protégera durablement. Ses remarquables propriétés en font un revêtement imperméable et résistant aux agressions atmosphériques. Produit à l'aide des technologies de dernière génération et selon un rigoureux protocole de qualité, le zinc elZinc® est d'une qualité exceptionnelle.

La garantie à vie que nous offrons - unique sur le marché - reflète la fiabilité de nos finitions Zinc Astur® et Zinc Slate®. Avec plus d'une décennie sur le marché, nous avons accrédité leur qualité pour garantir notre engagement envers nos clients.

Que garantissons-nous?*

- La fabrication de nos finitions elZinc Astur® et elZinc Slate® conformément aux exigences établies par les normes EN 988 et EN 1179 et aux spécifications techniques propres à elZinc®.

- Que la surface de elZinc Astur® et elZinc Slate® ne se fissureront pas, ne se boursoufleront pas, ne s'écailleront pas, ne s'effriteront pas et ne craqueront pas.

- Que les surfaces d' elZinc Astur® et elZinc Slate® présenteront une couleur qui sera propre au zinc.

Dans le cas peu probable où votre produit elZinc® présenterait un défaut de fabrication, elZinc® le remplacera ou le réparera conformément aux conditions mentionnées par la garantie.

* voir conditions sur www.elzinc.fr



Maison individuelle
Architecte: Feichtinger Architekturbüro & Fürbauer GmbH
Aspect de surface: elZinc Slate
Système: Joint debout
Autriche

Un matériau durable

Élément naturel présent en abondance, le zinc est essentiel à la vie. Utilisé dans le bâtiment, il contribue au respect de l'environnement. D'une grande durabilité, le zinc est l'un des rares matériaux de construction à pouvoir être recyclé indéfiniment et à 100%, sans ne rien perdre de ses propriétés.

elZinc dans l'architecture durable

La protection de l'environnement est devenu un impératif. Concevoir des bâtiments en prenant en compte la réduction de leur impact sur l'environnement est bon pour la nature, mais également pour les personnes qui y travaillent ou y vivent. Pour cela, nous développons des solutions de qualité qui répondent aux exigences de la construction durable et gérons nos processus dans le cadre d'un modèle de production orienté vers une compatibilité totale avec l'environnement. En mettant clairement l'accent sur la neutralité environnementale, nous améliorons nos flux de production afin de préserver les ressources naturelles et de contribuer à la lutte contre le changement climatique.

Pour en savoir plus sur les avantages des produits elZinc dans l'écoconstruction, consultez-nous.

Notre engagement environnemental

Notre engagement environnemental nous a conduit à développer des produits de grande qualité qui répondent aux exigences de la construction durable tout en maîtrisant l'impact écologique de nos activités.

Les différentes certifications environnementales obtenues démontrent cette volonté et vous offrent toute la sérénité dont vous avez besoin lorsque vous décidez de construire en elZinc.

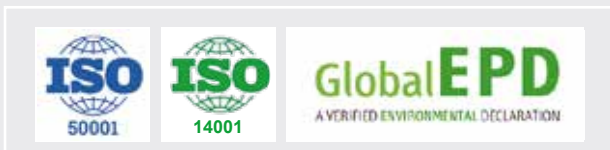

La sécurité incendie des bâtiments dépend de plusieurs facteurs, notamment de la résistance au feu des matériaux utilisés. Pour cette raison, le zinc-titane elZinc est un matériau idéal pour les projets qui requièrent des revêtements extérieurs fonctionnels, attrayants et non combustibles.

Tous nos aspects de surface esthétiques (Gammes elZinc Alkimi® et elZinc Rainbow®) et techniques (elZinc Advance® et elZinc Protect+®) disposent des meilleures performances de réaction au feu. Ils sont classés A1, ce qui correspond au niveau le plus élevé.

Nos aspects de surface

Matériau de construction apparu au 19ème siècle, le zinc laminé possède de nombreux atouts esthétiques et fonctionnels qui lui permettent de s'adapter à tous les styles architecturaux. Grâce à son exceptionnelle malléabilité, le zinc-titane **elZinc®** épouse les géométries les plus insolites et les plus complexes.

A l'intérieur comme à l'extérieur, notre large éventail d'aspects de surface esthétiques s'intègre harmonieusement à votre projet:

- la gamme **elZinc Alkimi®** - composée de 5 aspects de surface pré-patinés gris et de notre zinc naturel - révèle les formes, les volumes et les textures de l'architecture.
- la gamme **elZinc Rainbow®** met de la couleur dans vos projets en alliant l'élégance du zinc et la richesse de la couleur.

Afin de renforcer les caractéristiques techniques de nos laminés tout en conservant leur esthétique, nous avons mis au point deux solutions :

- **elZinc Advance®** est idéal dans le cas de projets exposés à un environnement agressif ou marin qui requièrent une protection supplémentaire.
- **elZinc Protect+®** offre la possibilité d'utiliser les laminés elZinc sur des supports normalement incompatibles avec le zinc.

Centre logistique de Mayoral
Aspect de surface: elZinc Astur®
Système: Joint debout
Málaga / Espagne



Maison Madreselva
Architecte: David Olmos Arquitectos
Aspect de surface: elZinc Slate
Système: Joint debout
Asturias / Espagne

elZinc Alkimi®

Pure élégance

Habiller les façades ou les toitures de zinc permet de donner libre cours à la créativité.

D'un naturel attrayant, les nuances grises de la gamme **elZinc Alkimi®** donnent du caractère et de l'authenticité à vos projets architecturaux.

Composée de cinq finitions prépatinées grises et de notre zinc naturel, la gamme **elZinc Alkimi®** respecte et maintient les propriétés initiales du zinc.

Elle contribue à créer un style unique et confère une indéniable plus-value esthétique au bâtiment qu'elle recouvre.

Utilisées seules ou combinées, les nuances qui composent **elZinc Alkimi®** - la gamme de zinc prépatiné la plus large du marché- révèlent les formes, les volumes et les textures de l'architecture.

elZinc Astur® et elZinc Slate® sont garantis à vie. Consultez les conditions.

elZinc Astur®



elZinc Slate®



elZinc Graphite®



elZinc Crystal®



elZinc Lava®



elZinc Oliva®





Hotel Terminus Nord
 Architecte: Axel Schoenert
 Système: Couverture à tasseaux
 Paris / France

elZinc Astur®

Un grand
 classique

elZinc Astur® est le zinc
 original obtenu après
 les différentes phases de
 transformation.



elZinc Slate®

Un charme
 intemporel.

Produit prépatiné, elZinc Slate®
 révèle un caractère minéral
 gris mat, proche de la patine
 développée par le zinc naturel.



Stade de football
 Architecte: Saucier+Perrotte / Hcma
 Système: Joint debout
 Montréal / Canada

elZinc Graphite®

Une touche
 d'élégance

elZinc Graphite® est un zinc
 prépatiné qui présente
 un aspect gris foncé qui
 empreinte la trame et
 la profondeur du schiste noir.

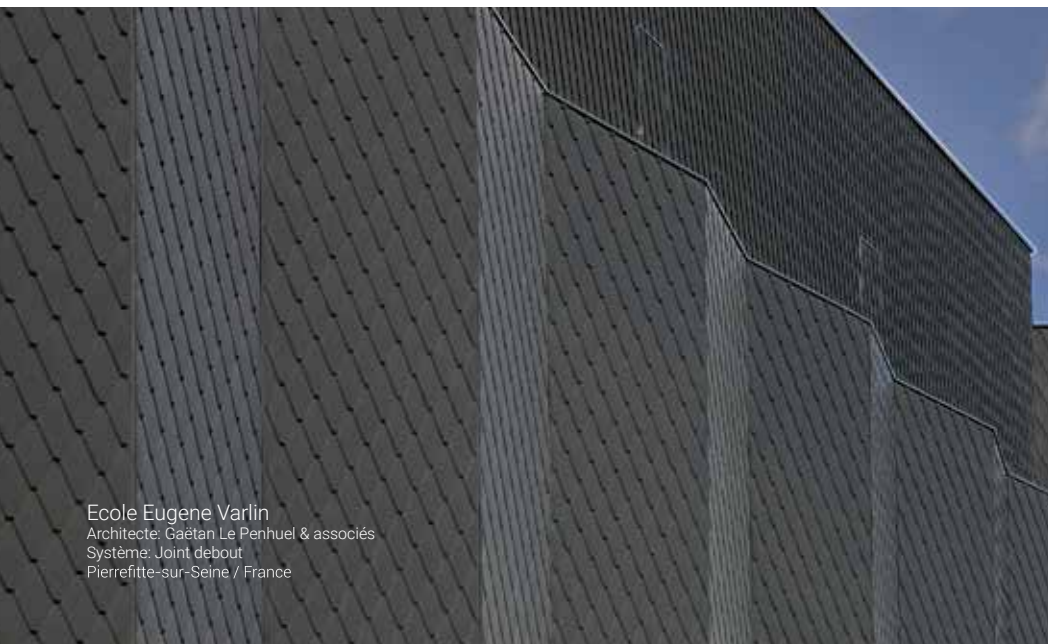

Ecole Eugene Varlin
 Architecte: Gaëtan Le Penhuel & associés
 Système: Joint debout
 Pierrefitte-sur-Seine / France

Lady Bee Marina
Architecte: ECE Architecture
Système: Tuile carrée elZinc
Shoreham / Angleterre

elZinc Crystal®

Un jeu
de reflets

Produit prépatiné de couleur
gris perle, elZinc Crystal® crée
des effets surprenants qui
personnalisent vos façades.

elZinc Oliva®

Une tendance
naturelle

elZinc Oliva® est un prépatiné
d'aspect gris foncé avec de légères
nuances de bleu et de vert.

Résidence privée
Architecte: Rickett Architects Ltd
Système: Joint debout
Leemington / Angleterre

Résidence privée
Système: Joint debout
Chaves / Portugal

elZinc Lava®

Un métal
de caractère

De couleur gris basalte, elZinc
Lava® offre un large éventail de
combinaisons grâce à son
caractère naturel et authentique.

Aspects Techniques

elZinc Advance®

Afin de protéger davantage vos couvertures et façades exposées à un environnement corrosif ou marin, elZinc® a développé elZinc Advance®, la solution technique idéale pour les projets qui requièrent une protection supplémentaire.

Zinc-titane laminé selon la norme EN988, il est revêtu sur sa face visible d'une couche organique transparente qui lui permet d'accroître les possibilités techniques offertes par le zinc tout en conservant son esthétique.

Imperméable face aux agents extérieurs corrosifs, il minimise l'adhésion des sels et des substances inorganiques qui peuvent provoquer la rouille blanche dans les zones côtières.

Principales applications:

- Zones avec une pollution atmosphérique élevée
- Zones côtières
- Autres climats spécialement agressifs (n'hésitez pas à consulter notre Service Technique)

Disponible en:

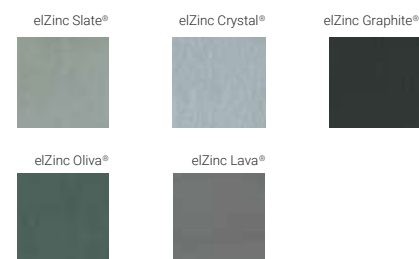

elZinc Protect+®

elZinc Protect+® est un zinc-titane laminé fabriqué conformément aux normes européennes EN988 et EN1179, revêtu d'une protection composée de polyuréthane-polyamide de 60 microns sur sa face inférieure.

Cette laque de couleur blanche permet son utilisation sur des supports normalement incompatibles avec le zinc, évitant ainsi sa corrosion.

Principales applications:

- Installation sur supports incompatibles avec le zinc
- Installation sur couvertures nécessitant une plus grande protection contre la corrosion sur la face inférieure du zinc

Disponible en:

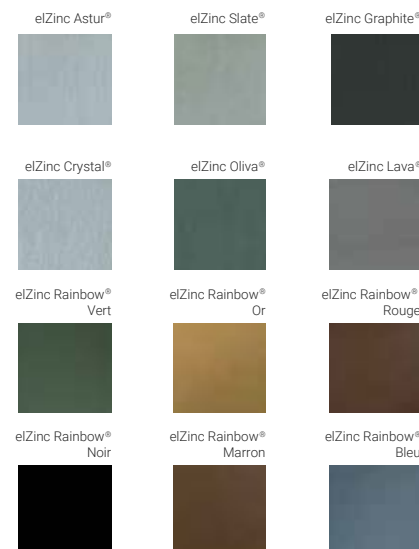

elZinc Rainbow®

Institut de Réadaptation d'Achères
Architecte: Forma 6
Aspect de surface: elZinc Rainbow Or
Système: Joint debout
Achères / France

Le zinc n'est pas nécessairement gris

La couleur constitue un composant essentiel de l'architecture qui fait partie intégrante de l'identité du bâtiment. Versatile et esthétique, le zinc n'est plus nécessairement gris.

elZinc Rainbow® est une gamme de zinc de couleurs qui allie l'élégance du zinc et la richesse de la couleur. Disponible en 6 nuances standard - rouge, bleue, verte, noire, or et marron, **elZinc Rainbow®** s'intègre harmonieusement à son environnement.

Laminé selon la norme européenne EN988, **elZinc Rainbow®** est un zinc-titane fabriqué à partir de notre zinc prétraité sur lequel ont été appliqués des pigments minéraux. Son revêtement organique lui confère une protection supplémentaire contre la corrosion.

elZinc met également à votre disposition un service qui permet de personnaliser la couleur de votre projet en zinc tout en maintenant la qualité du matériau. Consultez-nous!

Ecrin doré, effets moirés, la vaste palette chromatique **elZinc Rainbow®** offre au créateur une liberté quasi illimitée lors de la conception de son projet de couverture ou de façade en zinc.

elZinc Rainbow® Vert



elZinc Rainbow® Or



elZinc Rainbow® Rouge



elZinc Rainbow® Noir

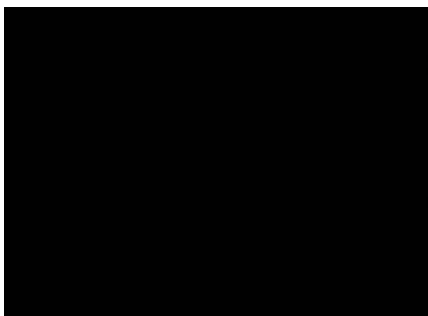

elZinc Rainbow® Marron



elZinc Rainbow® Bleu



UEA Résidence pour étudiants
Architecte: LSI Architecture
Système: Panneau nid d'abeille
Norwich / Angleterre

elZinc Rainbow®

Or



elZinc Rainbow®

Vert



Maison Individuelle
Architecte: BJK Architectural Tech
Système: Profil à emboîtement
Cape Town / Afrique du Sud

elZinc Rainbow®

Rouge



Maison Individuelle
Architecte: David Coles Architects
Système: Joint debout
Angleterre

Barchester Street
Système: Joint debout
Londres / Angleterre

elZinc Rainbow®

Marron

elZinc Rainbow®

Bleu

Ecole Maternelle de Chirens
Architecte: ARCANE Architectes
Système: Joint debout
Chirens / France

Résidence Glydon Avenue
Architecte: Squillace Architects
Système: Joint debout
Victoria / Australie

elZinc Rainbow®

Noir

Les Systèmes

Les systèmes dits «traditionnels»

Les systèmes de couverture et de bardage traditionnels sont devenus incontournables pour les concepteurs. Ils valorisent aussi bien les bâtiments anciens que les architectures contemporaines.

Grâce à leur multitude de variantes et à la palette d'aspects de surface proposés par elZinc®, ces systèmes procurent une extraordinaire liberté de création.



Les systèmes techniques

Les systèmes techniques sont composés à partir de panneaux autoportants qui sont fixés sur une ossature rapportée en bois ou en métal.

Ces techniques relativement récentes vous offrent de nouvelles possibilités de conception. Elles constituent une alternative aux techniques traditionnelles et apportent une esthétique inédite à vos projets.

Les systèmes perforés

La façade perforée en zinc est un parement extérieur qui présente de nombreux avantages fonctionnels et décoratifs. Grâce aux qualités intrinsèques du matériau, aux différentes finitions elZinc et au large éventail de motifs perforés, ils offrent une esthétique unique tout en s'adaptant aux besoins du bâtiment en termes de confort ou de performance thermique.



La couverture en profil à joint debout

Maison de Castle Cove
Architecte: Terroir
Aspect de surface: elZinc Slate
Sydney / Australie

Ses principaux avantages

- Une durabilité exceptionnelle
- Une adaptabilité aux formes géométriques les plus complexes.
- Une réponse à tous les styles architecturaux
- Une étanchéité optimale grâce au double sertissage des reliefs longitudinaux.

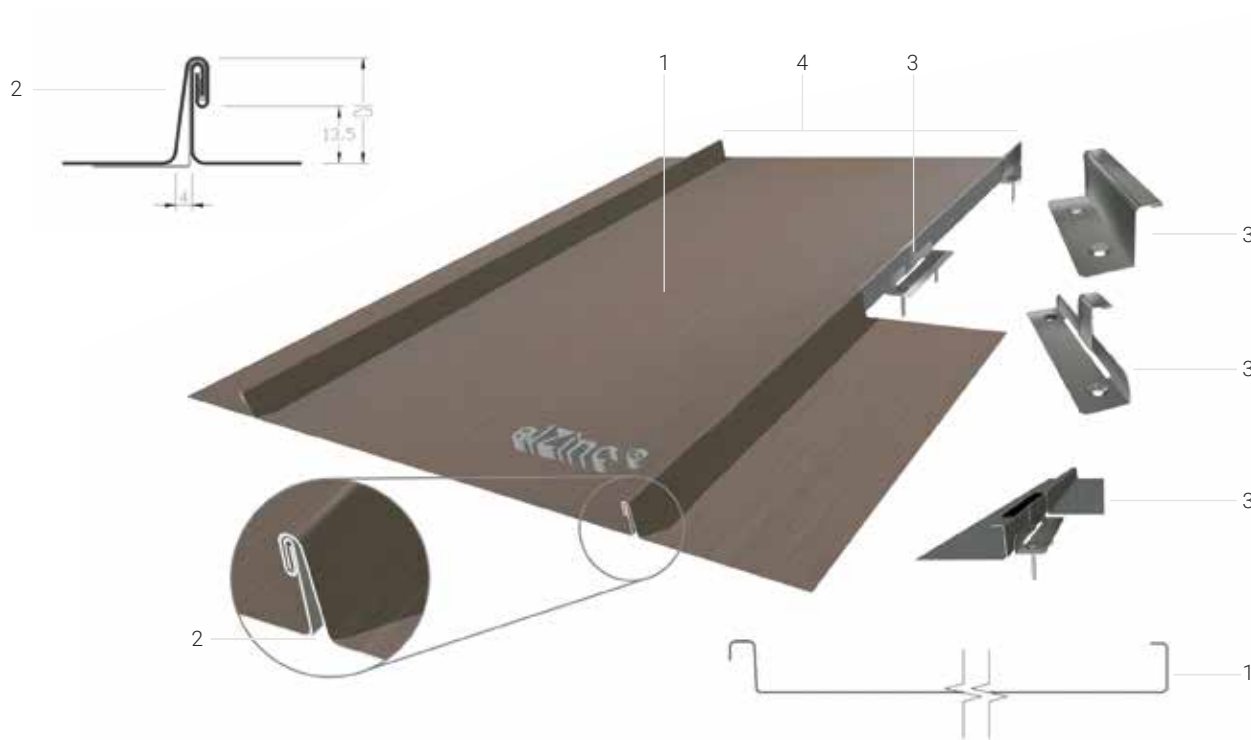

1. Panneau

2. Jonction longitudinale entre panneaux réalisée par double sertissage des joints debout.

3. Fixation longitudinale des panneaux à l'aide de pattes, vissées au support en volige. On distingue 2 types de pattes: pattes fixes et pattes coulissantes pour la dilatation des panneaux.

4. Entraxe

La couverture à tasseaux

Ses principaux avantages

- Esthétique traditionnelle des couvertures parisiennes
- Mise en œuvre simple
- Système facilement démontable en cas de travaux
- Garantie d'une bonne étanchéité

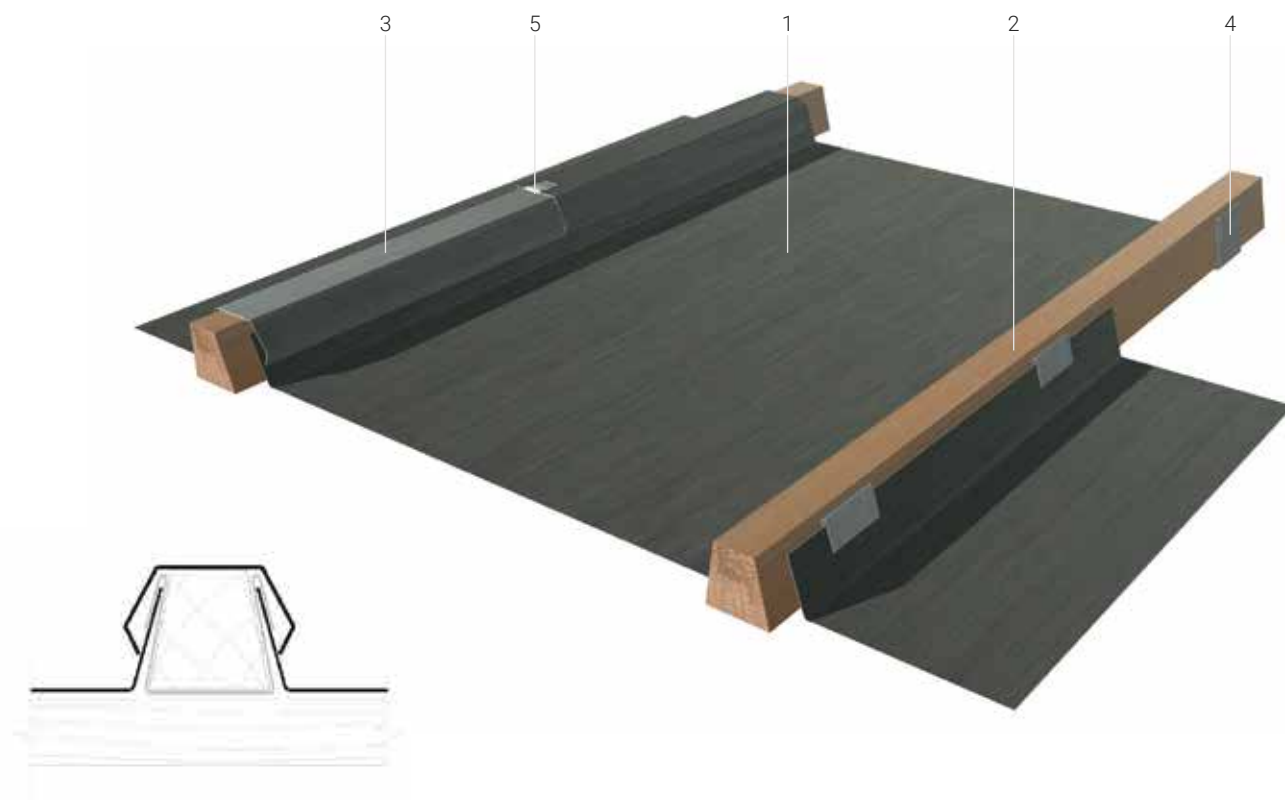

1. Panneau

2. Tasseau

3. Couvre-joint en zinc

4. Patte à tasseau

5. Pince de fixation de couvre-joint en acier inoxydable

Le bardage en profil à joint debout

Ses principaux avantages

- S'adapte à tout type de géométrie.
- Offre une très grande liberté de création, en pose horizontale, verticale ou inclinée.
- Permet la pose d'une isolation thermique par l'extérieur.
- Donne aux façades une architecture résolument contemporaine.

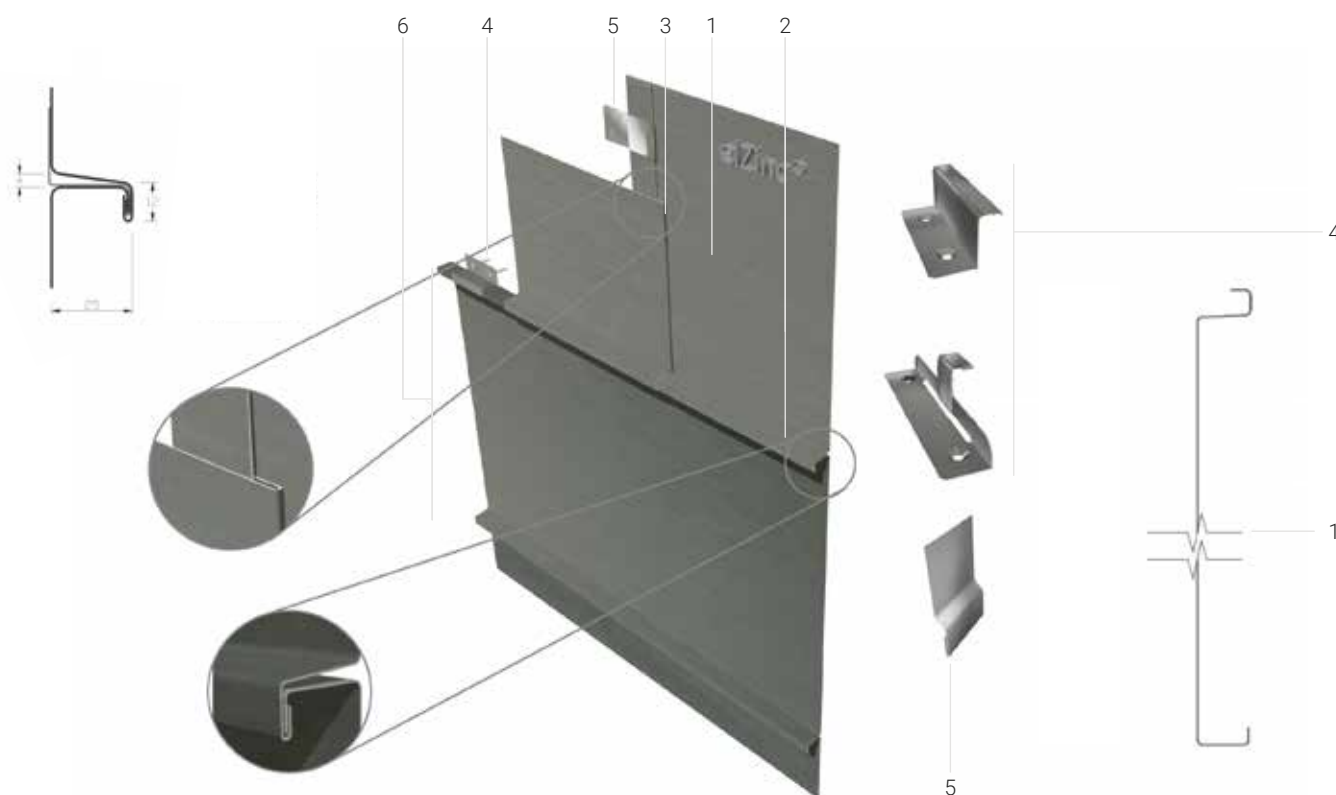

1. Panneau.

2. Jonction longitudinale entre panneaux réalisée par simple sertissage des joints debout

3. Jonction transversale entre panneaux réalisée par simple agrafage

4. Fixation longitudinale des panneaux à l'aide de pattes de fixation, vissées au support en volige

5. Fixation transversale des panneaux à l'aide de pattes d'agrafe en acier galvanisé, vissées au support en volige

6. Entraxe

Le bardage en bardeaux

Ses principaux avantages

- Solution légère et durable qui requiert peu d'entretien.
- Offre des façades élégantes et versatiles.
- S'adapte à tous les styles d'architecture et toutes les poses (horizontale, verticale ou en écailles).
- Permet la pose d'une isolation thermique par l'extérieur.

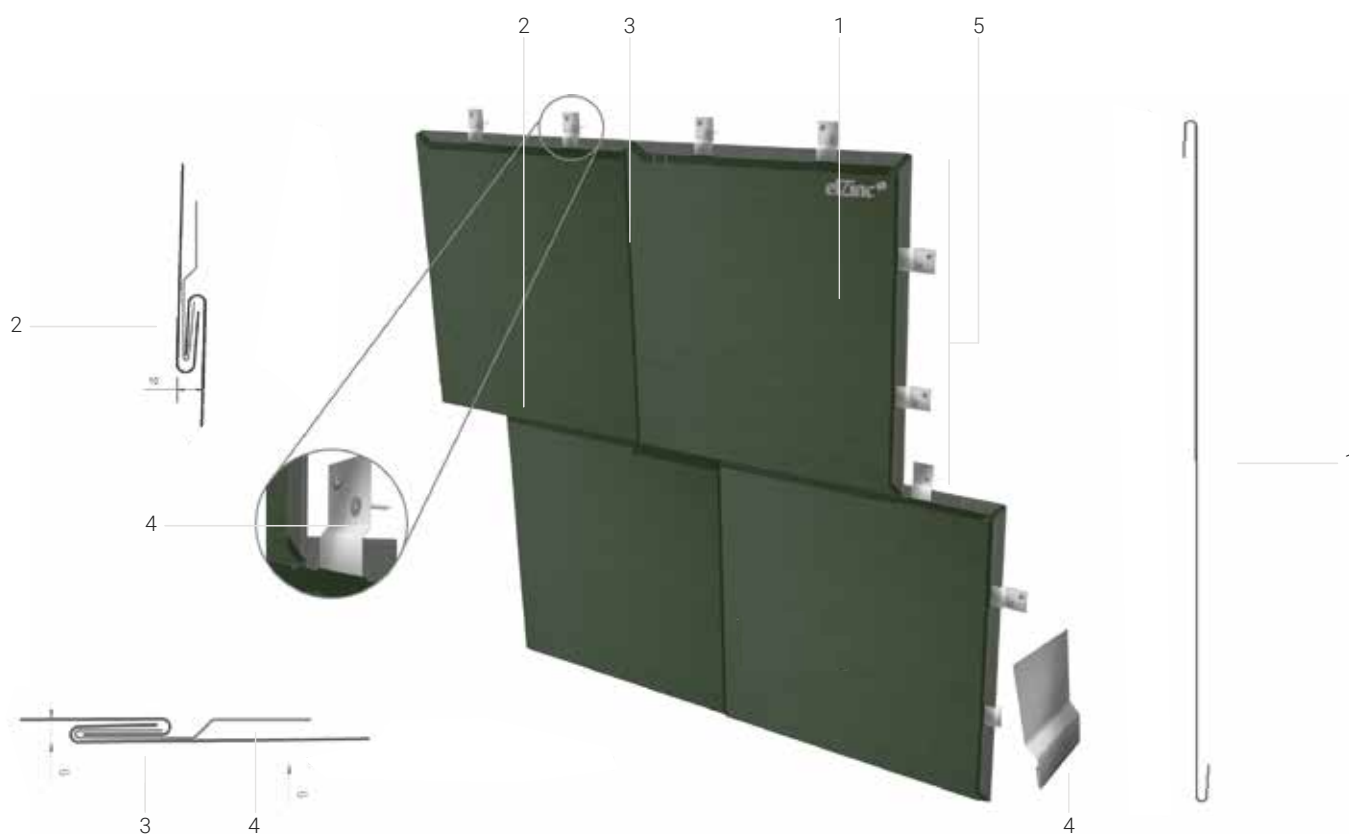

1. Panneau

2. Jonction longitudinale entre panneaux réalisée par simple agrafage

3. Jonction transversale entre panneaux réalisée par simple agrafage

4. Fixation des bardeaux à l'aide de pattes d'agrafe en acier galvanisé, vissées au support en volige.

5. Entraxe

Les tuiles pré-façonnées

Ses principaux avantages

Sur un immeuble Haussmannien ou sur un projet contemporain, les tuiles elZinc® composent avec tous les styles architecturaux.

Fabriquées en zinc-titane elZinc®(EN988 standard), elles sont idéales pour l'habillage de façades et de toitures en pentes (de 25° à 45° minimum, selon le type de tuile).

- Petits éléments malléables.
- 5 modèles différents disponibles dans toute la gamme elZinc.
- Éléments faciles à manipuler et à installer.
- Idéales aussi bien en façade qu'en couverture (selon la pente minimale).

La tuile carrée

Son renfort en polystyrène présente une rigidité optimale tout en offrant un jeu de reliefs saisissant.

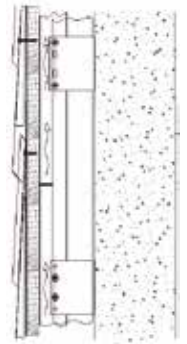

La tuile losange

Son aspect fuselé convient à tous les styles architecturaux.

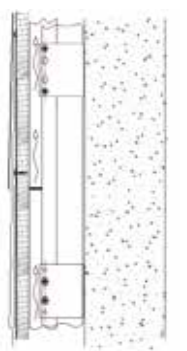

Les tuiles pré-façonnées

La tuile diamant

Ses multiples configurations de pose offrent des solutions esthétiques variées.

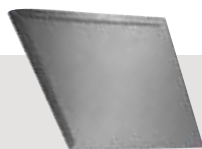

- Nombre d éléments/m2: 14
- Poids approx. (en 0,7mm): 7,2 kg
- Dimensions: 611mm x 415mm.
- Emballage: 20 pièces/boîte
- Pente: $\geq 25^\circ$
- Géométrie de l'enveloppe: plane et légèrement courbe

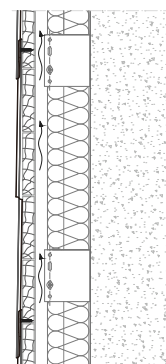

La tuile écaille

Sa forme originale en écusson, héritage esthétique traditionnel, met en valeur le caractère historique du bâtiment.

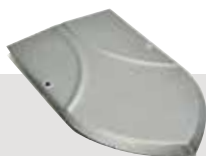

- Nombre d éléments/m2: 72
- Poids approx. (en 0,7mm): 10,9 kg
- Dimensions: 240mm x 142mm
- Emballage: 144 pièces/boîte
- Pente: $\geq 45^\circ$
- Géométrie de l'enveloppe: plane et légèrement courbe

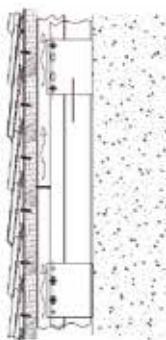

La tuile écaille ronde

Son bord arrondi et sa silhouette galbée révèlent ses formes tout en douceur.



- Nombre d éléments/m2: 41
- Poids approx. (en 0,7mm): 7,4 kg
- Dimensions: 280mm x 200mm
- Emballage: 104 pièces/boîte
- Pente: $\geq 45^\circ$
- Géométrie de l'enveloppe: plane et légèrement courbe

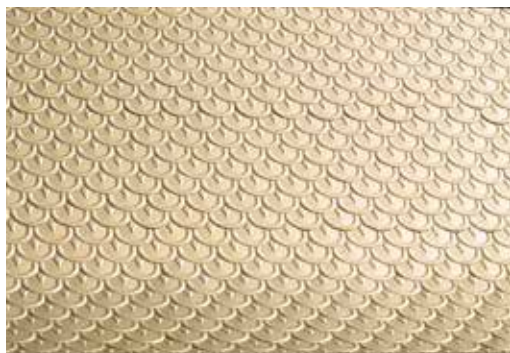

Multi-Residentiel Balmain
 Architecte: SJB
 Aspect de surface: elZinc Rainbow noir
 Australie

La façade en profil à emboîtement

Ses principaux avantages

- Pose facile et rapide
- S'adapte à tout type de pose, pour façades planes ou légèrement courbes
- Jonction par emboîtement sans fixation apparente
- Permet la pose d'une isolation thermique par l'extérieur.

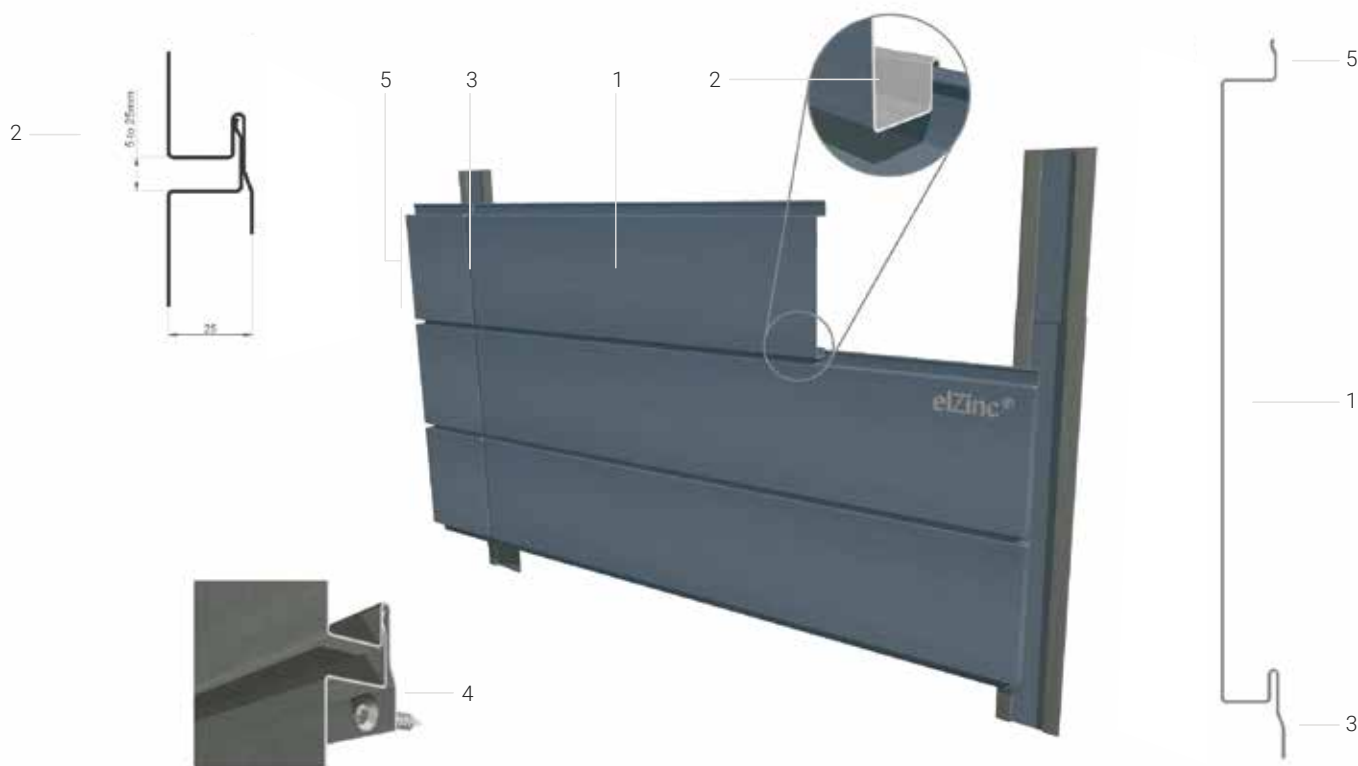

1. Panneau

2. Jonction longitudinale entre panneaux réalisée par emboîtement des profils

3. Jonction transversale entre panneaux réalisée avec un coulisseau plat inversé

4. Fixation du panneau à l'aide de vis auto-perceuses fixées sur les lisses de l'ossature

5. Entraxe

Le panneaux elZinc®

Le panneau composite elZinc

Ses principaux avantages

- Excellente planéité et grande rigidité
- Possibilité de panneaux de grande longueur
- Peut-être courbé
- Plusieurs options de fixation et types de profils structures disponibles

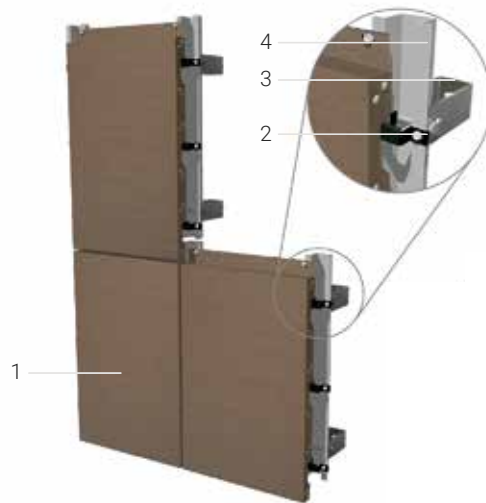

1. Panneau composite elZinc®
2. Fixation au mur ajustable
3. Support de panneau avec système anti-vibration
4. Profil oméga

Le panneau nid d'abeille elZinc

Ses principaux avantages

- Une parfaite planéité.
- Installation précise et rapide
- Extrêmement rigide et résistant aux chocs
- Système à fixation ponctuelle

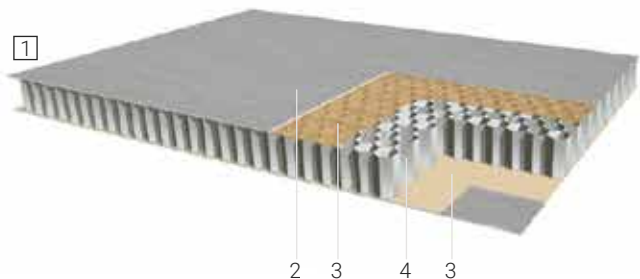

- | | |
|-----------------------|------------------------|
| 1. Matériel elZinc | 4. Noyau nid d'abeille |
| 2. Revêtement elZinc® | 5. Panneau elZinc® |
| 3. Adhésif | 6. Système de fixation |

La façade perforée et déployée elZinc

Ses principaux avantages

- Une transparence sur mesure.
- Polyvalence
- Confort et performance thermique
- Personnalisation et caractère.
- Durabilité éprouvée
- Sans traitement de laquage postérieur

Les perforés standard

Avec ses 10 motifs standard et ses 3 dispositions différentes, la gamme des perforés standard de elZinc® habille vos façades de manière esthétique.

Modèles:

- RWTP
- RWMP
- RWUP

Formats de livraison:

- Bobine:

Largeur: 500 - 1000 - 1330mm
Longueur: En fonction de l'épaisseur
Épaisseur: 0,7 - 0,8 - 1,00 - 1,50mm

- Feuille:

Largeur: 500 - 1000 - 1330mm
Longueur: 2000 et 3000mm
Épaisseur: 0,7 - 0,8 - 1,00 - 1,50mm



Les perforés d'auteur

En collaboration avec le cabinet d'architecte Janez-Nguyen, auteurs de la crèche de l'Hôpital St-Louis (Paris), nous avons conçu trois designs perforés exclusifs aux motifs novateurs et élégants.

Formats de livraison:

- St-Louis:

Largeur: 250mm
Longueur: Jusqu'à 4000mm
Épaisseur: 1,00mm

- St-Michel:

Largeur: 225mm
Longueur: Jusqu'à 4000mm
Épaisseur: 1,00mm

- St-Germain:

Largeur: Selon la tuile
Longueur: Selon la tuile
Épaisseur: 1,00mm

Les perforés en 3D

Les perforations de différentes tailles et l'emboutissage créent de surprenants effets 3D sur les panneaux elZinc.

Formats de livraison:

- 3d perforations rondes:

Largeur: 1000mm
Longueur: 1000 et 2000mm
Épaisseur: 1,00 ou 1,50 sur demande

- 3d perforations carrées:

Largeur: 1000mm
Longueur: 1000 et 2000mm
Épaisseur: 1,00 ou 1,50mm sur demande

Image pixellisée

Personnalisez votre façade grâce aux images pixellisées. À l'aide d'un logiciel spécifique, nous représentons l'image ou la photo de votre choix.

Formats de livraison:

- Feuille:

Largeur: 1000 - 1250 - 1000mm
Longueur: En fonction du projet et jusqu'à 6000mm.
Épaisseur: A consulter selon le projet.

Les déployés

Élégant et résistant, le zinc déployé protège les grandes structures comme les parkings à étages, les centres commerciaux ou les installations industrielles.

Formats de livraison:

- Panneau architectural grand format

Largeur: 1000 - 1250 - 1330mm
Longueur: 2000 et 3000mm
Épaisseur: 1,5mm

- Bobine:

Largeur: 1000 - 1250 - 1330mm
Longueur: Selon les besoins du projet
Épaisseur: 0,7mm

- Feuille:

Largeur: 500 - 1000 - 1250 - 1330mm
Longueur: 2000 et 3000mm
Épaisseur: 0,7mm

Evacuation des eaux pluviales

Découvrez notre gamme complète de produits pour l'évacuation des eaux pluviales (gouttières, tuyaux de descente et accessoires) et nos éléments façonnés pour l'étanchéité et la finition des toitures.

Inhérents à la couverture, les systèmes de collecte d'eau de pluie reçoivent et canalisent l'eau des précipitations pour la conduire jusqu'en partie basse des constructions.

Suivant les caractéristique régionales, les exigences techniques ou esthétiques, nous vous proposons un large choix de solutions pour l'évacuation des eaux pluviales en zinc.

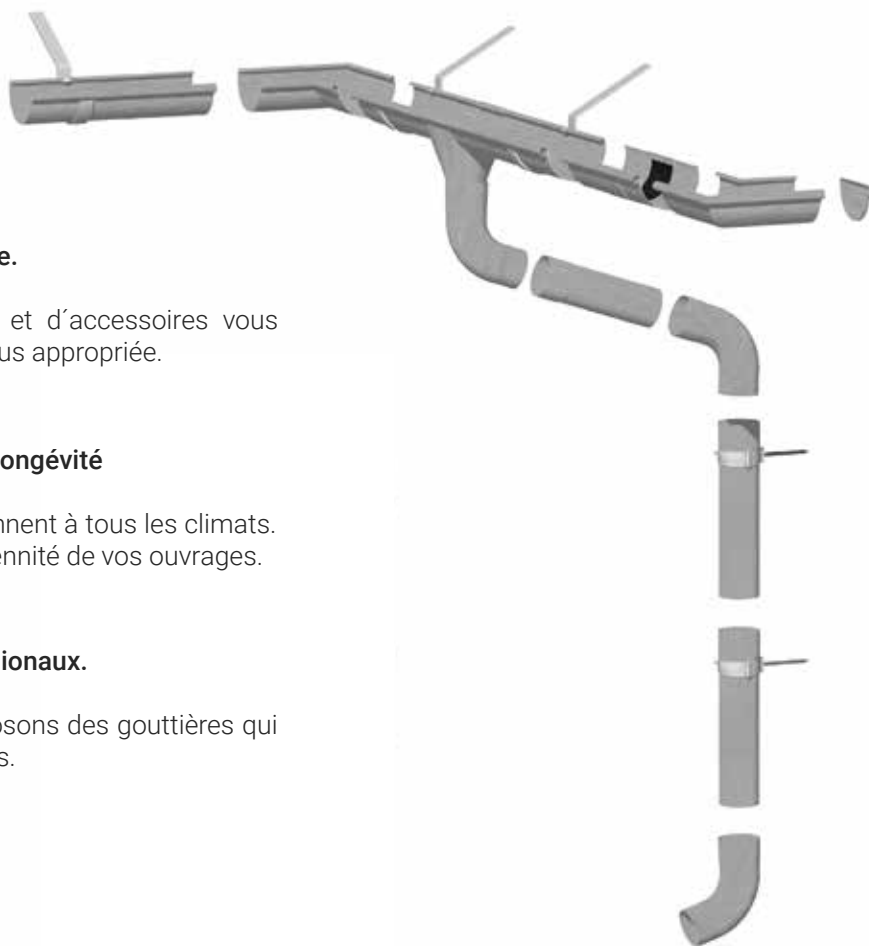

Une gamme qui s'intègre dans l'architecture.

La variété de notre gamme de gouttières et d'accessoires vous permet de trouver la solution esthétique la plus appropriée.

Notre engagement qualité, une garantie de longévité

D'une grande durabilité, nos produits conviennent à tous les climats. Leur résistance à la corrosion garantit la pérennité de vos ouvrages.

Une gamme qui répond à tous les styles régionaux.

Ronde, carrée ou régionale, nous vous proposons des gouttières qui se déclinent en différentes formes et sections.

Une assistance technique sur mesure

Chaque projet est unique, par sa complexité architecturale ou par ses exigences spécifiques. Pour cette raison, elZinc® vous offre une assistance personnalisée tout au long de votre projet.

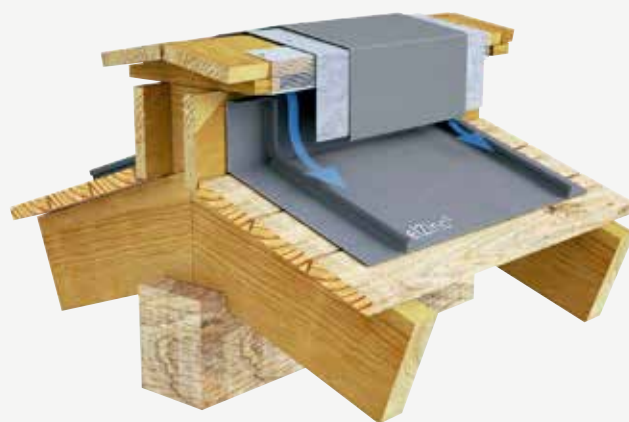
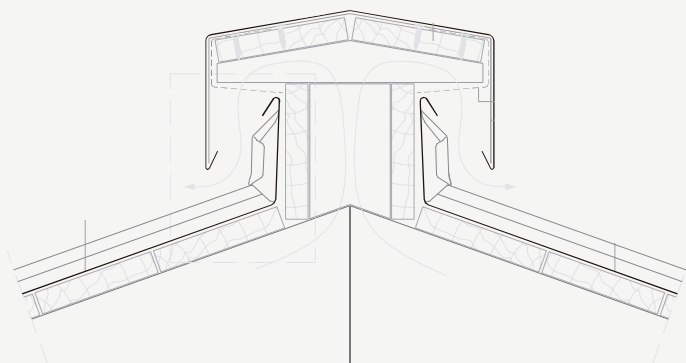

Dans le cadre de vos projets, nous vous proposons:

Divers outils qui vous faciliteront la tâche :

- Une librairie d'objets BIM compatibles avec Autodesk Revit et ArchiCad
- Des détails constructifs en Autocad
- De nombreux modèles 3D
- Nos mémoires descriptives
- Et bien plus encore

Une assistance personnalisée :

- Des conseils sur le choix des produits et des systèmes adéquats.
- Un accompagnement tout au long de l'étude
- Une aide pour trouver un installateur dans votre région
- Et bien plus encore...



Pour vous aider à concevoir votre projet de façade ou de couverture en zinc elZinc®, nous avons développé une série d'objets BIM des systèmes de pose les plus représentatifs. Disponibles sur BIMobject, nos objets contiennent des informations techniques détaillées et des textures de haute définition de tous nos aspects de surface.

Pour plus d'information, contactez notre Service Technique et/ou visitez notre page web www.elzinc.fr

Concevez en elZinc

Centre administratif et conservatoire
Architecte: L'atelier Cyrille PELLICCIA
Aspect de surface: elZinc Rainbow Or et elZinc Slate
Système: Zinc ondulé perforé and elZinc Tuiles
Claye-Souilly - France



USINE ET SIÈGE CENTRAL

ASTURIANA DE LAMINADOS, S.A.
Pol. Ind. de Villallana, Parcela 1
33695 Pola de Lena – Espagne

T (+34) 98 567 60 00 / 98 410 60 00
F (+34) 98 549 32 02 / 98 569 20 00

elzincfrance@elzinc.fr

Mai 2024

www.elzinc.fr

Votre distributeur elZinc :