

faraone.it

faraone[®]

PARAPETTI



I PARAPETTI IN VETRO N.1 IN ITALIA



NINFA[®] 6
LA SERIE
PARAPETTI IN VETRO PER L'ARCHITETTURA



CONTIENE I MODELLI NINFA 6, 106, 116, 56, 176, 186, 50-N, STADIO

AGGIORNATO A GIUGNO 2024

Prenditi cura delle persone che ami.

Con i parapetti Ninfa di ultima generazione.



Nel 2008 venivano spediti i primi metri di quello che sarebbe diventato il punto di riferimento per i parapetti in vetro in Italia: il Ninfa.

All'epoca Ninfa era relegato tra le ultime pagine del catalogo parapetti, dopo i sistemi in acciaio inox, occupando un piccolo riquadro con un singolo articolo.

Tredici anni e cinque serie dopo, primati su primati, il parapetto Ninfa ha decisamente conquistato progettisti e operatori del settore italiano, diventando il più venduto con oltre 800.000 metri installati dal 2008 a fine 2021. A fine 2023 siamo a oltre 1.350.000 metri installati.

Giunti alla sesta generazione, Ninfa la serie 6 ha nuovi primati, da noi visti come una naturale evoluzione progettuale ereditata dalle serie precedenti. Per il mercato si tratta di una reale novità tecnologica che si distinguerà per il suo design e performance unici.

L'intera gamma nasce dalla nostra volontà di guardare sempre avanti puntando ad una innovazione continua, volta a migliorare le prestazioni, la bellezza, la funzionalità, la facilità di posa e tanto altro.

Tra i principali nuovi primati troverai la semplicità della gestione degli spessori del vetro e la possibilità di utilizzare vetri più alti, molto più alti (per andare incontro alle richieste attuali), con verifiche di calcolo e test di laboratorio in totale rispetto delle normative.

Tutto questo non perché il mercato ce lo richiede, ma perché crediamo in quello che facciamo e vogliamo sempre alzare il livello della categoria.

Benvenuto in questa nuova innovazione.

Flavio Faraone

CEO Faraone Architetture Trasparenti

INDICE

	PAG.		PAG.
PERCHÉ UTILIZZARE IL NUOVO SISTEMA DI PARAPETTO NINFA FARAONE.	6	NINFA LED IN BASSO	88
NINFA LA SERIE 6: ANCORA UNA VOLTA IL PUNTO DI RIFERIMENTO DEI PARAPETTI IN VETRO	8	SOLUZIONI DEDICATE PER LO SCARICO ACQUA	90
UN PRIMATO CHE CONTINUA: POSA IN OPERA DAL SOLO LATO INTERNO	10	SOLUZIONI NINFA186 PER LO SCARICO ACQUA E CARTER COPRIFILI	94
IL NUOVO PROGETTO NINFA	12	CARTER COPRIFILI	96
IL PACCHETTO TECNOLOGICO IDEALE	14	REALIZZAZIONI CON I PARAPETTI NINFA NEGLI ANNI	100
LA NOSTRA FORZA: IL MONTAGGIO RAPIDO	16	ISTRUZIONI DI MONTAGGIO NINFA LA SERIE 6	112
FINITURE ALLUMINIO	18	SERVIZIO CLIENTI	113
FINITURE VETRO	19	DESCRIZIONE CAPITOLATO DI NINFA	114
OPTIONAL	20	CONDIZIONI GENERALI DI VENDITA	115
NINFA LA SERIE 6 E IL SUO POTENZIALE	22		
TABELLA TEST FAMIGLIA NINFA6	26		
LA MANUTENZIONE	28		
WE ARE GREEN	29		
DESTINAZIONE D'USO	30		
LE NOSTRE PUBBLICAZIONI	33		
NINFA 106	34		
NINFA 116	40		
NINFA 56	46		
NINFA 176	52		
NINFA 186	58		
NINFA 6	64		
NINFA 50-N	70		
NINFA STADIO	76		
NINFA LED LATO INTERNO	82		
NINFA LED LATO ESTERNO	84		
NINFA LED LATO INTERNO/ESTERNO	86		

PERCHÉ UTILIZZARE IL NUOVO SISTEMA DI PARAPETTO NINFA FARAONE.

Oltre 50 anni nel mondo delle architetture trasparenti, Ninfa è il parapetto “tuttovetro” più venduto in Italia.

I parapetti in vetro Ninfa di Faraone, oggi sono sinonimo di esperienza, comfort e sicurezza per ambienti esterni come balconi, terrazzi, bordi piscina, recinzioni e per ambienti interni come scalinate, ballatoi, passerelle.

Il perché utilizzare i nuovi parapetti Ninfa la serie 6 Faraone si trova in alcuni dei seguenti primati raggiunti fino ad oggi:

1. Il sistema Ninfa di Faraone è stato il primo parapetto tutto vetro industrializzato ad arrivare sul mercato in Italia dal 2008, prima si trovavano soprattutto soluzioni artigianali o “fai da te”;
2. Ad oggi sono stati installati più di 800.000 metri di parapetto Ninfa in Italia con la totale soddisfazione dei clienti;
3. Ninfa è stato il primo parapetto ad utilizzare la metodologia di montaggio solo dalla parte interna fin dal 2016 e oggi riduce i tempi di montaggio del 40% rispetto alla media di mercato;
4. **Ninfa la serie 6 è il primo sistema di parapetti in vetro già rispondente ai calcoli statici, verificato dal nostro dipartimento tecnico con prestazioni inimitabili;**
5. Ninfa la serie 6 presenta per primo il proprio pacchetto tecnologico con “sistema RS”;
6. Ninfa la serie 6 offre un’alta personalizzazione e finiture di pregio per il profilo e per il vetro;



Sabatino Faraone
PRESIDENTE



Flavio Faraone
AMMINISTRATORE
DELEGATO / CEO



Pamela Faraone
DIREZIONE
AMMINISTRATIVA



Federico Vallese
DIREZIONE
ORGANIZZATIVA



7. NINFA 116, il profilo che mancava con fissaggio filo muro e/o per soluzioni con pavimenti flottanti.

Ninfa la serie 6 non è solo prodotto. Questi sono i numeri legati al mondo di Ninfa: **47.000** ordini evasi ai clienti diretti, **1.350.000** metri installati pari a **135.000** abitazioni con parapetti Ninfa (circa 10 metri ad abitazione)

Una rete di consulenti in tutta Italia è pronta ad offrire la massima assistenza per ogni esigenza, dal semplice consiglio tecnico o commerciale fino alla definizione della progettazione. Il reparto interno, inoltre riesce a guidarti nella scelta del prodotto più adatto o a rispondere alle tue urgenze.

Di seguito abbiamo provato a rispondere alle principali FAQ (domande frequenti), ad illustrare come la Faraone risolve le principali problematiche tecniche, di cantiere, di assistenza.

Nella parte finale è presente una sezione delle reference di Ninfa.

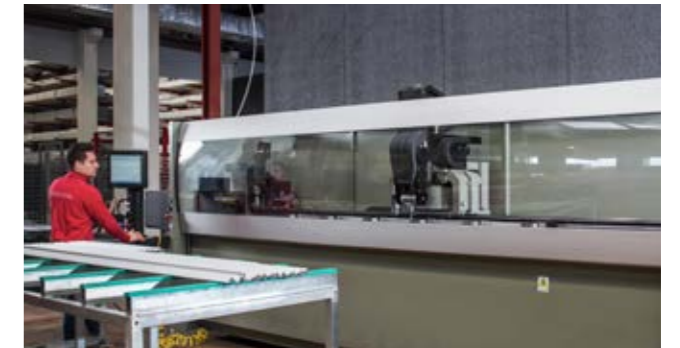

Entra nel quartier
generale Faraone.
Guarda il video



NINFA LA SERIE 6: ANCORA UNA VOLTA IL PUNTO DI RIFERIMENTO DEI PARAPETTI IN VETRO

Tutta la serie 6 dei parapetti in vetro NINFA sono stati verificati da calcolo analitico e da test reali.

Novità: nuova tecnologia RS per una posa più veloce.

NINFA 56

IL PARAPETTO
IN VETRO DAL
DESIGN ULTRA
SLIM
(ideale per sopra
muretti)

NINFA 106

IL PARAPETTO
IN VETRO MI-
NIMALE & PER-
FORMANTE
(ideale per luoghi
privati, come
balconi e terrazzi,
e spazi pubblici
poco affollati)

NINFA 116

IL PARAPETTO
IN VETRO PER
MONTAGGIO
AFFOGATO A
PAVIMENTO O A
FILO ESTERNO
(ideale per luoghi
privati, come balconi
e terrazzi, e spazi
pubblici poco
affollati)

NINFA 6

IL PARAPETTO
IN VETRO
DALLE ALTE
PRESTAZIONI
(ideale per luoghi
pubblici e
affollati)

NINFA 176

IL PARAPETTO
IN VETRO A
FISSAGGIO
LATERALE
INTERNO
(valido sia per
spazi privati che
per spazi pubblici
affollati)

NINFA 186

IL PARAPETTO
IN VETRO A
FISSAGGIO
LATERALE
ESTERNO
(valido sia per
spazi privati che
per spazi pubblici
affollati)

UN PRIMATO CHE CONTINUA: POSA IN OPERA DAL SOLO LATO INTERNO

Ottimizzazione dei tempi di posa



Quando il reparto R&D Faraone progetta un parapetto, pensa anche alle fasi di posa in opera.

Ecco perché tutta la tecnologia di NINFA la serie 6 è ancora più semplice e rapida da installare.

Il montaggio dei vetri avviene esclusivamente dal lato interno per offrire una migliore esperienza di installazione e una maggiore sicurezza al posatore che non è costretto ad agire dall'esterno.

Anche per il profilo Ninfa 186, installato fronte solaio, il vetro si monta solo dal lato interno.

Si consiglia di rivolgersi a "mani esperte" per avere la certezza di una posa a regola d'arte.



Guarda il video di montaggio di Ninfa 106

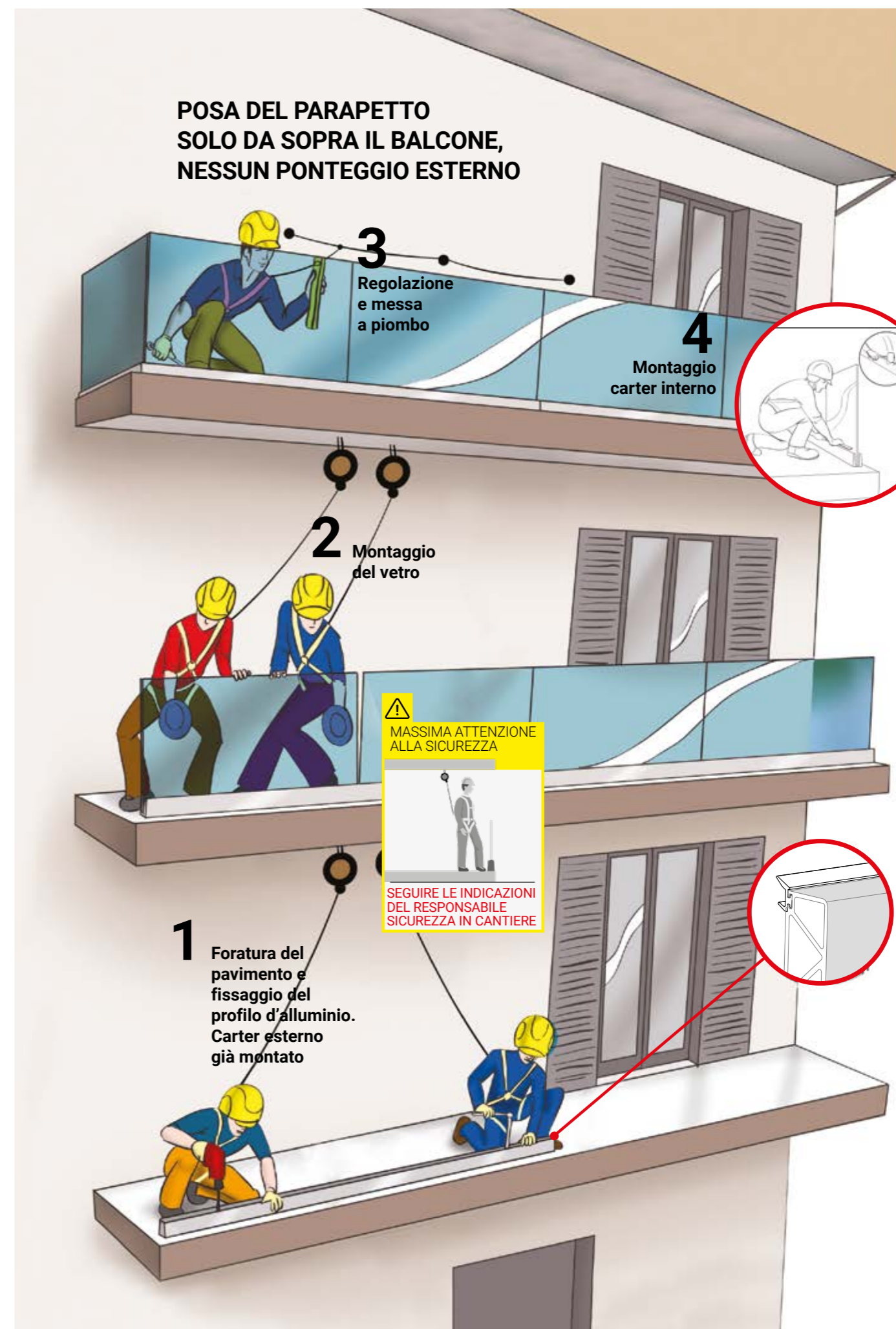

IL NUOVO PROGETTO NINFA

Il nuovo progetto NINFA Serie 6 migliora ancora la precedente serie con il sistema di regolazione del vetro più pratico e veloce.

SISTEMA BREVETTATO E CERTIFICATO

Nuova gamma con resistenze reali da 200 kg/m (testato a 300 kg/m) a 500 kg/m (testato a 750 kg/m).

IL SISTEMA GARANTISCE LA SICUREZZA DI SEMPRE.

Tipologie di MONTAGGIO

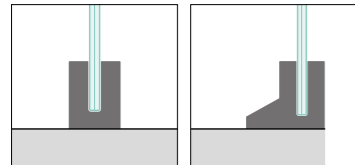

MONTAGGIO A PAVIMENTO

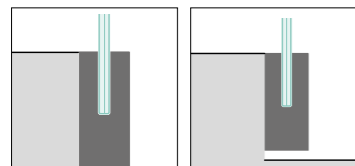

MONTAGGIO LATERALE

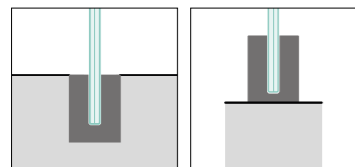

FISSAGGIO AFFOGATO

MONTAGGIO SU MURETTO

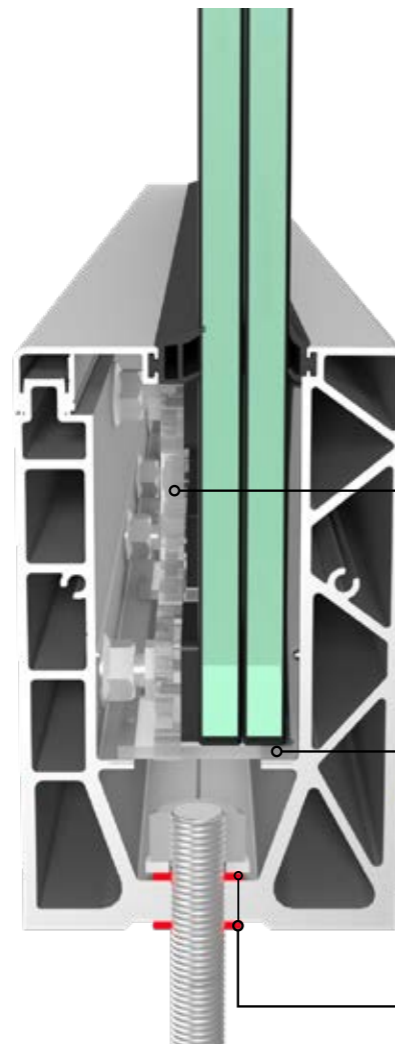

Nuovo sistema RS

Plastica poggia-vetro

Guarnizione di protezione anti-infiltrazioni

Con **NINFA LA SERIE 6** la regolazione e l'allineamento del vetro sono ancora più veloci e la messa a piombo avviene solo dal lato interno della balaustra.

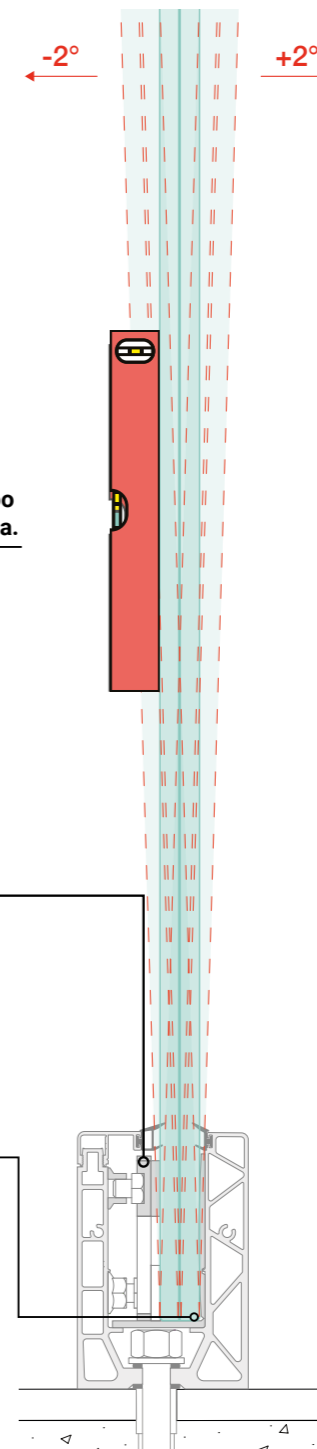
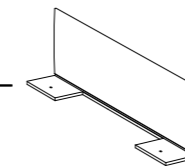
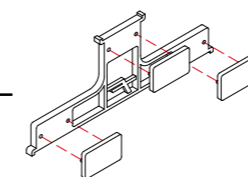

Vetri da 6.6, 8.8, 10.10 e 12.12

è indispensabile l'uso di vetro extrachiaro per led.

profili porta led inseriti nel sistema

IL PACCHETTO TECNOLOGICO IDEALE

- 1 - Sistema NINFA
- 2 - Vetro di sicurezza

Solo con il **sistema NINFA** e il **vetro di sicurezza idoneo** si riescono ad ottenere **performance sorprendenti** nel totale rispetto delle normative.



La conoscenza dei materiali impiegati come alluminio e vetro unita alle loro capacità tecnologiche ha permesso a Faraone di sviluppare sistemi sempre più performanti.

Questo è merito del Pacchetto Tecnologico composto dal **Sistema NINFA** (profilo, RS, base, fissaggio) e dal **Vetro Strutturale idoneo**.

Perché sono entrambi essenziali? Il **Sistema NINFA** riguarda il know-how Faraone: dalle performance di resistenza (in base alla destinazione d'uso e del vetro impiegato) alle esigenze di installazione e facilità di montaggio.

Il Vetro Strutturale invece riguarda la tecnica produttiva delle lastre, i processi di tempra e di lavorazione che permettono di rendere questo materiale, di base fragile, resistente e performante.

Le prestazioni un parapetto in vetro dipendono principalmente dal numero di lastre che compongono il parapetto, il loro spessore e il tipo di intercalare inserito all'interno.

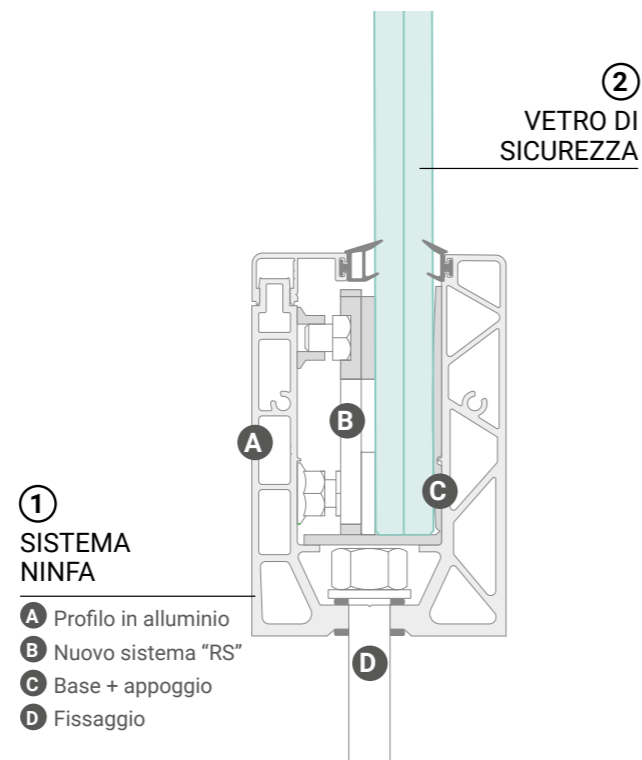

①
SISTEMA NINFA
(FORNITO DA FARAONE)

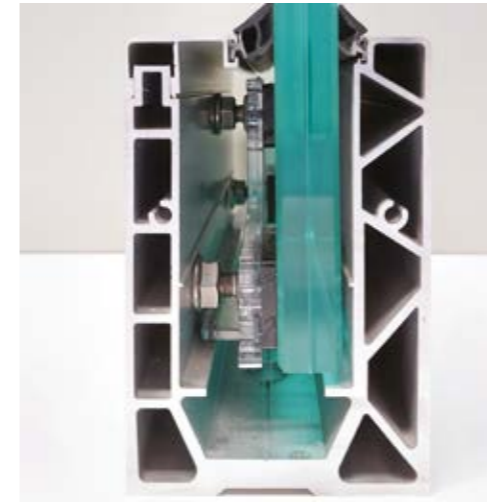

②
VETRO DI SICUREZZA
(INDICATO DA FARAONE)

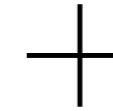

I vantaggi del sistema NINFA

TEST NEL RISPETTO DELLE NORMATIVE
Calcoliamo e testiamo le capacità di resistenza dei parapetti Ninfa seguendo gli standard normativi attuali.

DESTINAZIONI D'USO
Ogni parapetto in vetro NINFA è studiato per destinazioni d'uso specifiche.

VELOCITÀ DI MONTAGGIO
Il montaggio e la messa a piombo del vetro sono ancora più veloci e semplici.

Affidati alle indicazioni di Faraone sui vetri

PROCESSI DI TEMpra E INDURIMENTO
Una delle fasi principali nella lavorazione del vetro per aumentarne di 4 volte la resistenza.

CORRETTA STRATIFICA
Oltre allo spessore delle lastre di vetro è importante inserire il vetro Indurito nel lato esterno e il Temperato nel lato interno.

TIPI DI INTERCALARE
Elemento essenziale che determina il comportamento del vetro anche post-rottura. Usa il plastico "rigido" per resistenze superiori.

ALTEZZA DEL VETRO CERTA
Grazie ai dati dei nostri test, oltre alle tipologie di vetro, riusciamo ad indicare l'altezza massima di ogni vetro relativo alla destinazione d'uso.

LA NOSTRA FORZA: IL MONTAGGIO RAPIDO



4 semplici step, ed il gioco è fatto!

STEP01

> PREPARAZIONE

- a) Posizionare la barra preforata (con guarnizione esterna già inserita) da usare come dima
- b) Segnare i fori e poi forare il pavimento
- c) Pulire accuratamente i fori
- d) Applicare la resina
- e) Inserire le astine

> INIZIO DEL MONTAGGIO

- a) Fissare il profilo al pavimento

TU DEVI SOLO.

Posizionare in sequenza: prima rondella in gomma, profilo, seconda rondella in gomma, rondella piana, dado M12

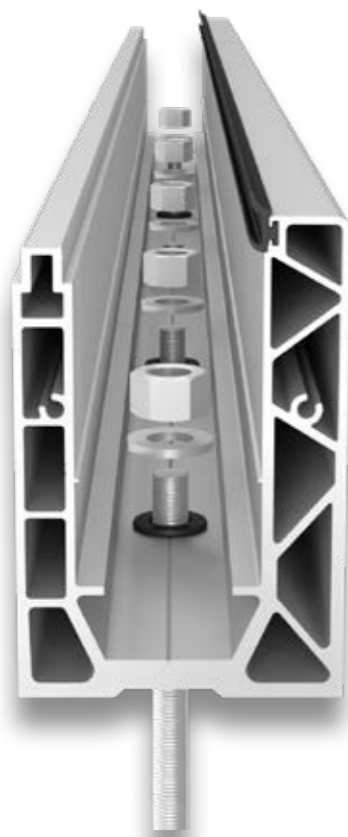

STEP02

> ALLOGGIO VETRO

- a) Inserire la plastica per alloggiare il vetro all'interno del profilo
- b) Preparare il sistema RS inserendo gli spessori corretti a seconda del vetro da inserire (6.6, 8.8, 10.10, 12.12)

TU DEVI SOLO.

Distribuire le plastiche per appoggio vetro (n. 4 per ogni metro)

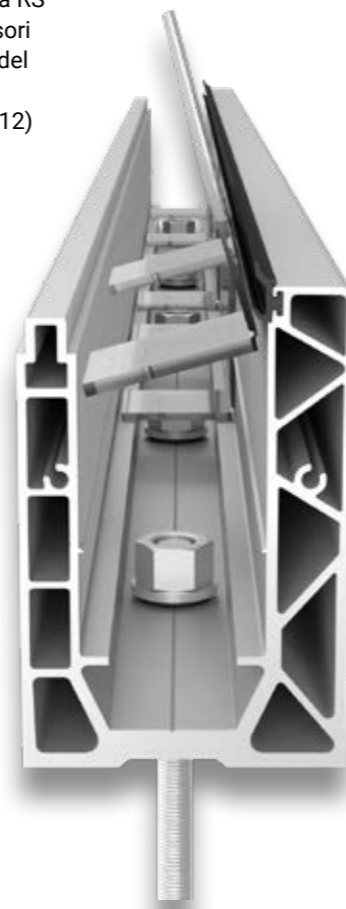

STEP03

> POSIZIONAMENTO DEL VETRO

- a) Inserire il vetro in posizione inclinata verso l'interno

> Inserimento del sistema RS

- a) Inserisci i registri (sistema RS)
- b) Regola la pendenza
- c) Serra entrambe le file di registri

TU DEVI SOLO

Inserire 4 registri (sistema RS) per ogni metro. Assicurarti di aver messo a piombo il vetro. Aver distanziato di 2 cm le lastre.

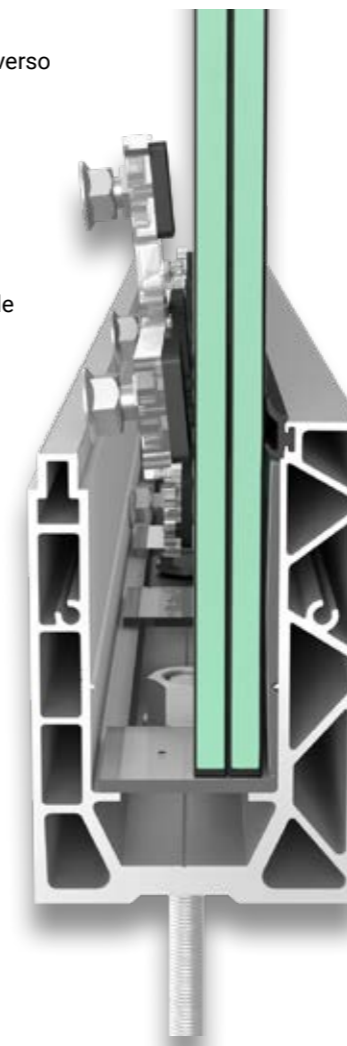

STEP04

> FASE FINALE

- a) Inserisci il carter superiore a scatto
- b) Fissa i tappi laterali con le viti in dotazione

TU DEVI SOLO

Assicurarti di aver eseguito una posa a regola d'arte.

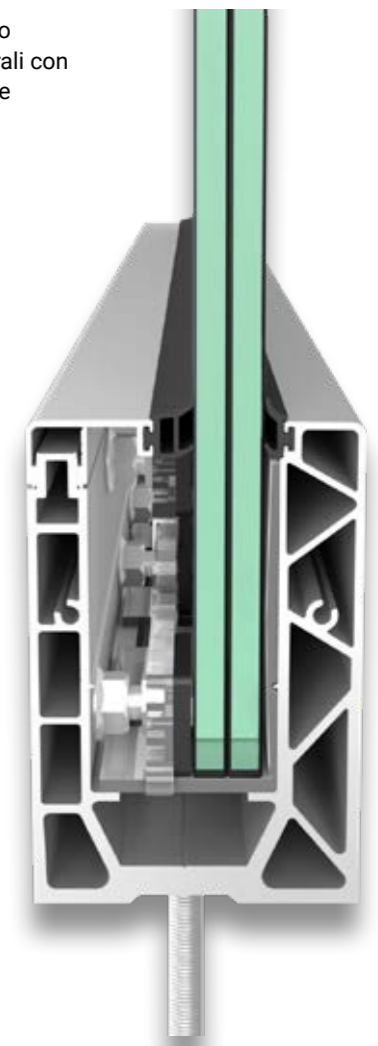

FINITURE ALLUMINIO

Riproduzione esemplificativa
delle finiture disponibili

Personalizza il tuo parapetto



Personalizza il tuo profilo con le finiture di tendenza per INTERNO ed ESTERNO, oppure scegli un colore su richiesta tra più di 2000 colori RAL.



Finiture Anodizzate

BASE



ARGENTO ANODIZZATO
(grezzo a richiesta)

PREMIUM SU RICHIESTA



INOX CHROME OPACO ANODIZZATO

Altre colorazioni

SU RICHIESTA

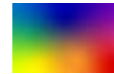

2000 colori RAL

Finiture RAL e Vernici speciali

BASE



BIANCO
RAL 9010 OPACO



NERO
RAL 9005 OPACO

FINITURE VETRO

Personalizza il tuo vetro (Vetro non fornito da Faraone)

Non solo vetro trasparente

Segui le nostre indicazioni e ottieni l'effetto che hai in mente.

- Personalizza l'interlayer con tessuti speciali o stampa direttamente su vetro la grafica o l'effetto che preferisci.
- Scegli di personalizzare le tue lastre con colori coprenti o sfumature particolari come l'effetto nuvola.
- Usa la serigrafia o l'acidatura per dare un tocco particolare al tuo ambiente.

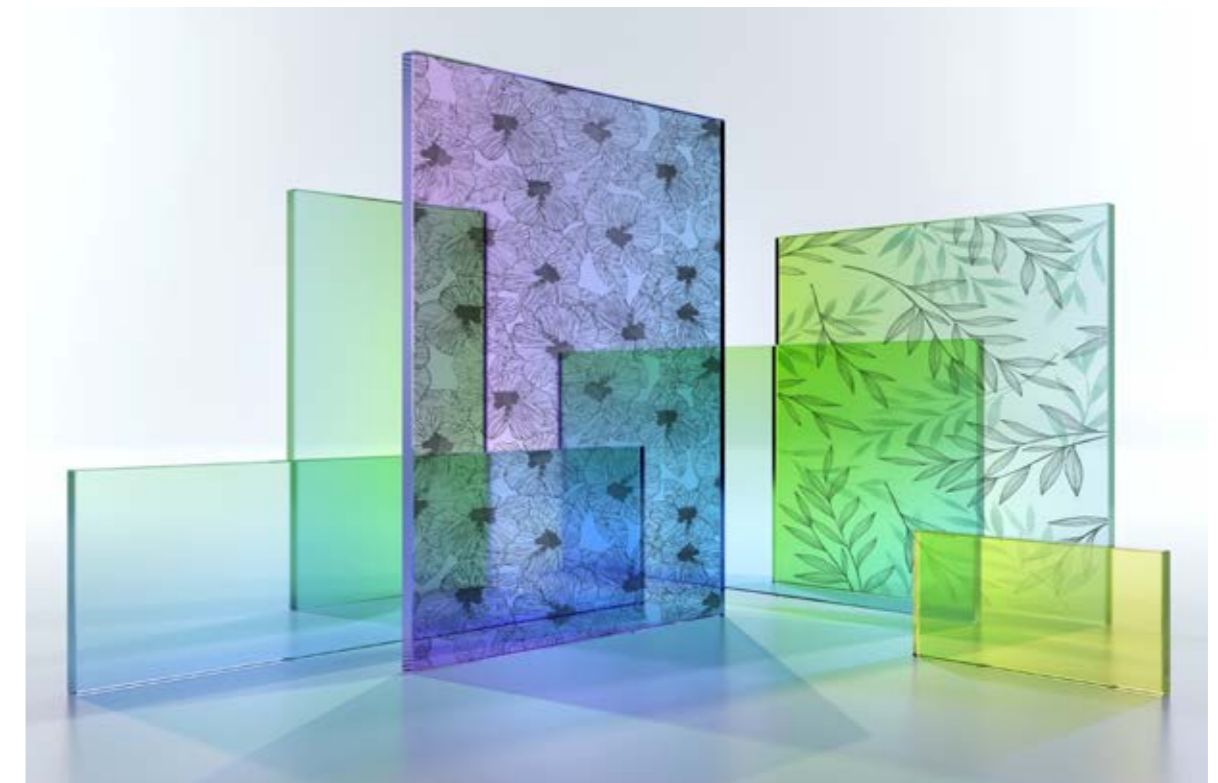

OPTIONAL

Riproduzione esemplificativa delle finiture disponibili

Passamano

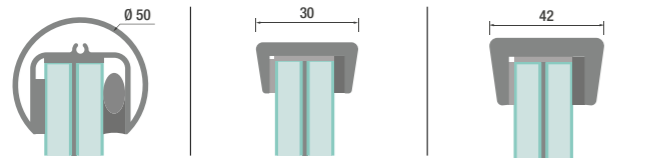

Finiture Anodizzate e Verniciate

BASE



ARGENTO ANODIZZATO
(grezzo a richiesta)



BIANCO RAL 9010
opaco



NERO RAL 9005
opaco

Altre colorazioni

SU RICHIESTA

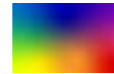

2000 colori RAL

Led Pack

(Non fornito da Faraone)

TIPI DI LUCE



LUCE BIANCA
Effetto luminoso unico



LUCE MULTICOLOR
Personalizza la tipologia di luce grazie alla versione LED RGB

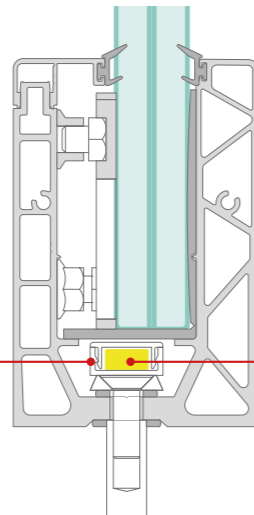

Fornito da Faraone

EFFETTI LED

Ottieni il massimo della luce e l'effetto che desideri:

Effetto bordo:

- su extrachiaro

Effetto luce diffusa:

- su vetro con superficie trattata per LED

NON fornito da Faraone

SCOPRI I NUOVI EFFETTI LED DA PAG 80 A PAG 87



Ninfa con led multicolor.
Hotel, Riccione

NINFA LA SERIE 6 E IL SUO POTENZIALE

Il segreto dei nuovi parapetti in vetro è nei dettagli.



Sabatino Faraone
Fondatore e Presidente dell'omonima azienda
con oltre 50 anni di esperienza nel settore.

L'IMPORTANZA DEL PROFILO AMMORTIZZANTE IN ALLUMINIO.

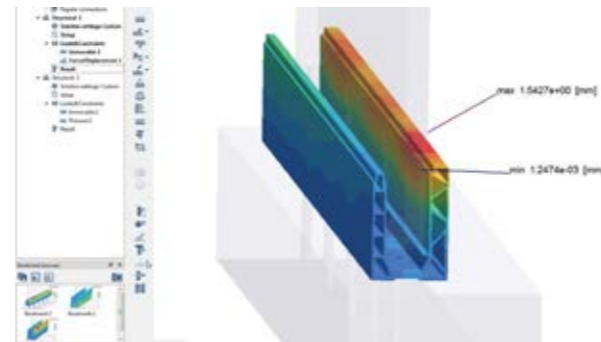

Devi sapere che bisogna scegliere i materiali adatti per gli usi che si dovranno fare. Anche per l'alluminio è così: ci sono diverse leghe e diverse durezza che ne determinano le caratteristiche a seconda dell'uso e di conseguenza questo aspetto vale anche per i parapetti. C'è bisogno di studio, di sperimentazione continua di conoscenza dei materiali e di fornitori che ti seguono in questo percorso. Ninfa la serie 6 nasce grazie alla conoscenza del comportamento dei materiali, grazie ai quali si è potuto ottenere un sistema che ha la giusta rigidità e allo stesso tempo la giusta elasticità per avere il giusto effetto ammortizzante, cioè la capacità di scaricare sul profilo i carichi applicati al vetro.

È semplice disegnare un "profilo pesante" (rigido e resistente) che non è ottimizzato per il vetro. È difficile, molto difficile, realizzare un "profilo ammortizzante" (elastico e resistente) studiato per collaborare con il vetro ed ottenere un pacchetto altamente performante e ottimizzato. Nelle prossime pagine scoprirai i sorprendenti risultati raggiunti da Ninfa la serie 6.

IL RUOLO FONDAMENTALE DEGLI ACCESSORI: IL SISTEMA RS.



Subito dopo il profilo troviamo il cuore della nuova tecnologia NINFA: il sistema RS di accessori interno. Non basta avere un profilo dalle prestazioni eccezionali se non è accompagnato da un sistema di accessori altrettanto performante. Il nuovo sistema RS, un inedito sistema di regolazione e pressione vetro, in poche e rapide mosse permette di regolare la messa a piombo e serrare il vetro per avere un pacchetto collaborante completo. Inoltre, inedito è il sistema di cambio spessore vetro, che avviene semplicemente sostituendo i tasselli pressori con un semplice click. La scelta del materiale è importante: il sistema RS è realizzato completamente in policarbonato trasparente stampato, con elevata resistenza a compressione e a temperature da -40 a +95 °C. Tutta la bulloneria dei registri è in acciaio inox AISI 304.

LE GUARNIZIONI: VANTAGGI DEL NUOVO DISEGNO E MESCOLO.

Hai mai pensato alle guarnizioni come un ele-



mento importante per un parapetto in vetro? Non servono solo ad evitare il contatto del vetro con l'alluminio ma anche ad evitare le infiltrazioni d'acqua. Anche qui, non basta una semplice guarnizione che faccia solo da comparsa, deve avere un vero e proprio ruolo da protagonista. La mescola deve essere concepita in modo da non dilatarsi o ritirarsi, da mantenere il suo colore nel tempo nonostante la sua esposizione alle diverse condizioni del tempo e agli agenti atmosferici.

Lato tecnico deve essere semplice da infilare e deve aderire al vetro nelle varie condizioni di inclinazioni.

Anche qui, la serie Ninfa 6 non ha lasciato nulla al caso grazie alla guarnizione realizzata con una mescola speciale che permette di non ritirarsi nel tempo, non ingiallire e rimanere sempre in pressione sul vetro.

FISSAGGIO: CHIMICO VS MECCANICO



Questa è la domanda che ci pongono più spesso

i progettisti e i posatori: quale fissaggio consigliate?

Il fissaggio è un elemento fondamentale in qualsiasi applicazione. Che sia una finestra, un tenda da sole, una pensilina, ogni prodotto deve avere il suo fissaggio adatto a tenere quel peso in determinate condizioni e su determinati supporti. Ti assicuro che il fissaggio per i parapetti è fondamentale.

Già dal lontano 2008, con i primi sistemi di Ninfa, il fissaggio a pavimento è stato sempre un elemento di primaria importanza, tanto che nella progettazione dei vari sistemi di Ninfa negli anni, è il primo elemento ad essere sempre stato preso in considerazione.

Il sistema di fissaggio indicato da Faraone è l'unico in grado di garantire la perfetta tenuta, verificata al calcolo e testata nei nostri numerosi test eseguiti sia nel nostro laboratorio di prove che presso gli enti certificatori:

- barra filettata certificata secondo norma
- ancorante chimico CERTIFICATO corrispondente raccomandato dal produttore, non un chimico qualsiasi!

Il fissaggio meccanico non è a norma? Sia ben chiaro, anche il fissaggio meccanico offre le dovute garanzie se si ha la certezza di avere un cemento "garantito", meglio se vibrato, tuttavia in cantiere non sempre ci si trova di fronte al calcestruzzo ideale.

Ecco perché un fissaggio con la resina chimica offre tutta la garanzia che occorre a chi non vuole avere noie dopo la posa in opera.

SCARICHI ACQUA SUL PROFILO.

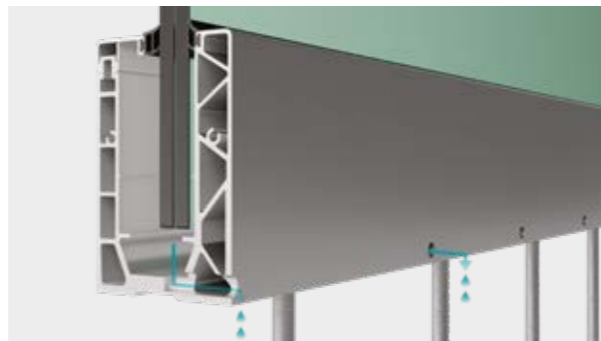

La prima domanda che viene fatta dal progettista e dal cliente finale è: dove va a finire l'acqua? L'acqua è da sempre stata la croce di tutti coloro che hanno a che fare con i parapetti in esterno. Non si sa mai da dove entra. Anche quando si prevede tutto e si progetta tutto bene, a volte può infiltrarsi in qualsiasi microfessura e diventare un problema.

Per quanto riguarda il parapetto bisogna prestare la massima attenzione durante la posa in opera in esterno a:

- guarnizione lungo il vetro
- guarnizione di tenuta tra vetro e vetro
- fissaggio
- acqua che ristagna vicino la barra a causa della pendenza e della non previsione degli scarichi d'acqua
- non utilizzare resine in poliestere, non sono adatte per carichi richiesti.

Facendo attenzione a tutti questi punti, con un'ottima posa si evitano le infiltrazioni.

Tuttavia, abbiamo voluto spingerci oltre con due importanti accorgimenti tecnici:

- l'uso della resina epossidica anti-infiltrazioni (a prova di acqua)
- scarichi esterni su tutta la nuova serie Ninfa 6

In questo modo si evita che l'acqua si infiltra nei punti di fissaggio e che quella eventualmente in eccesso esca dagli scarichi (proprio come accade per le finestre).

I TEST

① Test al laboratorio Faraone

La nascita di ogni prodotto passa dalle prove di laboratorio. Anche La serie 6 di Ninfa, durante il processo di sviluppo, è stata sottoposta a numerose prove nel Faraone LAB.

Faraone® LAB



PIÙ DI
100 CICLI DI PROVA
EFFETTUATE SUI
PROFILI
-
100 QUINTALI DI
VETRO USATO

② Test al Politecnico di Milano

Superati i test in Casa Faraone sono state ottenute le certificazioni anche al Politecnico di Milano.



TABELLA TEST FAMIGLIA NINFA6

LEGENDA:

- Prove PoliMi per Italia UNI11678
- * Con vetro indurito o corrimano
- ** Vedi norma EN-UNI 13.200-3

			VETRO 6+6		VETRO 8+8	
			PVB/EVA*	SENTRYGLASS	PVB/EVA*	SENTRYGLASS
NINFA 50-N		LAB. TEST			• Cat. C2 H 600 mm	
NINFA 56		LAB. TEST		• Cat. C2 H 600 mm	• Cat. C3 H 600 mm • Cat. C2 H 900 mm	
		CALCOLO		• Cat. C2 H 600 mm		• Cat. C2 H 800 mm
NINFA 106		LAB. TEST			• Cat. C2 H 1200 mm	
		CALCOLO				• Cat. C2 H 1000 mm
NINFA 116		LAB. TEST			• Cat. C2 H 1300 mm	
		CALCOLO				• Cat. C2 H 1000 mm
NINFA 6		LAB. TEST				
		CALCOLO				
NINFA 176		LAB. TEST			• Cat. C2 H 1000 mm	
		CALCOLO				
NINFA 186		LAB. TEST			• Cat. C2 H 1200 mm (Passo fissaggi 400 mm per scale) • Cat. C2 H 1300 mm	
		CALCOLO				

VETRO 10+10		VETRO 12+12		FISSAGGIO		
PVB/EVA*	SENTRYGLASS	PVB/EVA*	SENTRYGLASS	BARRA	PASSO (mm)	NOTE
				M8x130mm Hilti zincato 5.8/8.8 o inox A4-70 con chimico HILTI HY170 o RE500V4	200	Cls classe C25/30 Distanza bordo cls 50 mm
				M10x130mm Hilti zincato 5.8/8.8 o inox A4-70 con chimico HILTI HY170 o RE500V4	200	Cls classe C25/30 Distanza bordo cls 50 mm Cls classe C40/50 muretto largo 200 mm
• Cat. C3 H 1100 mm • Cat. C2 H 1400 mm				M12x140mm Hilti zincato 5.8/8.8 o inox A4-70 con chimico HILTI HY170 o RE500V4	200	Cls classe C25/30 Distanza bordo cls 50 mm Cls classe C25/30 Distanza bordo cls 110 mm
• Cat. C3 H 1300 mm • Cat. C2 H 1400 mm	• Cat. C3 H 800 mm • Cat. C2 H 1200 mm			M12x140mm Hilti zincato 5.8/8.8 o inox A4-70 con chimico HILTI HY170 o RE500V4	300	Cls classe C25/30 Distanza bordo cls 90 mm
• Cat. C3 H 1300 mm • Cat. C2 H 1400 mm	• Cat. C3 H 700 mm • Cat. C2 H 1200 mm			M12x140mm Hilti zincato 5.8/8.8 o inox A4-70 con chimico HILTI HY170 o RE500V4	200	Cls classe C25/30 Distanza bordo cls 50 mm Cls classe C25/30 Distanza bordo cls 110 mm
• Cat. C2 H 1300 mm	• Cat. C3 H 1100 mm	• Cat. C3 H 1500 mm	• H 1200 mm Crush Barrier (Stadio) (interlayer Sentry Glass) ** • H 1200 mm Crush Barrier (Stadio) (interlayer X-Lab) **	M12x140mm Hilti zincato 5.8/8.8 o inox A4-70 con chimico HILTI HY170 o RE500V4	200	Cls classe C25/30 Distanza bordo cls 50 mm Cls classe C25/30 Distanza bordo cls 110 mm
• Cat. C2 H 1300 mm	• Cat. C3 H 1100 mm	• Cat. C3 H 1400 mm		M12x140mm Hilti zincato 5.8/8.8 o inox A4-70 con chimico HILTI HY170 o RE500V4	200	Cls classe C25/30 Distanza bordo cls 100 mm
• Cat. C3 H 1300 mm • Cat. C2 H 1400 mm	• Cat. C3 H 1400 mm	• Cat. C3 H 1400 mm • Cat. C2 H 1500 mm		M12x140mm Hilti zincato 5.8/8.8 o inox A4-70 con chimico HILTI HY170 o RE500V4	200	Cls classe C25/30 Distanza bordo cls 100 mm
	• Cat. C3 H 1000 mm • Cat. C2 H 1400 mm		• Cat. C3 H 1300 mm			

LA MANUTENZIONE

In generale i parapetti classici in ferro o muratura, hanno bisogno di continua manutenzione ordinaria e straordinaria con verniciatura da 6 a 10 anni.

Più si vive in zone attaccate da agenti atmosferici, come ad esempio vicino al mare, più occorrerà fare manutenzione.

Con un parapetto in alluminio (con anodizzazione o verniciatura idonea) e vetro si può stare tranquilli per molti anni. Questi materiali, infatti, sono molto utilizzati in architettura per durare nel tempo.



Manutenzione con trattamenti specifici antiruggine per i comuni parapetti in metallo, per evitare che gli stessi vengano corrosi dal tempo, perdendo bellezza e sicurezza.



Questa tipologia di balaustra è costituita da profilo in alluminio verniciato secondo QUALICOAT e sistema SEASIDE e anodizzate secondo QUALANOD.

Le componenti principali di un sistema di balaustra sono:

- Profilo in alluminio verniciato o anodizzato (struttura portante);
- Bulloni di fissaggio a pavimento
- Vetri stratificati temprati/ temprati o temperati/induriti 8.8 o 10.10 + intercalare;
- Guarnizioni.



WE ARE GREEN

Faraone sceglie materie prime sostenibili e riciclabili per i prodotti e per il loro imballaggio. Gestione dei propri rifiuti particolari secondo la normativa nazionale.

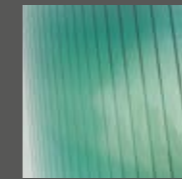

VETRO . Il vetro è il materiale sostenibile per eccellenza. È possibile riutilizzare il vetro per un numero illimitato di volte pur mantenendo intatte le sue proprietà. A livello produttivo inoltre, rifondere il materiale di rifiuto implica un minor dispendio di energia e di materie prime. È un materiale vantaggioso a livello energetico anche per quanto riguarda le sue applicazioni in architettura e nel design. (Come ad esempio l'applicazione di vetri con celle fotovoltaiche per i parapetti).

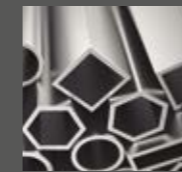

ALLUMINIO . L'alluminio ad oggi è uno dei materiali maggiormente presente nel settore dell'edilizia, sia perché si presta a innumerevoli utilizzi sia per le sue qualità in ottica ambientale grazie anche ai nuovi metodi produttivi carbon free. Ad oggi è una delle scelte migliori in fatto di sostenibilità essendo un materiale 100% riciclabile e ciò permette, anche in questo caso, di ridurre sensibilmente il consumo di energia in fase di produzione mantenendo intatte le sue performance qualitative.



ACCIAIO . L'acciaio è considerato il materiale più riciclato al mondo, di cui l'Italia detiene il primato in Europa con circa l'80%. Elevata resistenza e durabilità lo rendono un materiale essenziale nel mondo delle costruzioni oltre che vantaggioso per l'ambiente e per l'economia circolare.

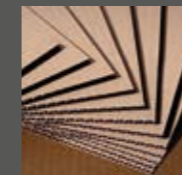

PACKAGING . Tutti i nostri imballaggi sono realizzati con materiali riciclabili a partire dal cartone utilizzato per realizzare i packaging dei prodotti, fino alla plastica utilizzati per i pallet.

DESTINAZIONE D'USO

Per nuovo o ristrutturazione

01 RESIDENZIALE

- casa privata
- interno / esterno



02 CONDOMINI

- balconi
- terrazzi



03 RECINZIONI

- residenziale
- pubblico

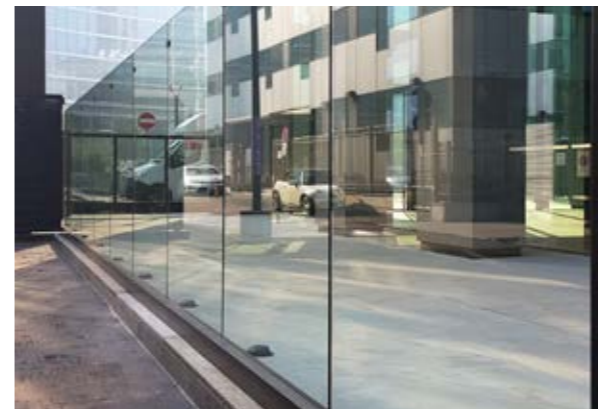

04 AMBIENTI DI LAVORO

- uffici
- sale conferenze



05 HOSPITALITY

- hotel
- ristoranti
- chalet
- bordo piscina

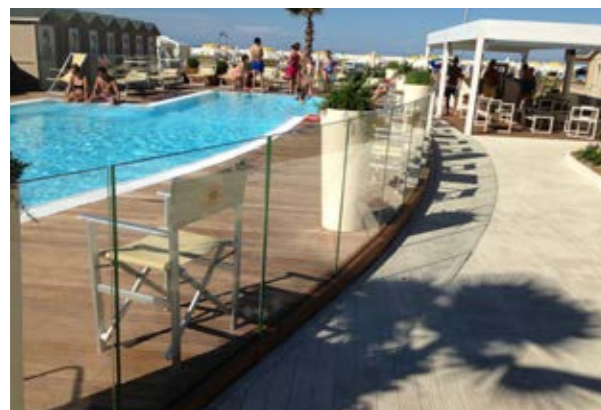

06 INFRASTRUTTURE

- aeroporti
- stazioni



07 EDIFICI STORICI

- chiese e luoghi di culto
- riqualificazione centri storici



08 CENTRI COMMERCIALI

- hall
- terrazzi esterni



DESTINAZIONE D'USO

Per nuovo o ristrutturazione

09 STRUTTURE SANITARIE

- ospedali
- cliniche private
- strutture socio sanitarie
- case di cura



10 EDIFICI SCOLASTICI

- scuole
- campus e università



11 IMPIANTI SPORTIVI

- stadi
- palazzetti
- piscine
- autodromi

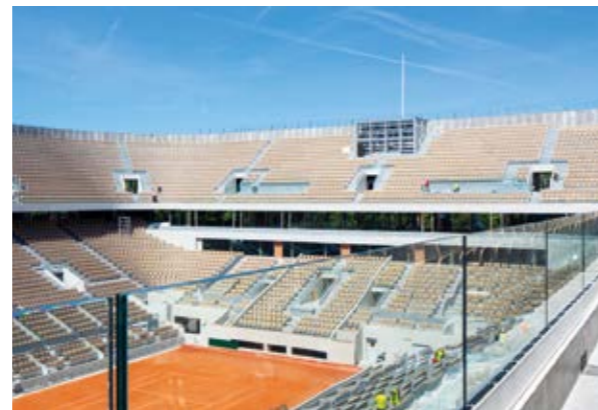

LE NOSTRE PUBBLICAZIONI

MANUALI:

- Manuale del parapetto in vetro



- Manuale degli impianti sportivi



GUIDE

- Guida alla progettazione dei parapetti in vetro



BOOK:

- Libro Architetture trasparenti



NINFA[®] 106
IL PARAPETTO IN VETRO MINIMALE & PERFORMANTE



DESIGN: R&D FARAONE - SISTEMA BREVETTATO

NINFA[®] 106

IL PARAPETTO IN VETRO MINIMALE & PERFORMANTE

Il parapetto in vetro **NINFA 106** è nato per aumentare il livello di sicurezza di balconi, terrazzi, scale, ballatoi e bordi piscina. Ideale per luoghi privati e spazi pubblici.

NINFA 106 è il primo sistema a rientrare contemporaneamente nelle verifiche di calcolo con software ingegneristici e in grado di superare tutte le prove di spinta e di impatto richieste dalle normative.

Il profilo accoglie sia il vetro 8.8 che il 10.10 grazie al nuovo **sistema RS** per la regolazione e il serraggio dei vetri.

Optional: Led integrabile e corrimano.

Finiture: Personalizzazioni di serie e a richiesta.

NINFA[®] 106 H



Per ambienti poco affollati:
Testato a 300 kg/m
Impatto fino a 350 J

NINFA[®] 106 P



Per ambienti molto affollati:
Testato a 450 kg/m
Impatto fino a 600 J

Ninfa 106 H (Home)
Ninfa 106 P (Professional)

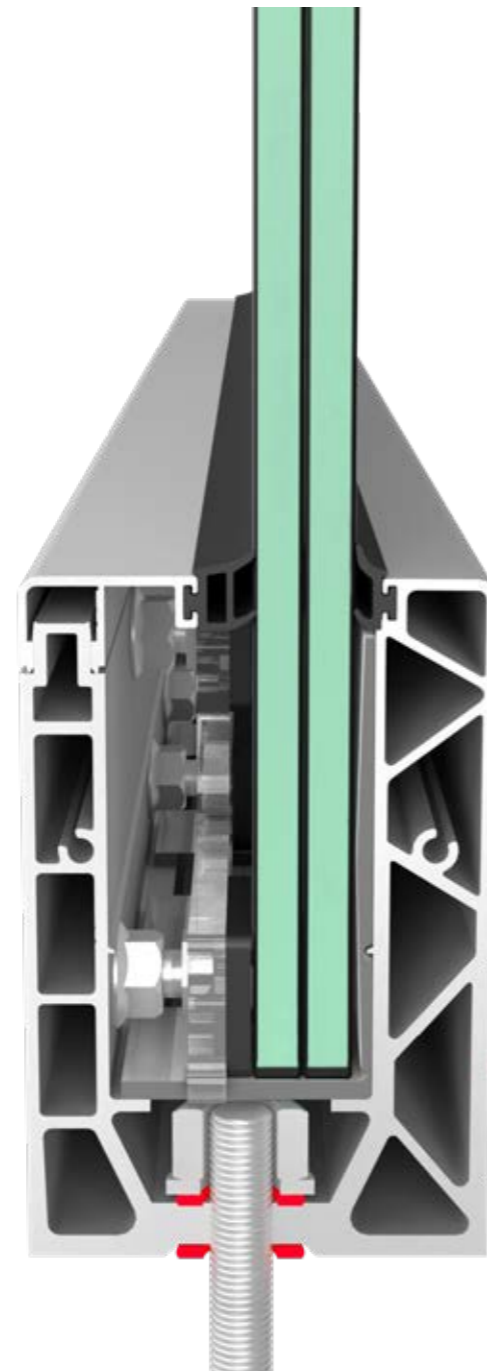

DETTAGLI TECNICI

In questa scheda viene mostrato l'elenco completo dei componenti principali.

Alcuni accessori, come il blocco di registro, le guarnizioni e il carter, possono variare per ospitare differenti spessori di lastre in vetro, come ad esempio lo "spessore compensatore" mostrato nel disegno a fianco.

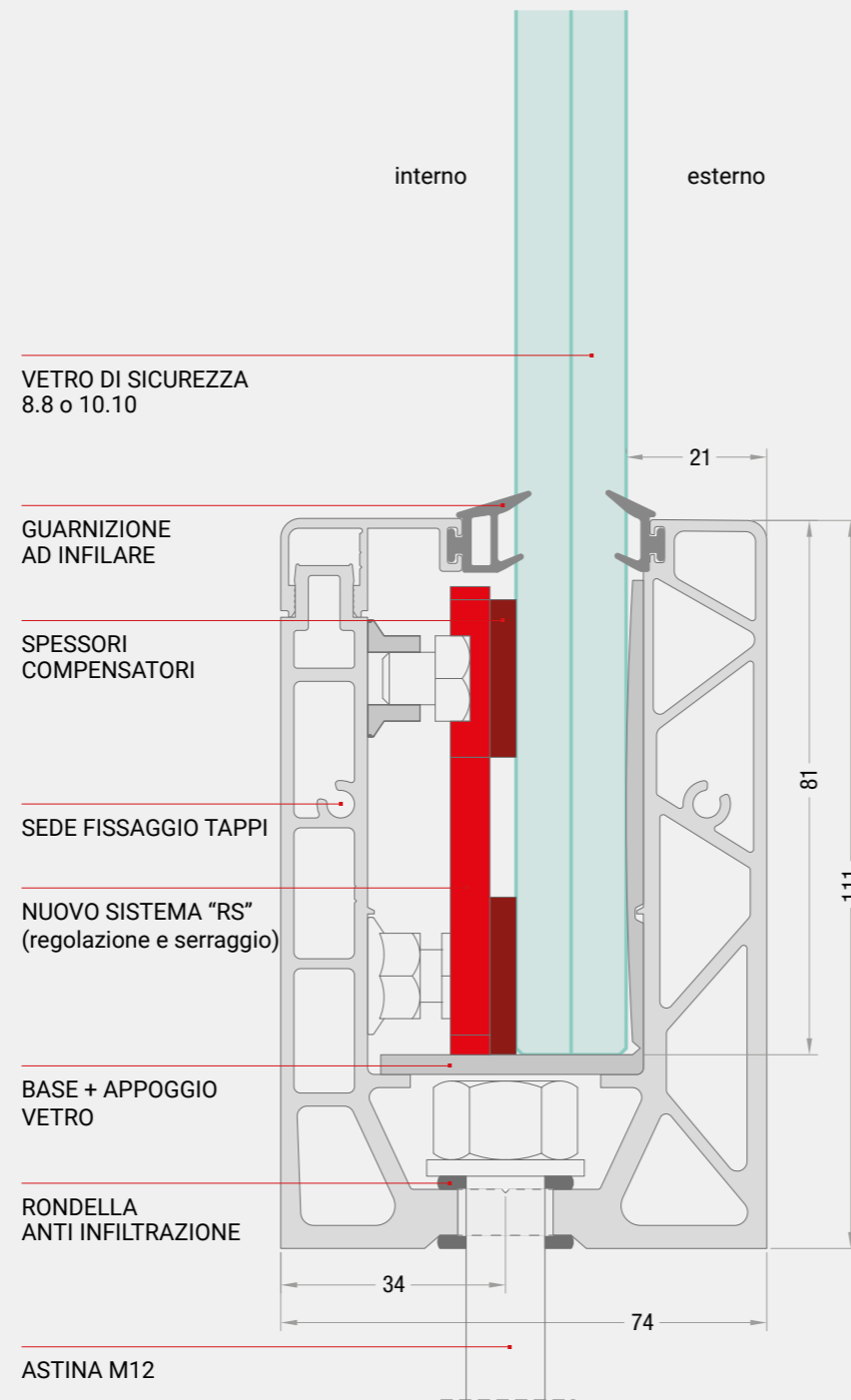

scala 1:1

VARIANTI SPESSORE VETRO:

Lo spessore del vetro può variare da un minimo di 8.8 a un massimo di 10.10 utilizzando l'apposito spessore compensatore in-

rito nel "Sistema RS". A sinistra le due varianti con cambio dello spessore vetro (evidenziate in rosso).

ASSEMBLAGGIO REGISTRI "RS" - VETRO 8.8

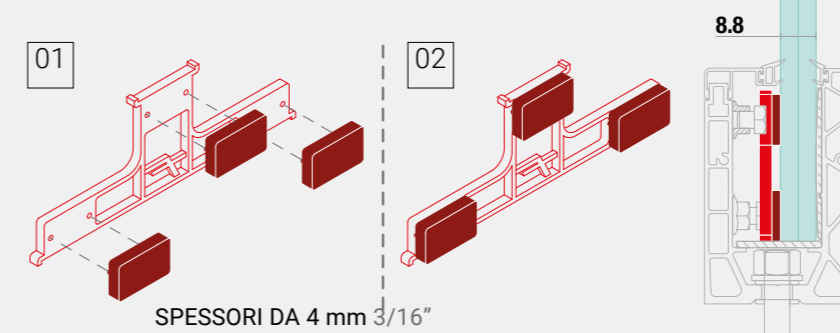

ASSEMBLAGGIO REGISTRI "RS" - VETRO 10.10



PRINCIPALI APPLICAZIONI

SOPRA PAVIMENTO

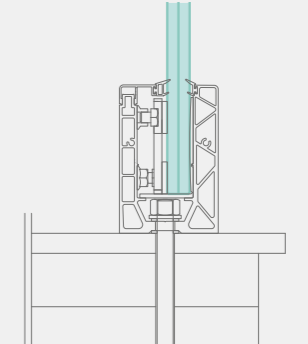

AFFOGATO 1

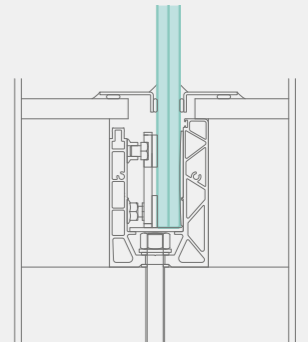

Affogato 1 consigliato solo per uso interno



DESIGN: R&D FARAONE - SISTEMA BREVETTATO

NINFA[®] 116

THE GLASS BALUSTRADE FOR EXTERNAL FLUSH MOUNTING

Il parapetto in vetro **NINFA 116** è nato per aumentare il livello di sicurezza di balconi, terrazzi, scale, ballatoi e bordi piscina. Ideale per luoghi privati e spazi pubblici.

NINFA 116, come tutta la nuova serie, rientra contemporaneamente nelle verifiche di calcolo con software ingegneristici e in grado di superare tutte le prove di spinta e di impatto richieste dalle normative.

Il profilo accoglie sia il vetro 8.8 che il 10.10 grazie al nuovo **sistema RS** per la regolazione e il serraggio dei vetri.

Optional: Led integrabile e corrimano.

Finiture: Personalizzazioni di serie e a richiesta.

NINFA[®] 116 H



Per ambienti poco affollati:
categoria C2 -> 200 kg/m (testato a 300 kg/m)
impatto fino a 350 J

NINFA[®] 116 P



Per ambienti molto affollati:
categoria C3 -> 300 kg/m (testato a 450 kg/m)
impatto fino a 600 J

Ninfa 116 H (Home)
Ninfa 116 P (Professional)

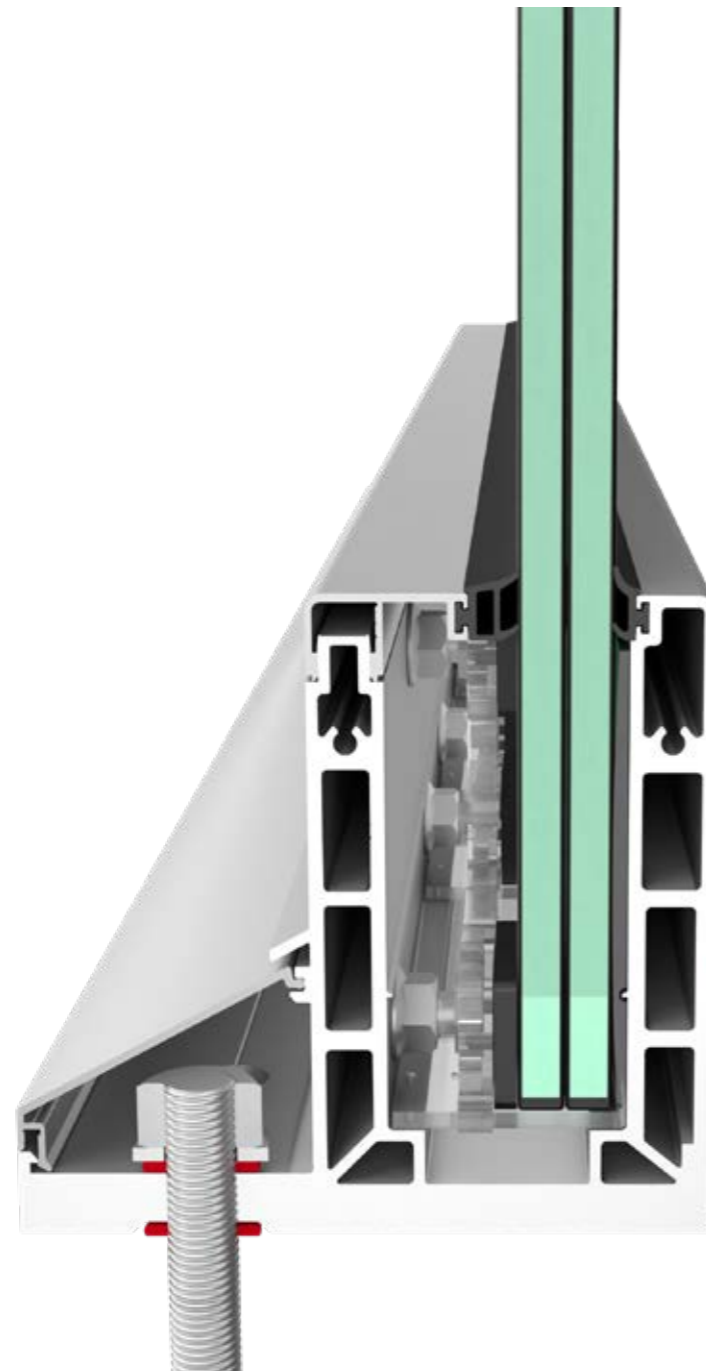

DETTAGLI TECNICI

In questa scheda viene mostrato l'elenco completo dei componenti principali.

Alcuni accessori, come il blocco di registro, le guarnizioni e il carter, possono variare per ospitare differenti spessori di lastre in vetro, come ad esempio lo "spessore compensatore" mostrato nel disegno a fianco.

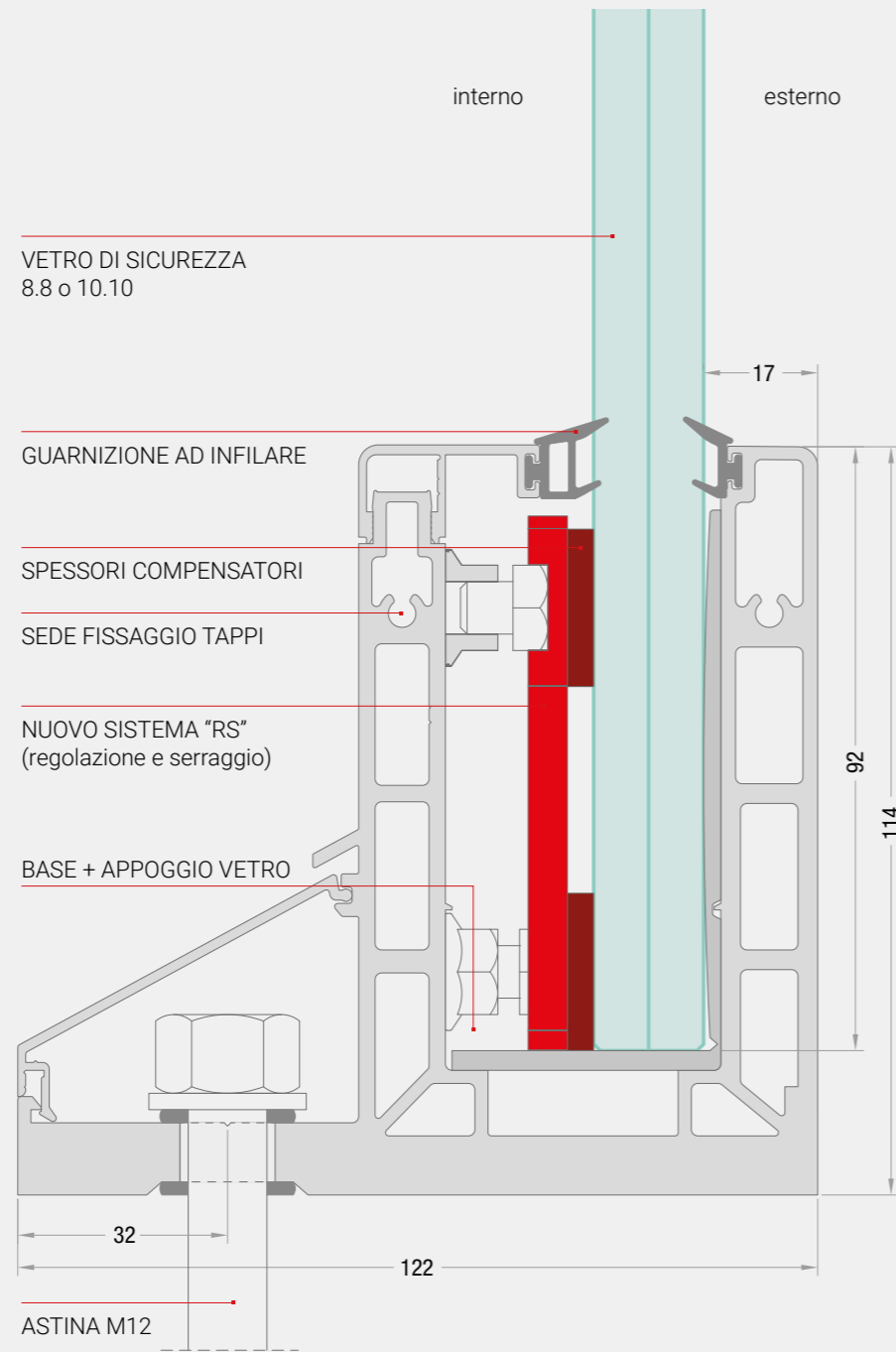

scala 1:1

VARIANTI SPESSORE VETRO:

Lo spessore del vetro può variare da un minimo di 8.8 a un massimo di 10.10 utilizzando l'apposito spessore compensa-

tore inserito nel "Sistema RS". A sinistra le due varianti con cambio dello spessore vetro (evidenziate in rosso).

ASSEMBLAGGIO REGISTRI "RS" - VETRO 8.8

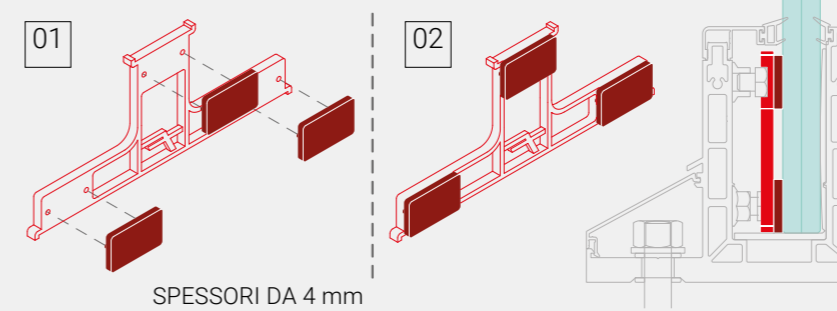

ASSEMBLAGGIO REGISTRI "RS" - VETRO 10.10



PRINCIPALI APPLICAZIONI

SOPRA PAVIMENTO a filo esterno muro

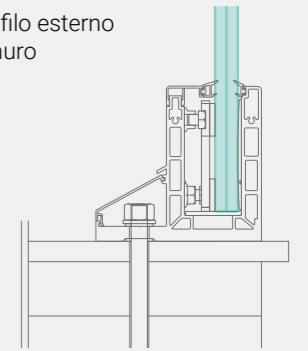

AFFOGATO 1 soluzione indicata per uso esterno

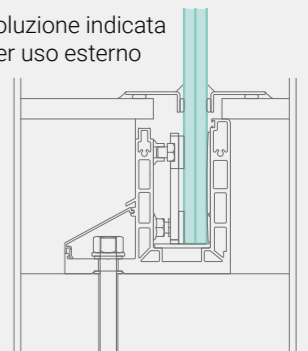



DESIGN: R&D FARAONE - SISTEMA BREVETTATO

NINFA[®] 56

IL PARAPETTO IN VETRO DAL DESIGN ULTRA SLIM

NINFA 56 il più piccolo della serie in altezza ed il larghezza (ideale per luoghi privati) può essere usato nei seguenti modi:

1) sopra ai muretti in cemento armato, il **vetro potrà avere una altezza variabile fino ad un massimo di 90 cm.** (esempio muretto da 20 cm + vetro 90 cm= H 110 cm, altezza ormai richiesta in generale).

Indispensabile l'uso del Carter ANTISCALABILITA' BAMBINI.

2) Potrà essere montato a pavimento con il carter normale e con il vetro 8.8 alto 100 cm solo se non esiste caduta nel vuoto, oppure con una altezza di caduta inferiore ai 100 cm dal piano pavimento.

(esempio: divisorio interno, piano terra, o similari).

Il profilo accoglie sia il **vetro 6.6** che il **vetro 8.8**, grazie al nuovo accessorio **sistema RS** per la regolazione ed il serraggio dei vetri.

Optional: LED integrabile e corrimano

Finiture: personalizzazioni di serie ed a richiesta.

NINFA[®] 56 H



Per ambienti poco affollati:
categoria C2 -> 200 kg/m (testato a 300 kg/m)
impatto fino a 350 J

Ninfa 56 H (Home)

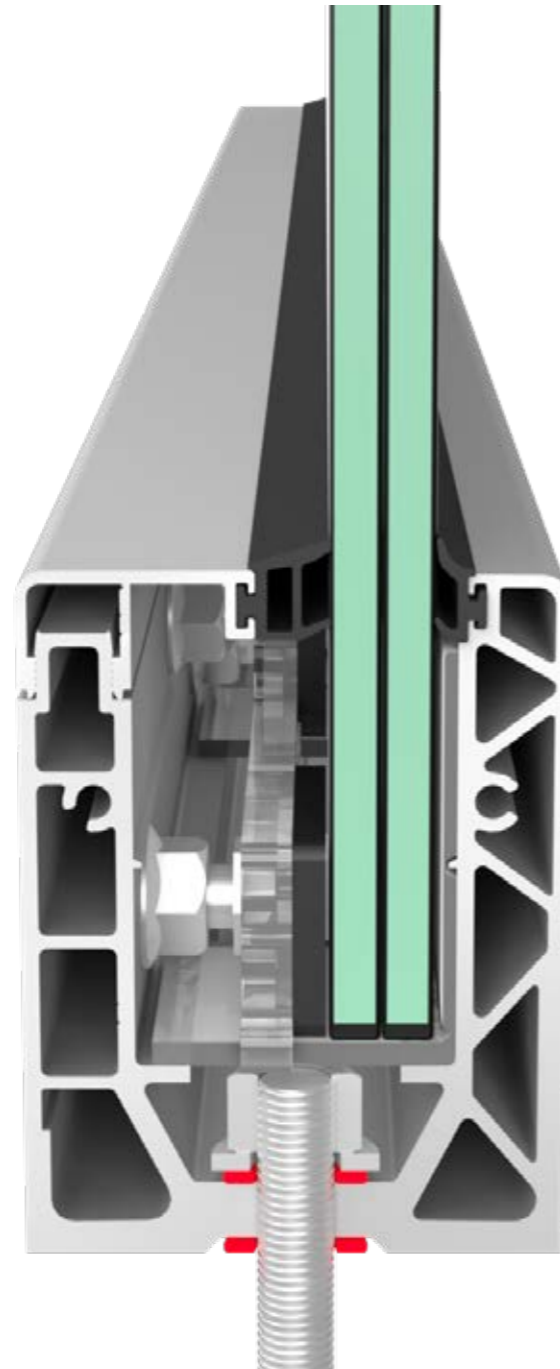

Esempio di NINFA56 con vetro 8+8 H.100
posizionato in ambiente con "caduta nel vuoto"
inferiore a cm 80.

DETTAGLI TECNICI

In questa scheda viene mostrato l'elenco completo dei componenti principali.

Alcuni accessori, come il blocco di registro, le guarnizioni e il carter, possono variare per ospitare differenti spessori di lastre in vetro, come ad esempio lo "spessore compensatore" mostrato nel disegno a fianco.

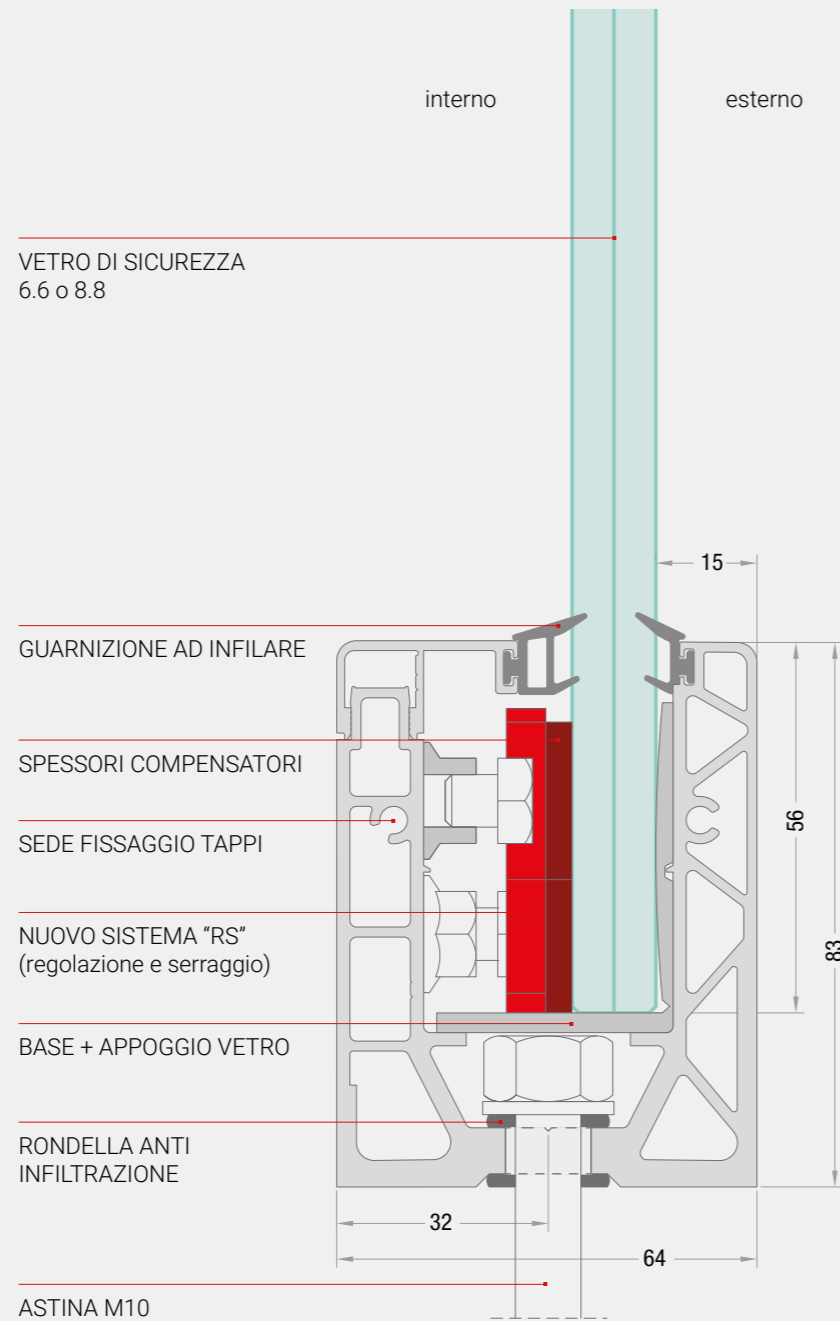

scala 1:1

VARIANTI SPESSORE VETRO:

Lo spessore del vetro può variare da un minimo di 6.6 a un massimo di 8.8 utilizzando l'apposito spessore compensatore

inserito nel "Sistema RS". A sinistra le due varianti con cambio dello spessore vetro (evidenziate in rosso).

ASSEMBLAGGIO REGISTRI "RS" - VETRO 6.6

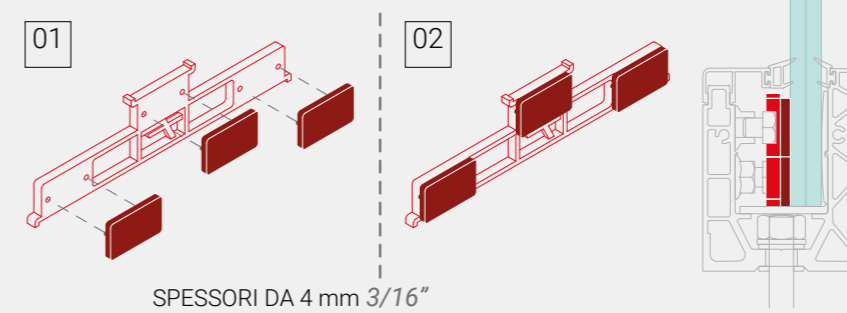

ASSEMBLAGGIO REGISTRI "RS" - VETRO 8.8



PRINCIPALI APPLICAZIONI

SOPRA PAVIMENTO

senza caduta nel vuoto

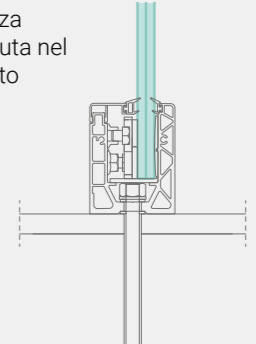

SU MURETTO

con caduta nel vuoto

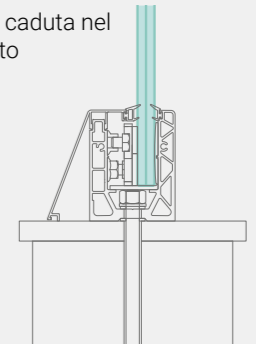



DESIGN: R&D FARAONE - SISTEMA BREVETTATO

NINFA[®] 176

IL PARAPETTO IN VETRO A FISSAGGIO LATERALE INTERNO

Il parapetto in vetro **NINFA 176** è tecnologia a montaggio laterale interno, ideale per luoghi privati e pubblici grazie alle sue performance.

NINFA 176, come tutta la nuova serie, rientra contemporaneamente nelle verifiche di calcolo con software ingegneristici e in grado di superare tutte le prove di spinta e di impatto richieste dalle normative.

Il profilo accoglie sia il vetro 8.8, 10.10 che il 12.12 grazie al nuovo **sistema RS** per la regolazione e il serraggio dei vetri.

Optional: Led integrabile e corrimano.

Finiture: Personalizzazioni di serie e a richiesta.

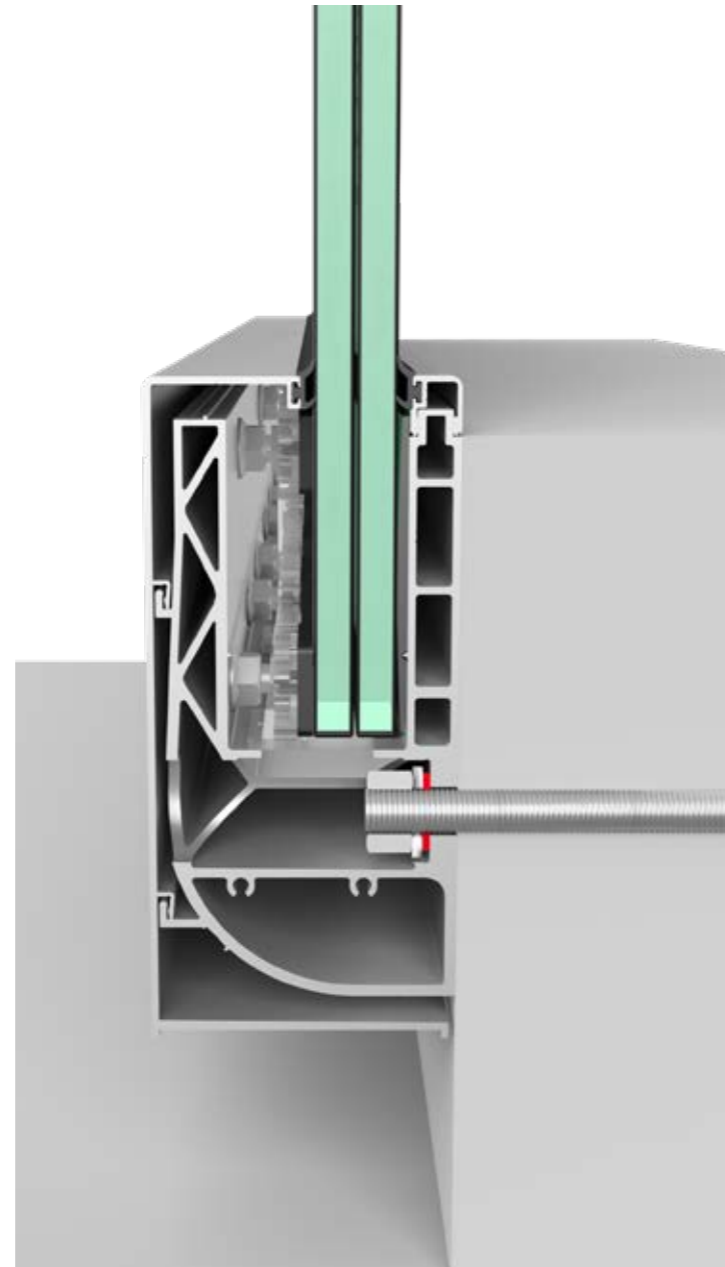

NINFA[®] 176 (H)



Per ambienti poco affollati:
categoria C2 -> 200 kg/m (testato a 300 kg/m)
impatto fino a 350 J

NINFA[®] 176 (P)



Per ambienti molto affollati:
categoria C3 -> 300 kg/m (testato a 450 kg/m)
impatto fino a 600 J

Ninfa 176 H (Home)
Ninfa 176 P (Professional)



DETTAGLI TECNICI

In questa scheda viene mostrato l'elenco completo dei componenti principali.

Alcuni accessori, come il blocco di registro, le guarnizioni e il carter, possono variare per ospitare differenti spessori di lastre in vetro, come ad esempio lo "spessore compensatore" mostrato nel disegno a fianco.

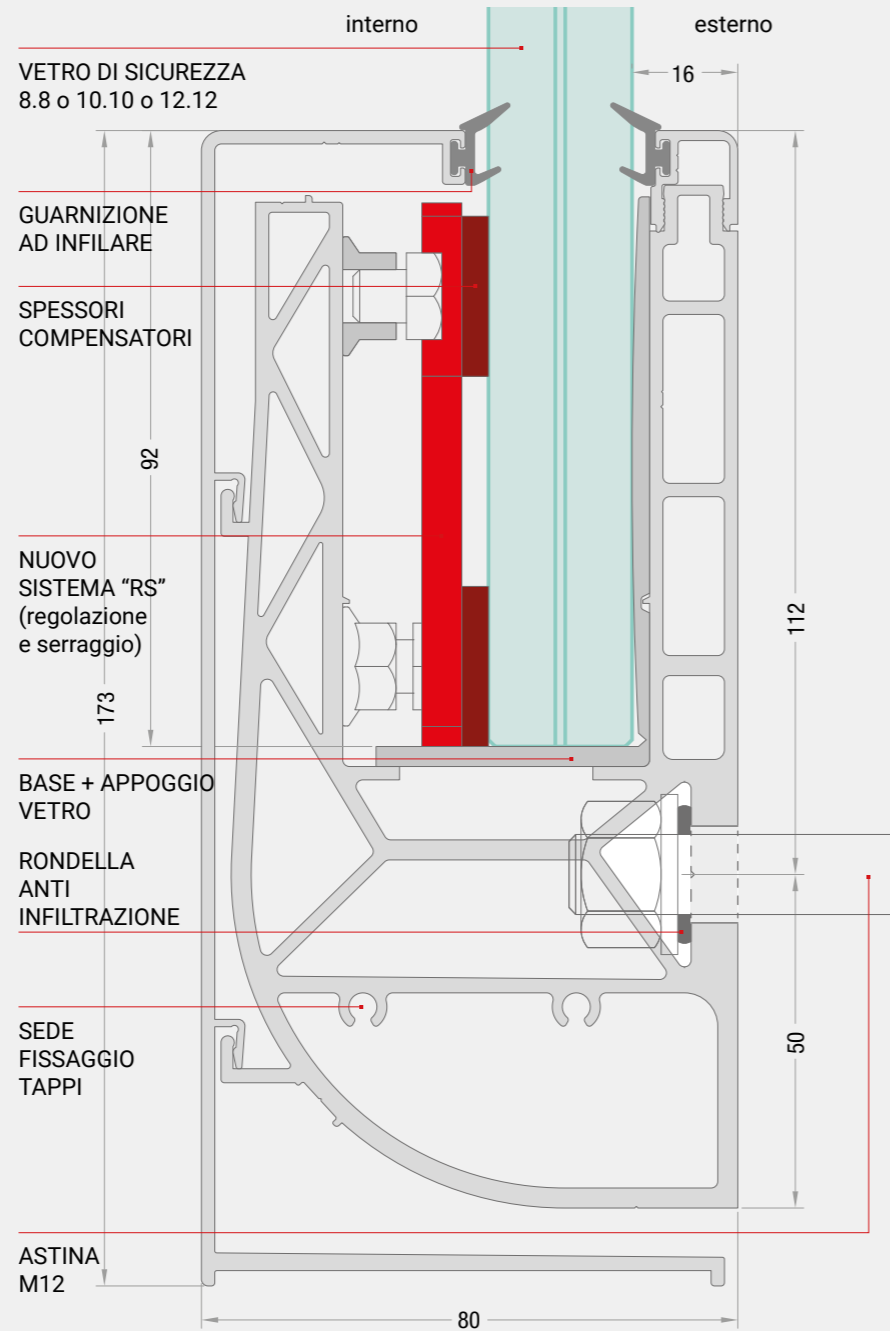

scala 1:1

VARIANTI SPESSORE VETRO:

Lo spessore del vetro può variare da un minimo di 8.8, 10.10 a un massimo di 12.12 utilizzando l'apposito spessore compensatore inserito nel "Sistema RS".

A sinistra le due varianti con cambio dello spessore vetro (evidenziate in rosso).

ASSEMBLAGGIO REGISTRI "RS" - VETRO 8.8

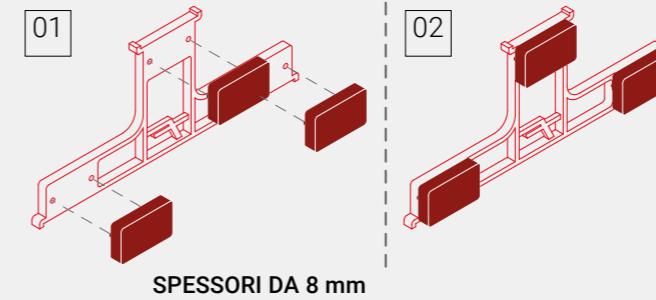

ASSEMBLAGGIO REGISTRI "RS" - VETRO 10.10

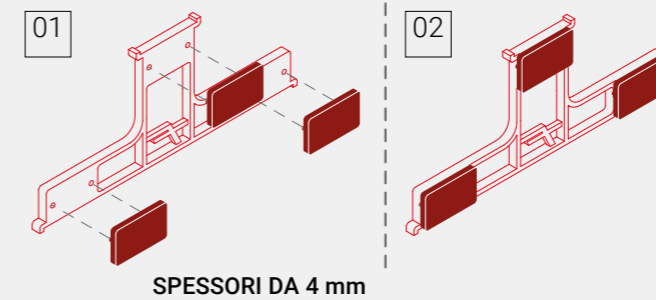

ASSEMBLAGGIO REGISTRI "RS" - VETRO 12.12



PRINCIPALI APPLICAZIONI

LATERALE INTERNO

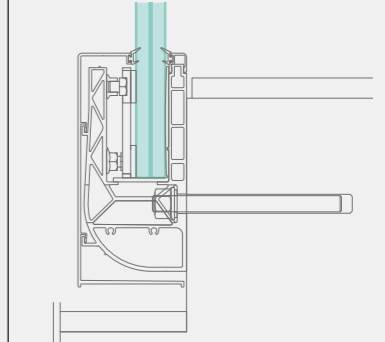

AFFOGATO 1

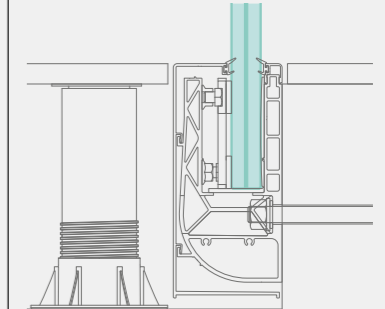

AFFOGATO 2

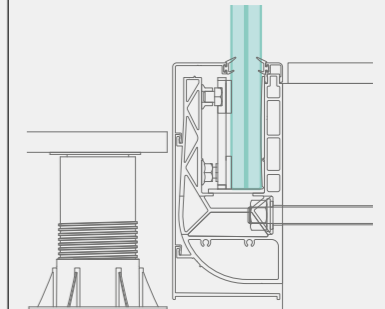



DESIGN: R&D FARAONE - SISTEMA BREVETTATO

NINFA[®] 186

IL PARAPETTO IN VETRO A FISSAGGIO LATERALE ESTERNO

Il parapetto in vetro **NINFA 186** è tecnologia a montaggio laterale esterno, ideale per luoghi privati e pubblici grazie alle sue performance. **NINFA 186**, come tutta la nuova serie, rientra contemporaneamente nelle verifiche di calcolo con software ingegneristici e in grado di superare tutte le prove di spinta e di impatto richieste dalle normative. Il profilo accoglie i vetri da: 8.8 - 10.10 e 12.12 grazie al **nuovo sistema RS** per la regolazione e il serraggio dei vetri.

Optional: Led integrabile e corrimano.

Finiture: Personalizzazioni di serie e a richiesta.

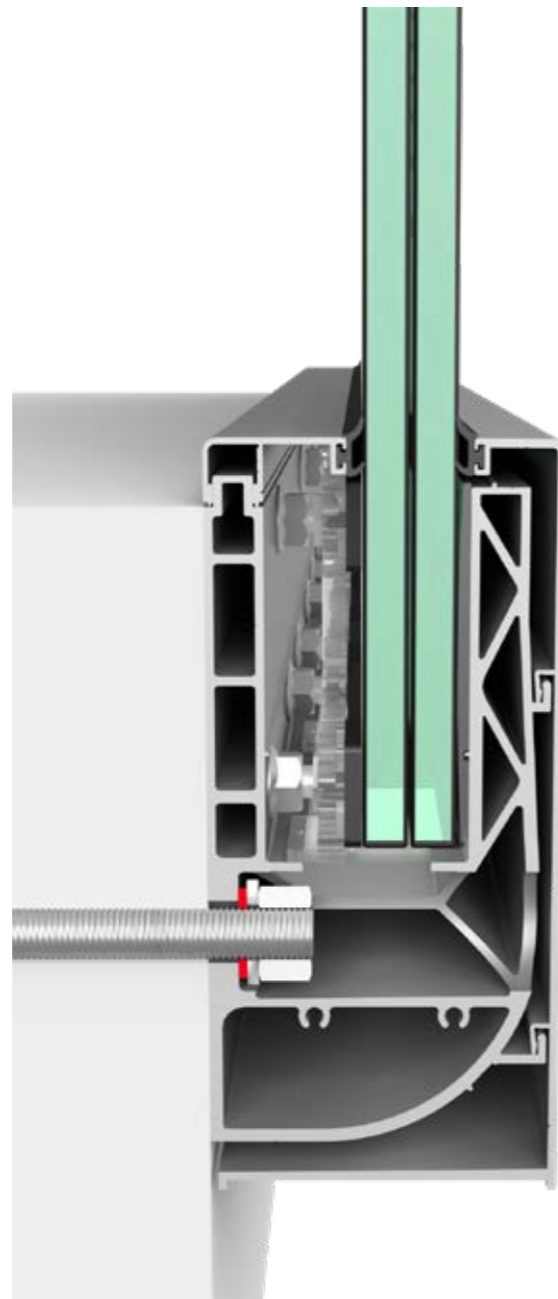

NINFA[®] 186 (H)



Per ambienti poco affollati:
categoria C2 -> 200 kg/m (testato a 300 kg/m)
impatto fino a 350 J

NINFA[®] 186 (P)



Per ambienti molto affollati:
categoria C3 -> 300 kg/m (testato a 450 kg/m)
impatto fino a 600 J

Ninfa 186 H (Home)
Ninfa 186 P (Professional)



il montaggio del profilo
è possibile anche a filo
dello spigolo dei gradini.

DETTAGLI TECNICI

In questa scheda viene mostrato l'elenco completo dei componenti principali.

Alcuni accessori, come il blocco di registro, le guarnizioni e il carter, possono variare per ospitare differenti spessori di lastre in vetro, come ad esempio lo "spessore compensatore" mostrato nel disegno a fianco.

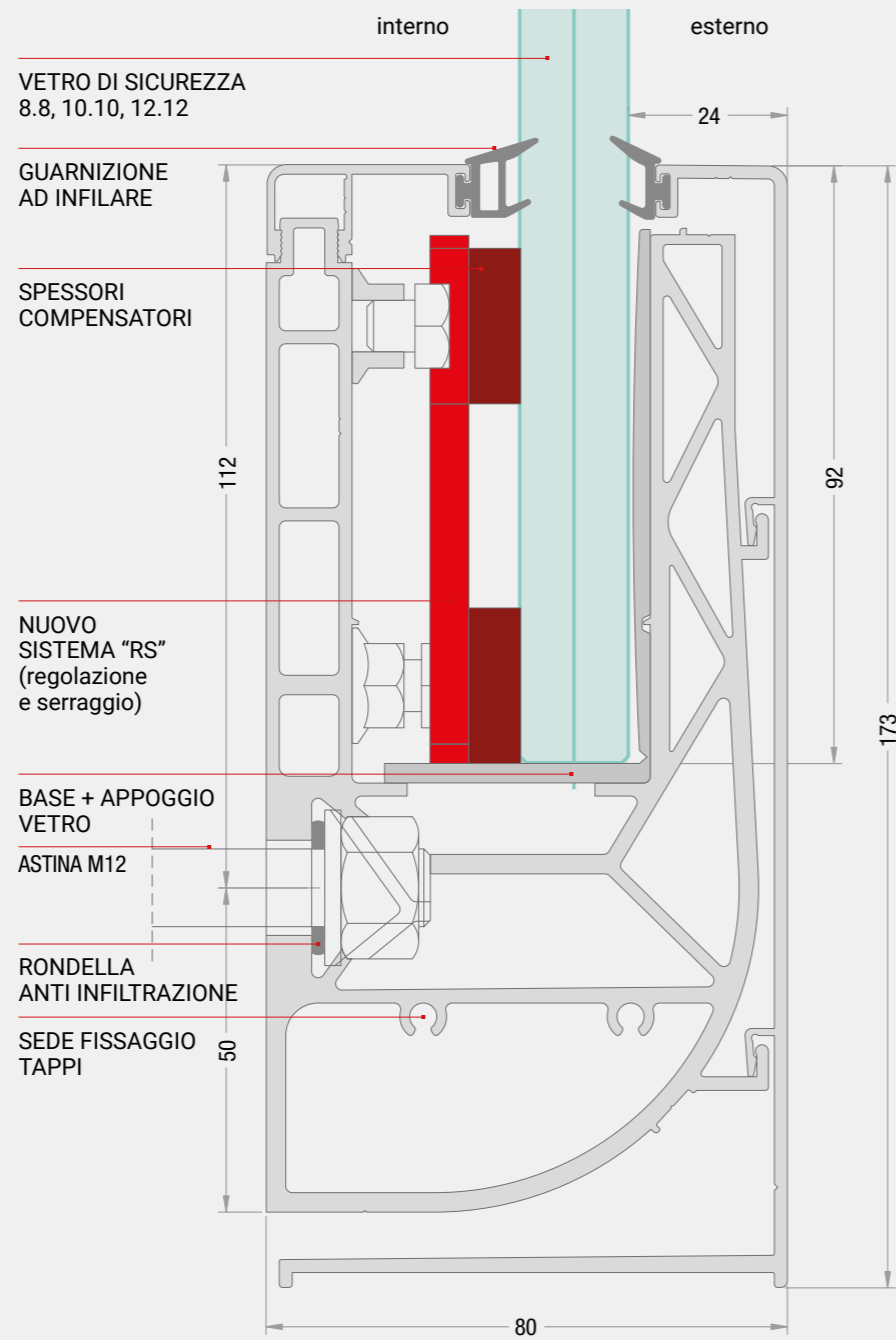

scala 1:1

VARIANTI SPESSORE VETRO:

Lo spessore del vetro può variare da un minimo di 8.8, 10.10 a un massimo di 12.12 utilizzando l'apposito spessore compensatore inserito nel "Sistema RS".

A sinistra le due varianti con cambio dello spessore vetro (evidenziate in rosso).

ASSEMBLAGGIO REGISTRI "RS" - VETRO 8.8

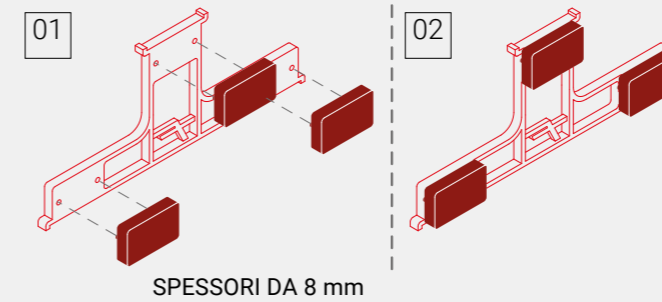

ASSEMBLAGGIO REGISTRI "RS" - VETRO 10.10

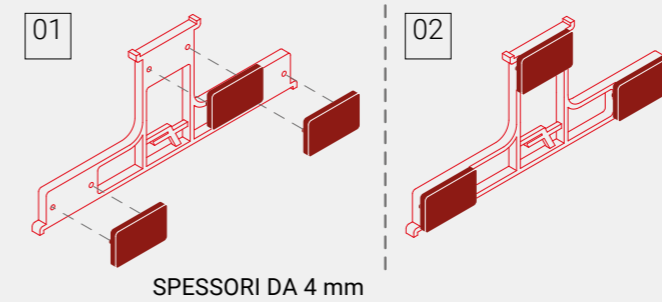

ASSEMBLAGGIO REGISTRI "RS" - VETRO 12.12

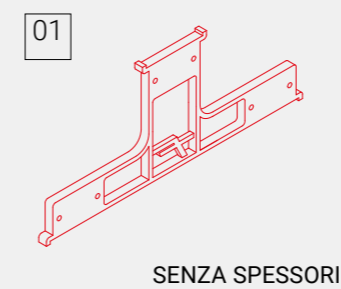

PRINCIPALI APPLICAZIONI

LATERALE ESTERNO

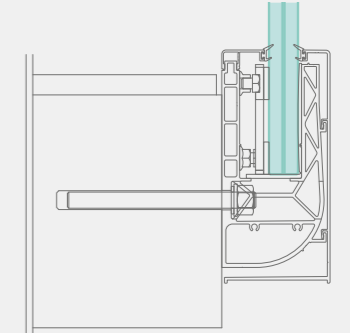



DESIGN: R&D FARAONE - SISTEMA BREVETTATO



Il parapetto in vetro **NINFA 6** è la nuova tecnologia di casa Faraone dalle altissime prestazioni. Ideale per luoghi pubblici e affollati per tribune di impianti sportivi, spazi comuni in infrastrutture, cinema, teatri, hotel.

NINFA 6, come tutta la nuova serie, rientra contemporaneamente nelle verifiche di calcolo con software ingegneristici e in grado di superare tutte le prove di spinta e di impatto richieste dalle normative.

Il profilo accoglie sia il vetro 10.10 che il 12.12 grazie al **nuovo sistema RS** per la regolazione e il serraggio dei vetri.

Optional: Led integrabile e corrimano.

Finiture: Personalizzazioni di serie e a richiesta.



Per ambienti poco affollati:
categoria C2 -> 200 kg/m (testato a 300 kg/m)
impatto: 350 J



Per ambienti molto affollati:
categoria C3 -> 300 kg/m (testato a 450 kg/m)
impatto: 600 J

Ninfa 186 H (Home)
Ninfa 186 P (Professional)

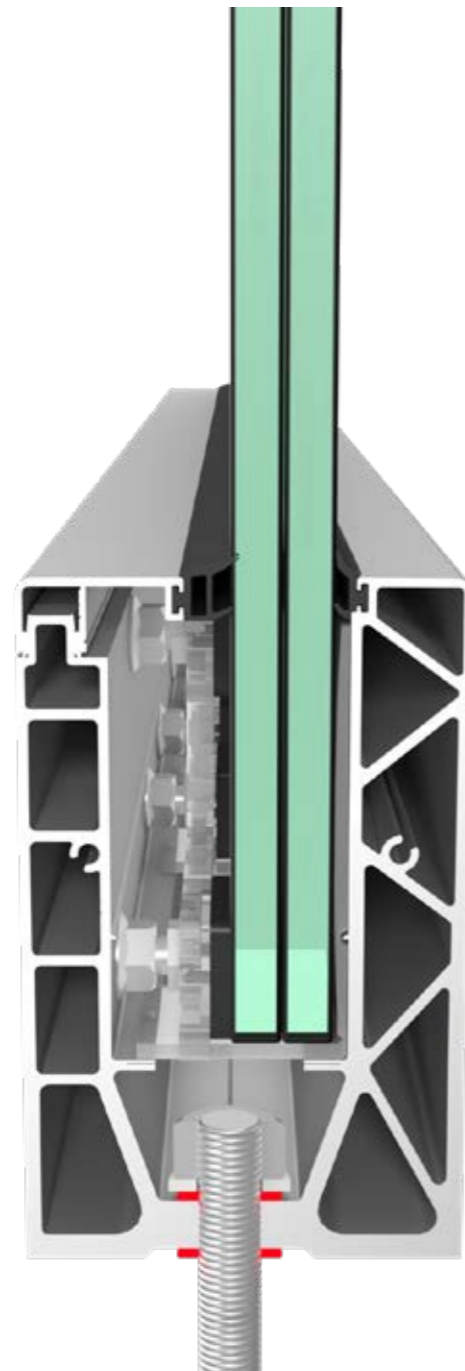

DETTAGLI TECNICI

In questa scheda viene mostrato l'elenco completo dei componenti principali.

Alcuni accessori, come il blocco di registro, le guarnizioni e il carter, possono variare per ospitare differenti spessori di lastre in vetro, come ad esempio lo "spessore compensatore" mostrato nel disegno a fianco.

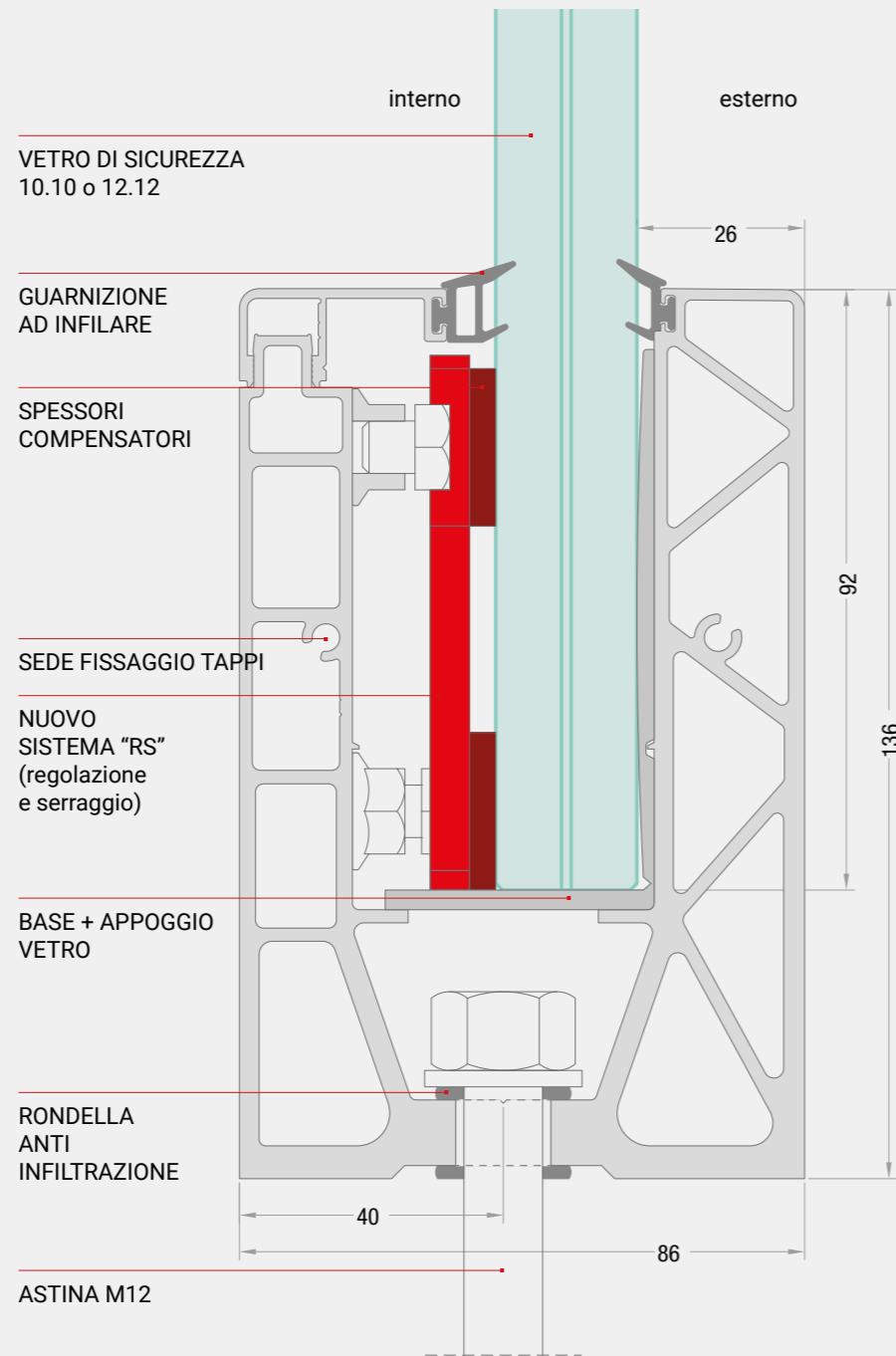

scala 1:1

VARIANTI SPESSORE VETRO:

Lo spessore del vetro può variare da un minimo di 10.10 a un massimo di 12.12 utilizzando l'apposito spessore compensa-

tore inserito nel "Sistema RS". A sinistra le due varianti con cambio dello spessore vetro (evidenziate in rosso).

ASSEMBLAGGIO REGISTRI "RS" - VETRO 10.10

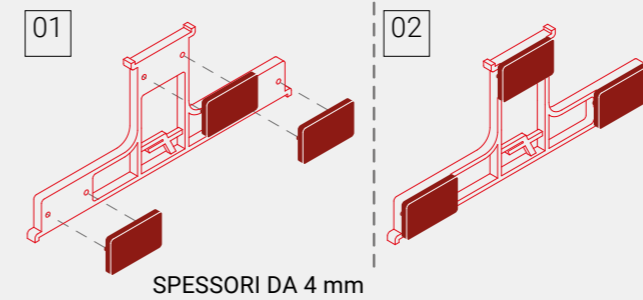

ASSEMBLAGGIO REGISTRI "RS" - VETRO 12.12



PRINCIPALI APPLICAZIONI

SOPRA PAVIMENTO

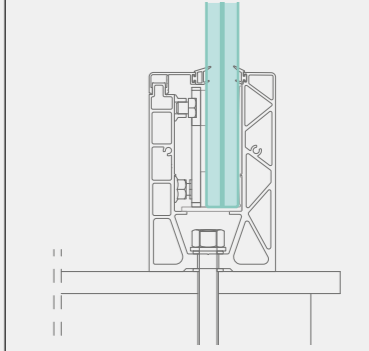

AFFOGATO 1

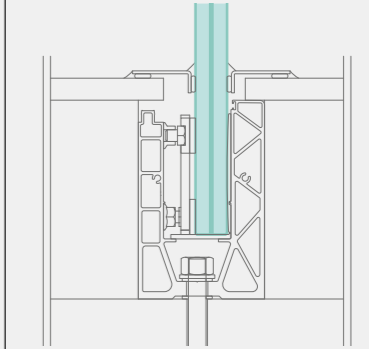

Affogato 1 consigliato solo per uso interno

NINFA[®] 50-N

IL PARAPETTO IN VETRO COMPATTO IDEALE PER MURETTI



DESIGN: R&D FARAONE - SISTEMA BREVETTATO

NINFA[®] 50-N

IL PARAPETTO IN VETRO COMPATTO IDEALE PER MURETTI

Il parapetto in vetro **NINFA 50-N** è la nuova tecnologia di casa Faraone ideale per residenziale e installazioni su muretto. Supera tutte le prove di spinta richieste dalle normative.

Spessore vetro: unico spessore 8.8.

Altezza vetro: max 600 mm da muretto

Optional: Led integrabile e corrimano.

Finiture: Personalizzazioni di serie e a richiesta.

NINFA[®] 50-N (H)



Per ambienti poco affollati:
categoria C2 -> 200 kg/m (testato a 300 kg/m)

Ninfa 50-N H (Home)
Ninfa 50-N P (Professional)

1° PRESTAZIONI INIMITABILI

UNICO PROFILO, SENZA CARTER

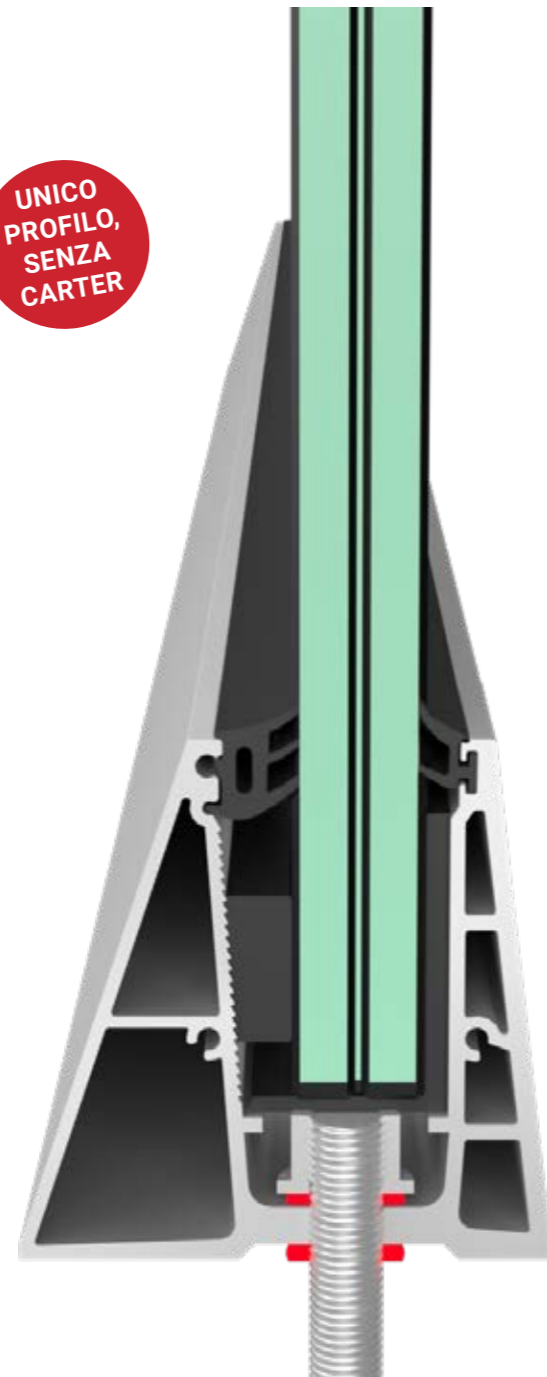

DETTAGLI TECNICI

In questa scheda viene mostrato l'elenco completo dei componenti principali.

A differenza degli altri profili della serie Ninfa 6, il profilo Ninfa 50-N non utilizza il sistema RS per la regolazione del vetro bensì un registro con pressore in policarbonato.

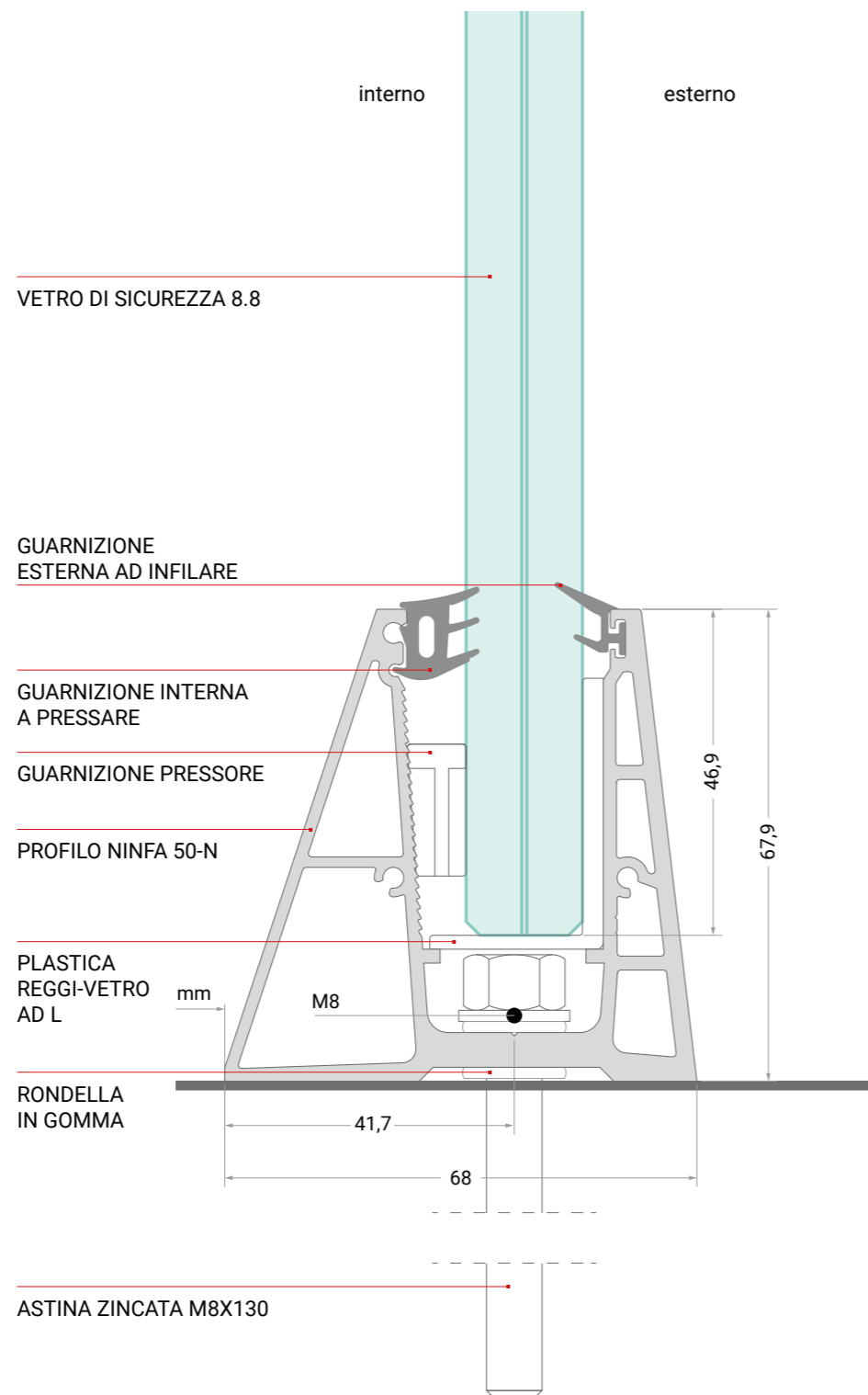

scala 1:1

TIPOLOGIE DI MONTAGGIO

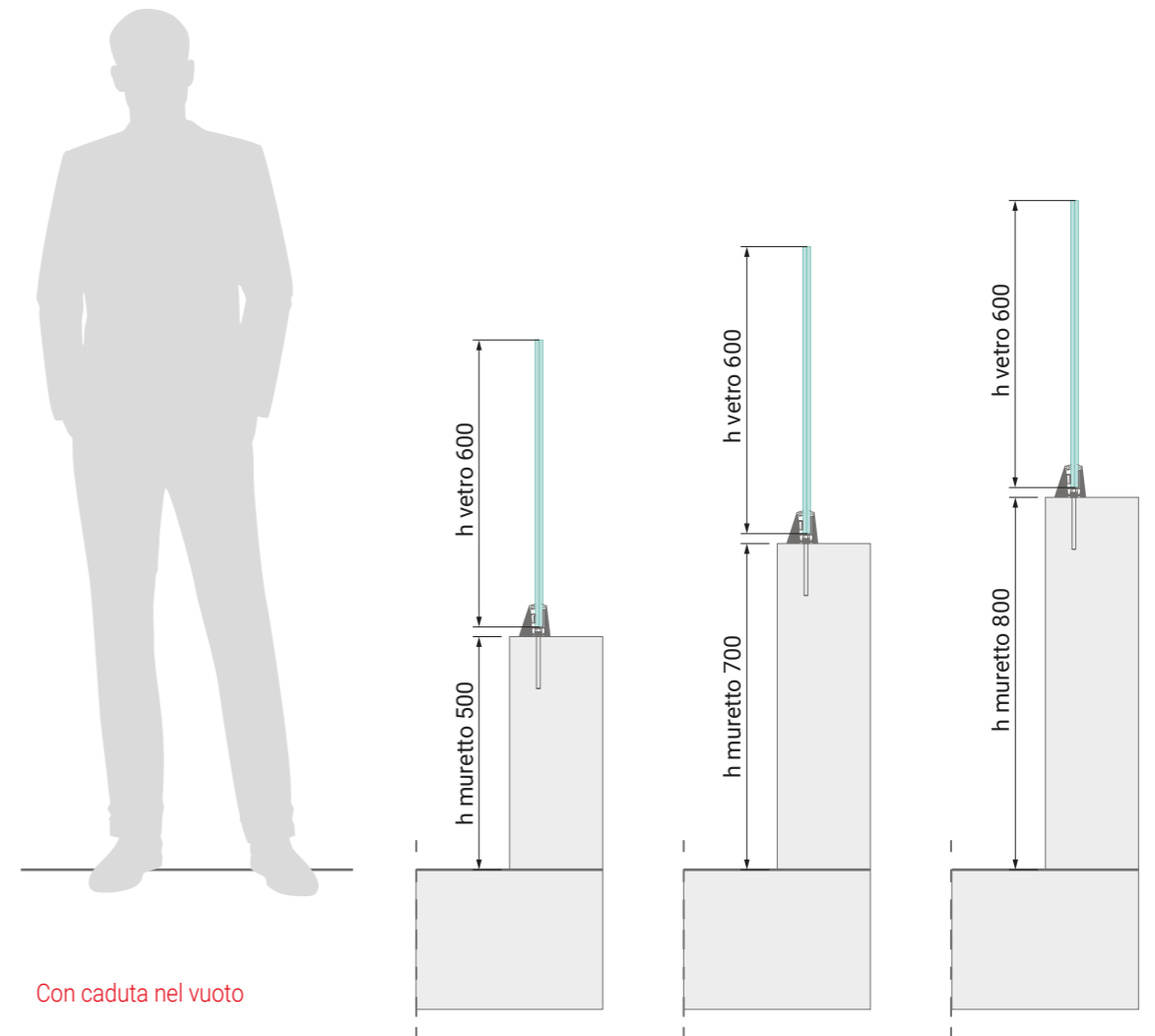

Con caduta nel vuoto





DESIGN: R&D FARAONE - SISTEMA BREVETTATO

NINFA[®] STADIO

IL PARAPETTO IN VETRO SICURO IDEALE PER LO SPORT

Lo sport è divertimento allo stato puro. Negli stadi e nei centri sportivi si va per ammirare i campioni e questa balaustra è all'altezza delle più grandi performance sportive.

Massima sicurezza per luoghi di grande affollamento.

Provato in laboratorio fino ad una spinta di 1000 Kg/m.

3 lastre di vetro temperato/temperato con 8+0,89+8+0,89/+8 oppure 12+12+1,52 per la classe 300 Kg/m e classe 500 Kg/m.

Optional: Led integrabile e corrimano.

Finiture: Personalizzazioni di serie e a richiesta.

NINFA[®] STADIO^H



Per ambienti molto affollati:
categoria C3 -> 300 kg/m (testato a 450 kg/m)
impatto: 600 J e 500 kg/m (testato a 750 kg/m)

1° PRESTAZIONI INIMITABILI



Ninfa STADIO P (Professional)



Manifestazione pubblica,
prove di Formula 1
al Mugello, 2012

DETTAGLI TECNICI

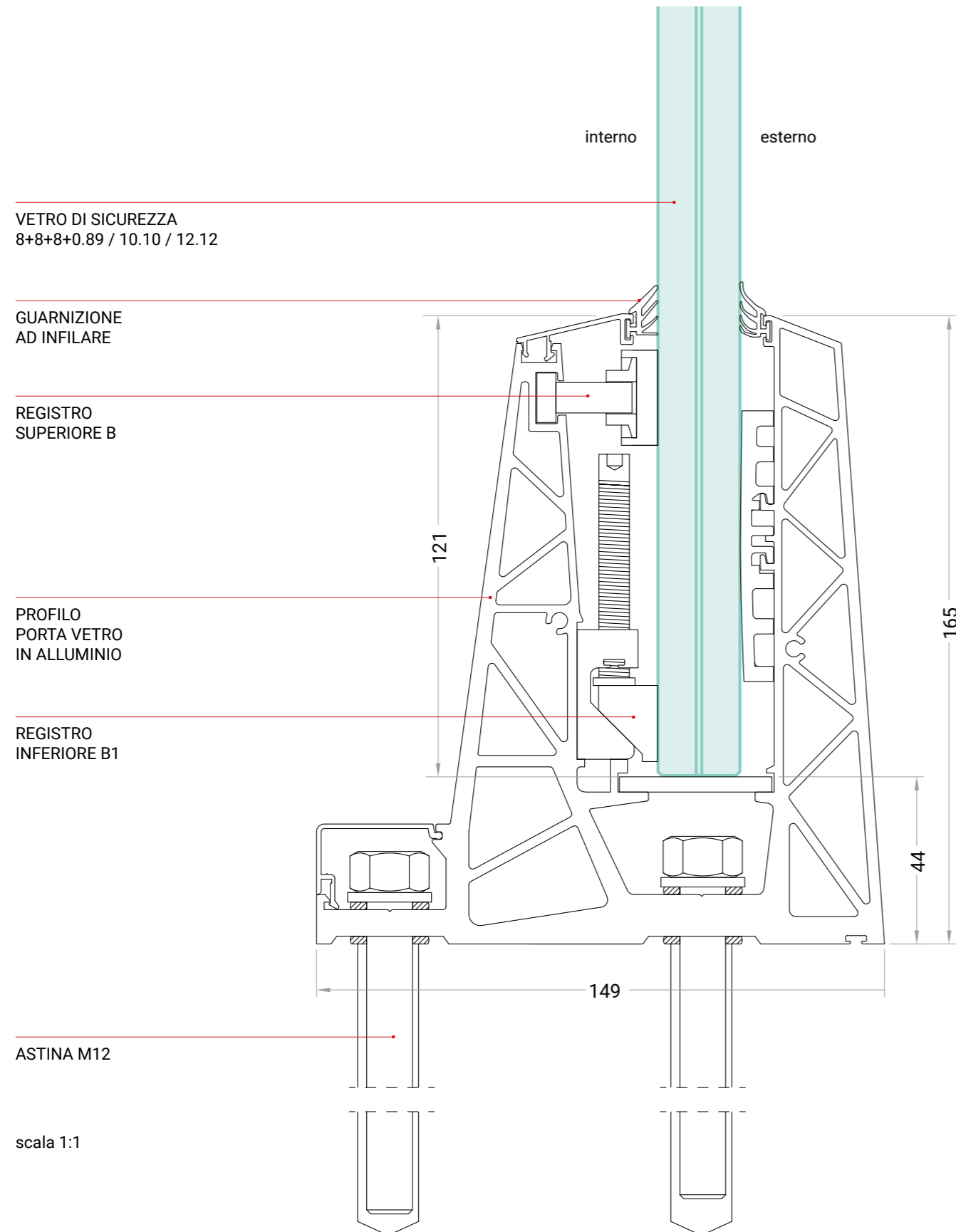

VARIANTI SPESSORE VETRO:

Lo spessore del vetro può variare da un minimo di 8.8.8 a un massimo di 12.12 utilizzando l'apposito pressore.

PRINCIPALI APPLICAZIONI

SOPRA PAVIMENTO

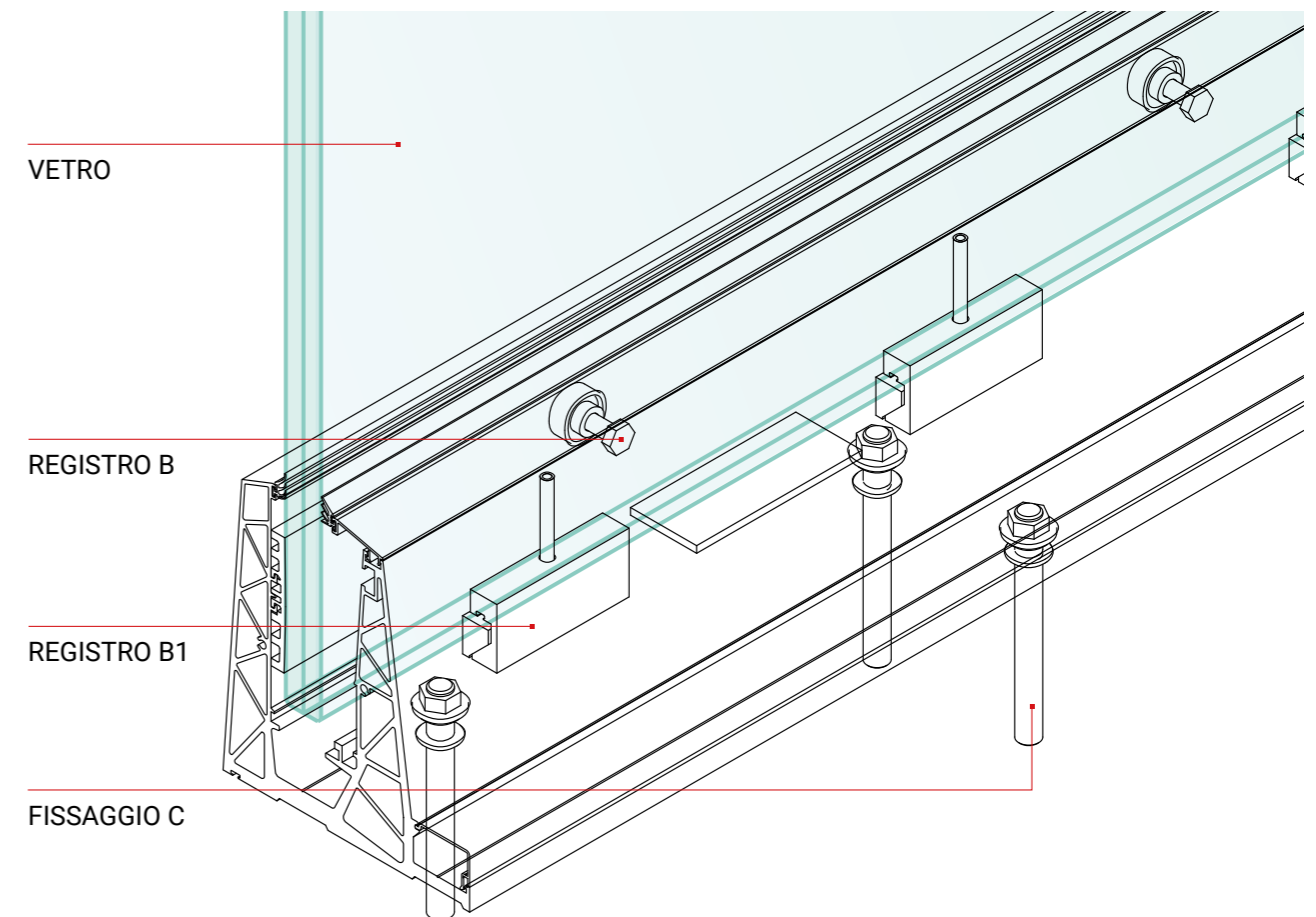
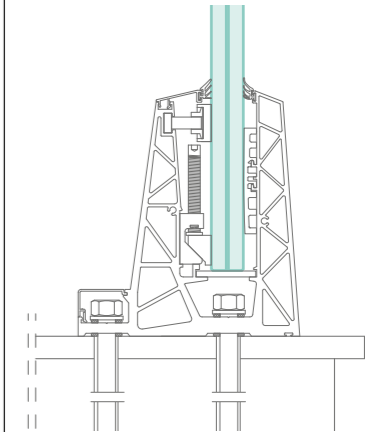

NINFA LED LATO INTERNO

Alloggio LED per profili sopra pavimento

Profilo per LED avvitato al profilo Ninfa.
Proiezione inclinata della luce verso il basso che
genera un effetto luce "segnapasso".
(LED non fornito dalla Faraone)

Valido per i modelli: Ninfa 6, 106, 56

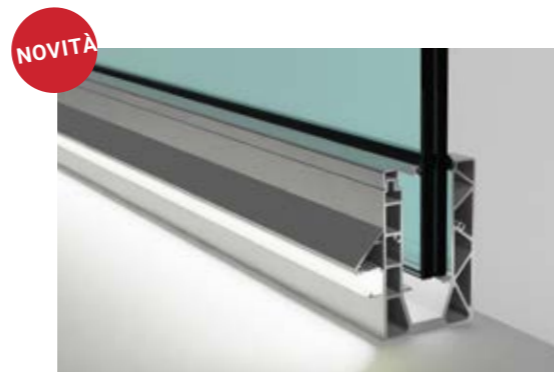

DETTAGLI TECNICI

OPZIONI POSIZIONAMENTO LED - NUOVO ACCESSORIO INTERNO

scala 1:2

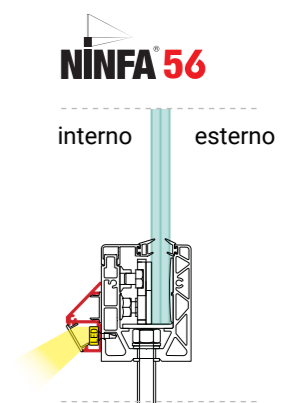
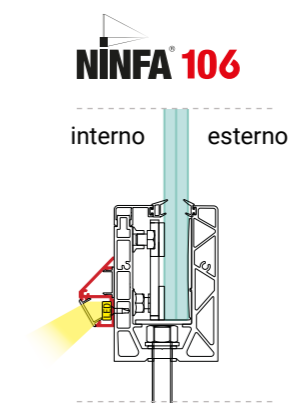
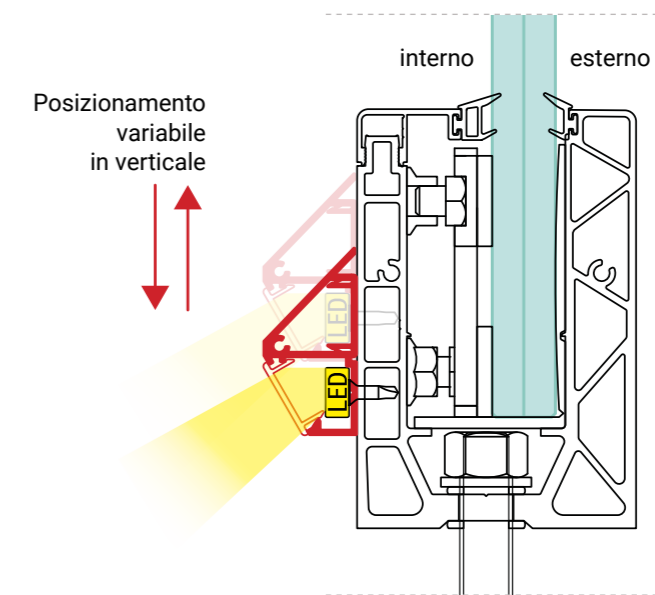

NINFA LED LATO ESTERNO

Alloggio per led su lato esterno profilo

Profilo per LED avvitato al profilo Ninfa.
Proiezione inclinata della luce verso il basso.
Ideale per creare un effetto luce all'esterno del balcone, rendendo ognuno ben visibile creando un effetto unico assieme all'illuminazione dell'edificio.
(LED non fornito dalla Faraone)

Valido per i modelli: Ninfa 6,106,56,116



DETTAGLI TECNICI

OPZIONI POSIZIONAMENTO LED - NUOVO ACCESSORIO ESTERNO

scala 1:2

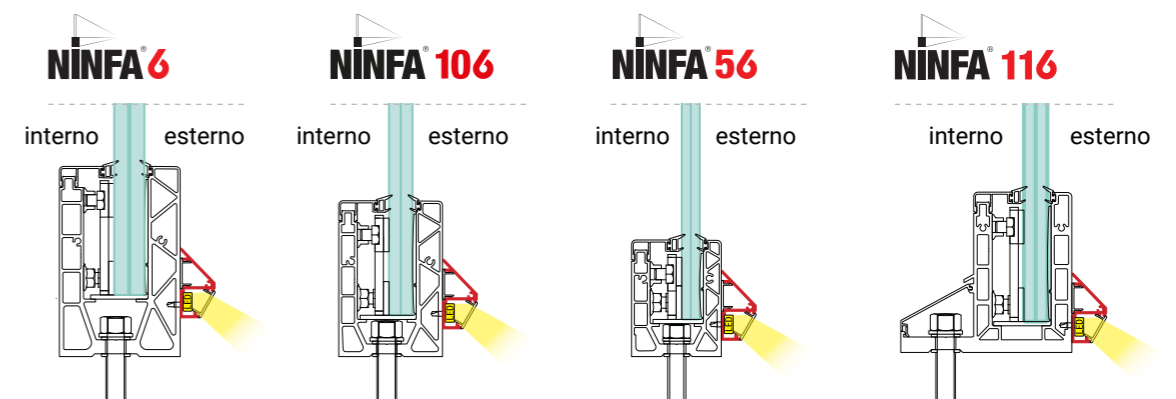
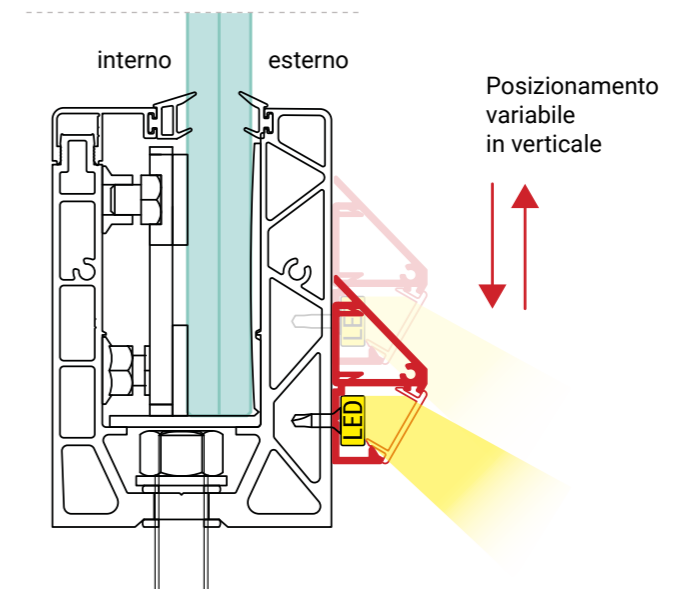

NINFA LED LATO INTERNO/ESTERNO

Alloggio per led su lato esterno profilo

Profilo per LED avvitato al profilo Ninfa.
Proiezione inclinata della luce verso il basso.
Doppio utilizzo illuminazione interna/esterna.
(LED non fornito dalla Faraone)

Valido per i modelli: Ninfa 6,106,56

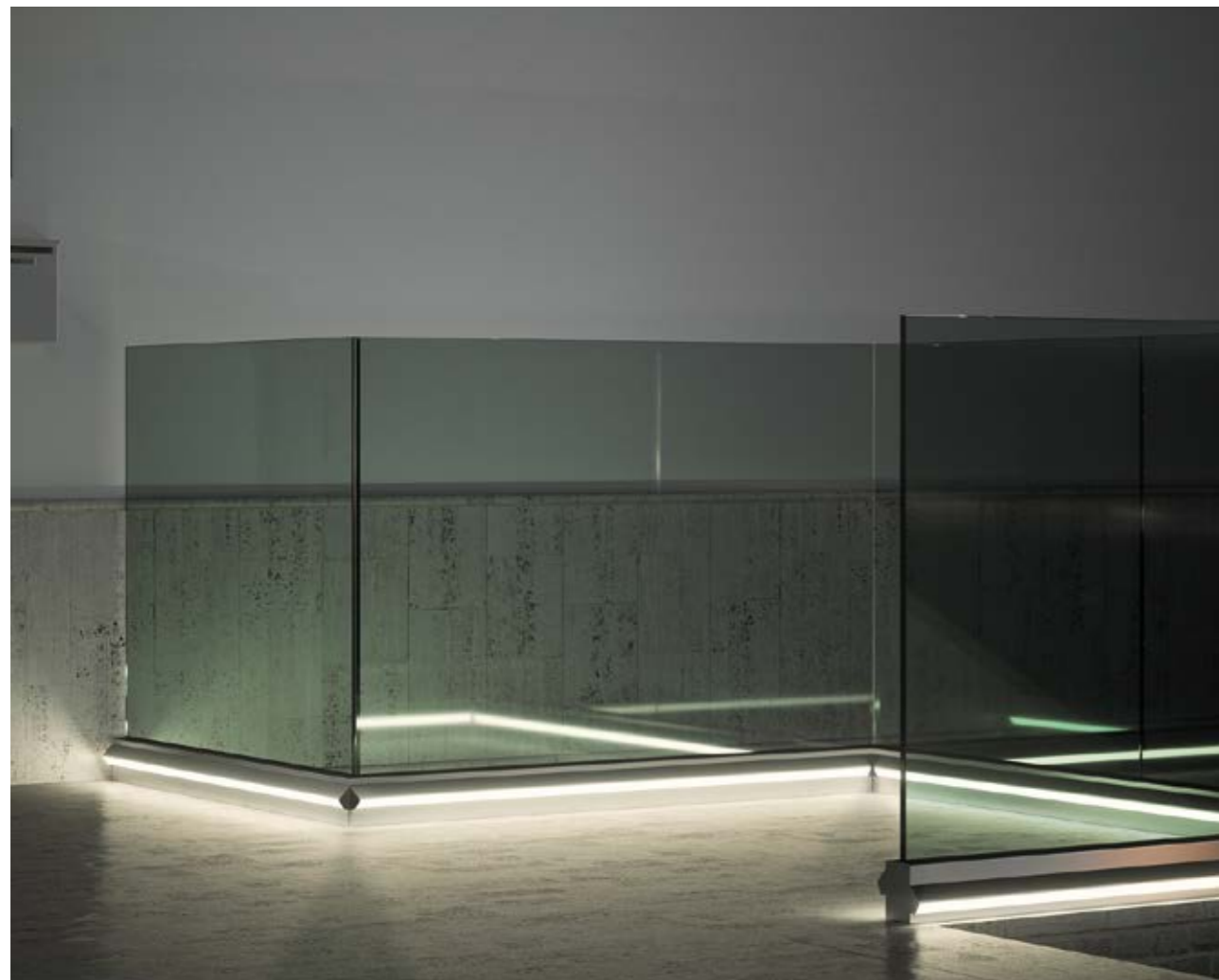

DETTAGLI TECNICI

OPZIONI POSIZIONAMENTO LED - NUOVO ACCESSORIO INTERNO/ ESTERNO

scala 1:2

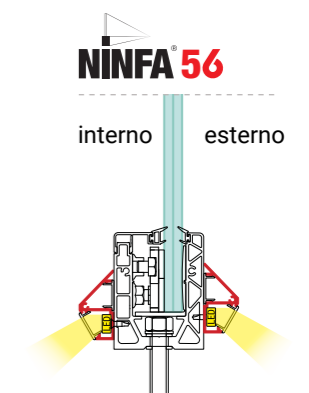
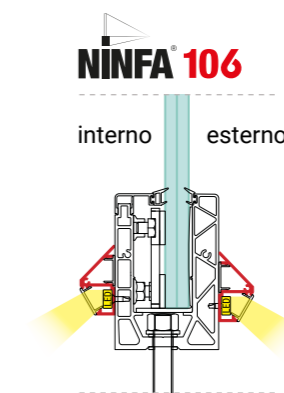
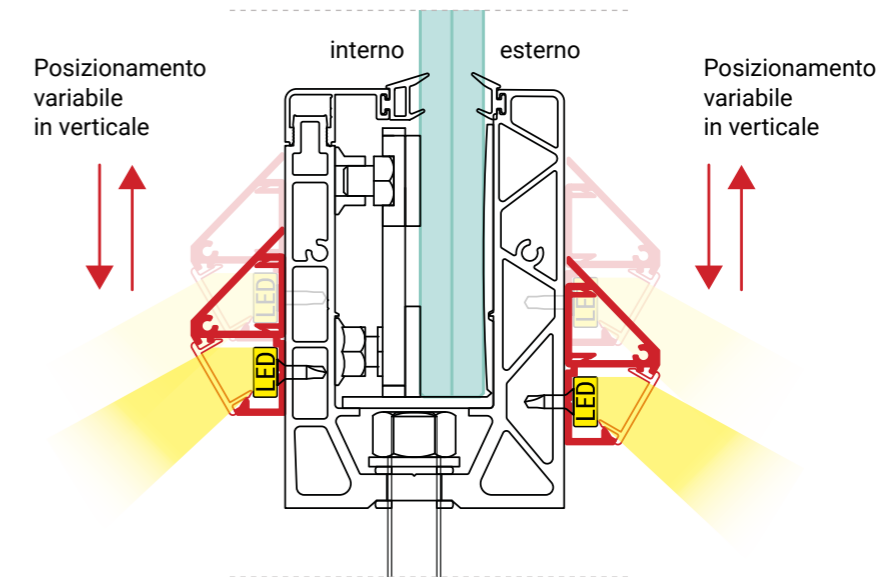

NINFA LED IN BASSO

Alloggio LED
per profili fronte solaio

Profilo per LED avvitato alla parte inferiore del profilo Ninfa. Proiezione inclinata della luce verso il basso.

Anche con i profili fronte solaio è possibile utilizzare il nuovo sistema LED, orientabile a seconda dei gusti.

(LED non fornito dalla Faraone)

Valido per i modelli: Ninfa 176, 186

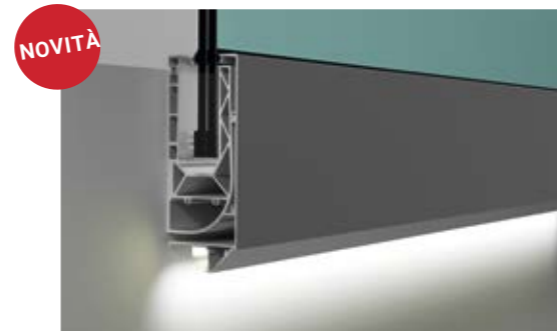

DETTAGLI TECNICI

OPZIONI POSIZIONAMENTO LED - NUOVO ACCESSORIO INFERIORE

scala 1:2

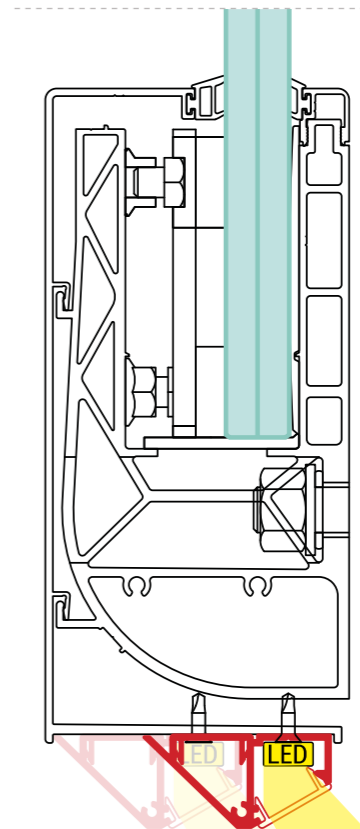

Posizionamento
variabile
in orizzontale

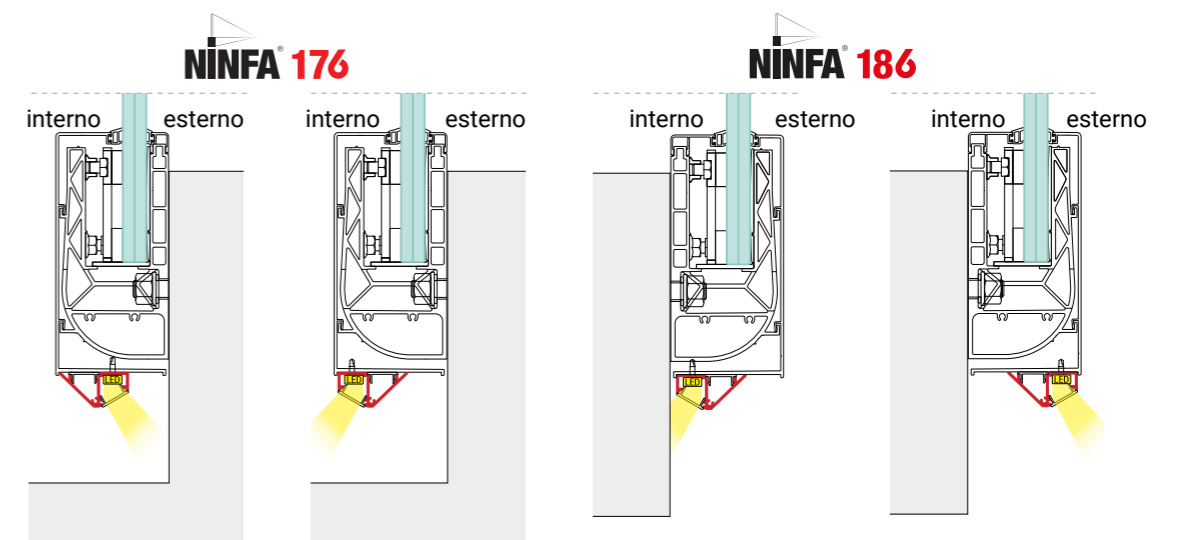

SOLUZIONI DEDICATE PER LO SCARICO ACQUA

SPESSORI IN ALLUMINIO

Il profilo Ninfa rimane sollevato per permettere il deflusso dell'acqua. Rivolgersi al progettista e/o al direttore lavori per stabilire il carico d'acqua sul balcone

> VANTAGGI:

- Realizzati per il perfetto accoppiamento con il profilo Ninfa
- Doppio foro per avere maggiore stabilità
- Stessa finitura del profilo
- Anodizzazione 20 micron, dopo le lavorazioni

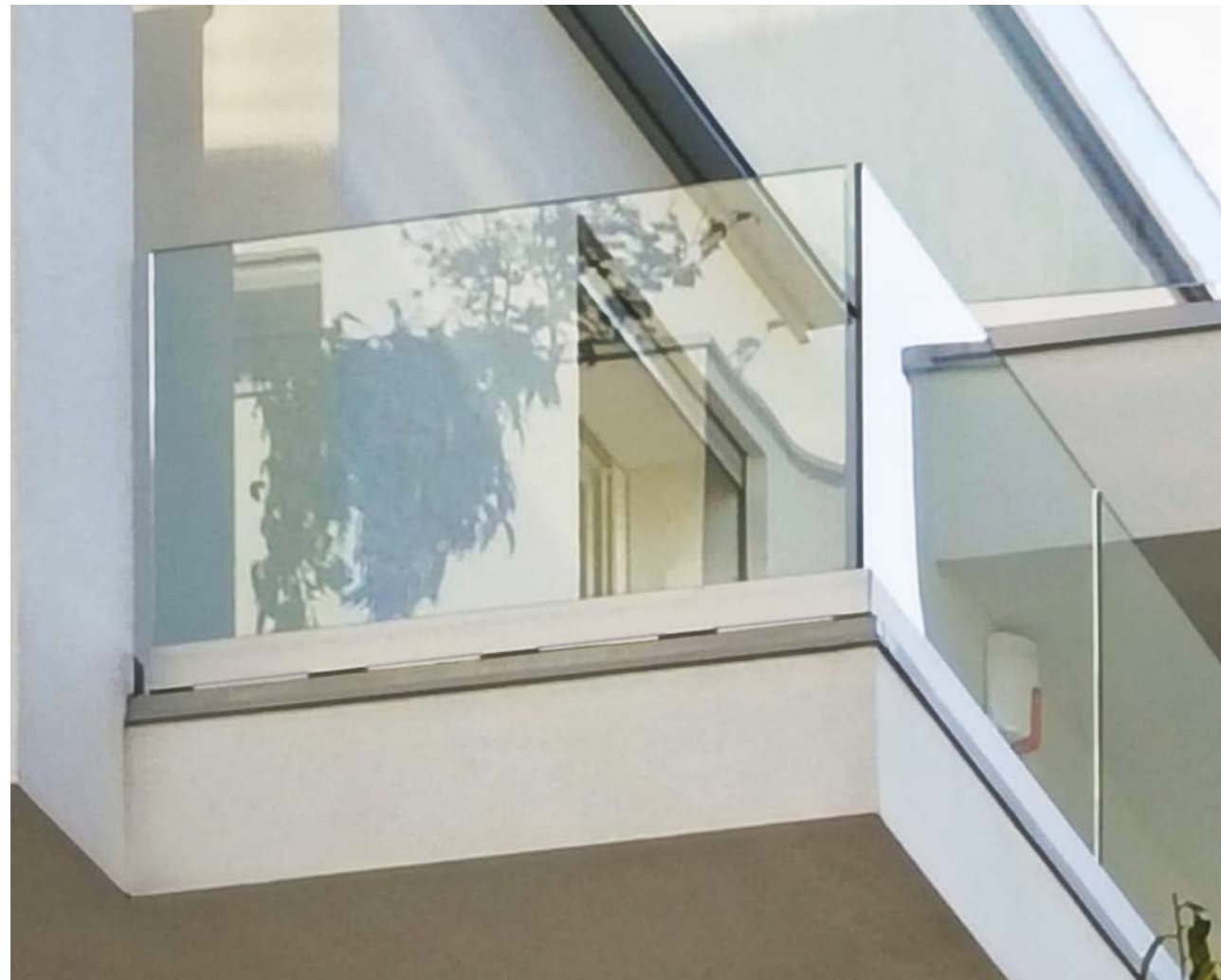
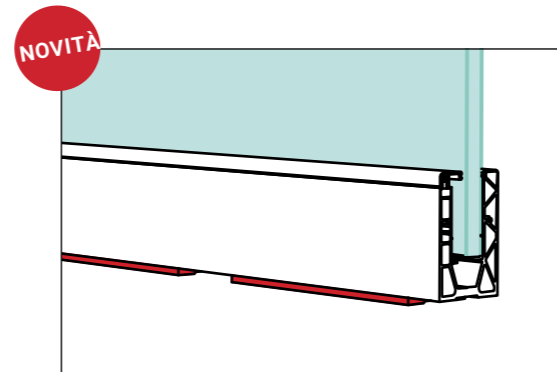

DETTAGLI TECNICI

DISTRIBUZIONE DEGLI SPESSORI

Disposizione standard

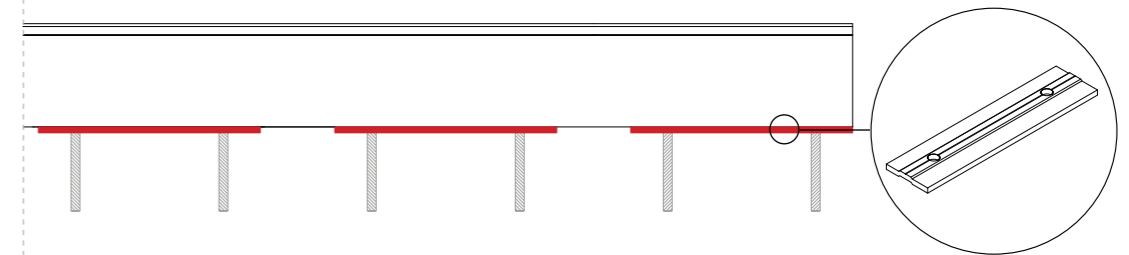

Spessori doppi

Disposizione con fori dispari e con taglio a misura

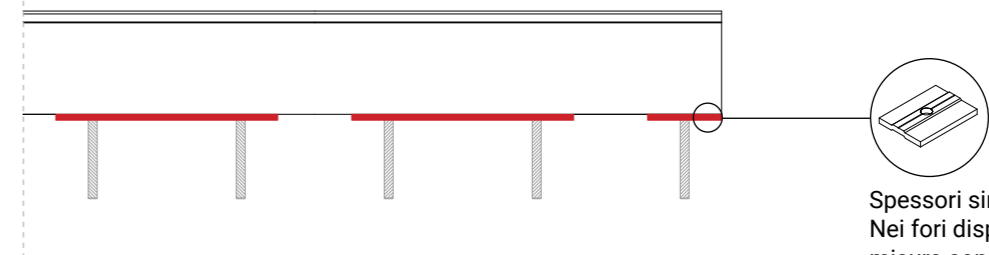

Spessori singoli
Nei fori dispari e nei tagli a misura sono disponibili anche degli accessori singoli.

NINFA 6

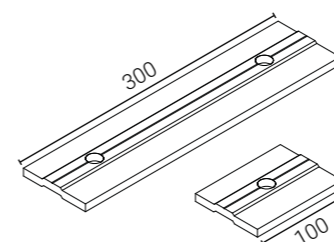
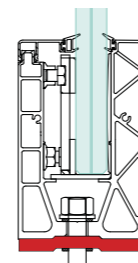

NINFA 106

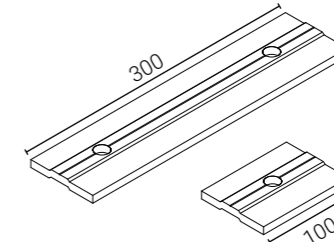
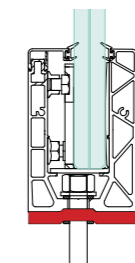

NINFA 116

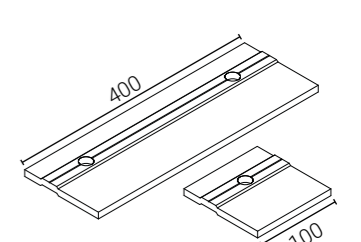
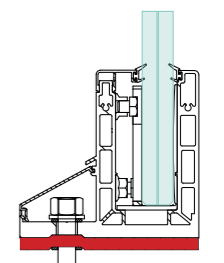

SOLUZIONI DEDICATE PER LO SCARICO ACQUA

TIPI DI LAVORAZIONI SU PROFILO:

Lavorazioni e accessori che permettono lo scolo dell'acqua.

A) Profilo con fresatura passante.

Soluzione per lo scarico dell'acqua senza l'utilizzo degli spessori. Sono stati realizzati i test di spinta in laboratorio con il profilo lavorato (minimo 600 mm d'interasse).

Per stabilire il numero di fresature passanti in un determinato contesto/progetto, consigliamo di affidarsi al vostro progettista e/o D.L. che dovranno considerare il possibile carico acqua di progetto e stabilire quindi l'interasse ottimale.

Valido per i modelli: Ninfa 6,106

B) Profilo con foro laterale.

Soluzione per lo scarico di eventuale acqua presente nel profilo (minimo 3 fori ogni barra a 6 m).

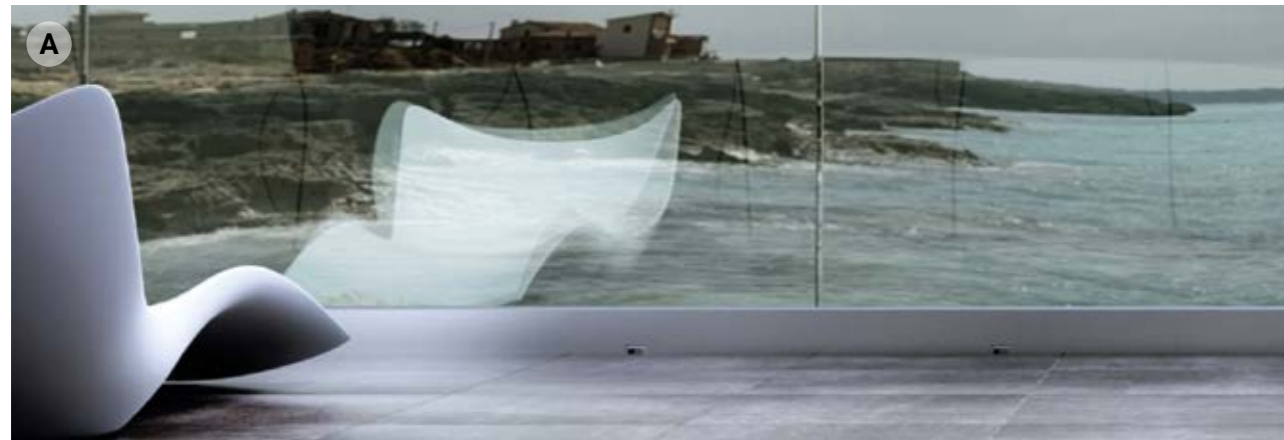
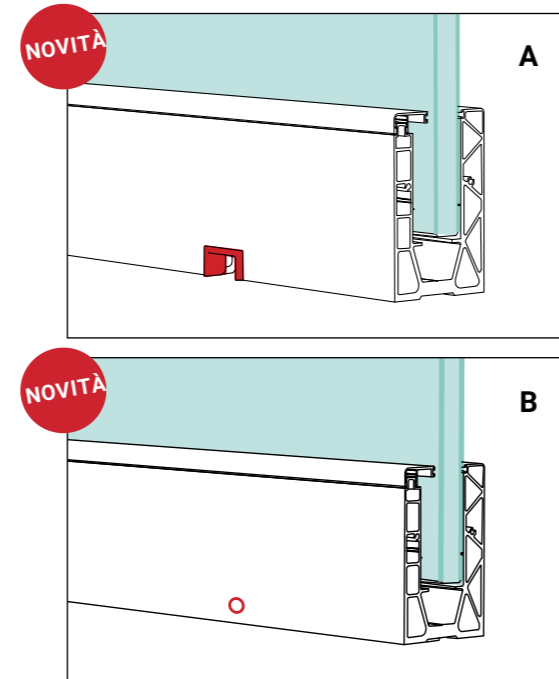

DETTAGLI TECNICI

PROFILO CON FRESATURA PASSANTE PER SCARICO ACQUA

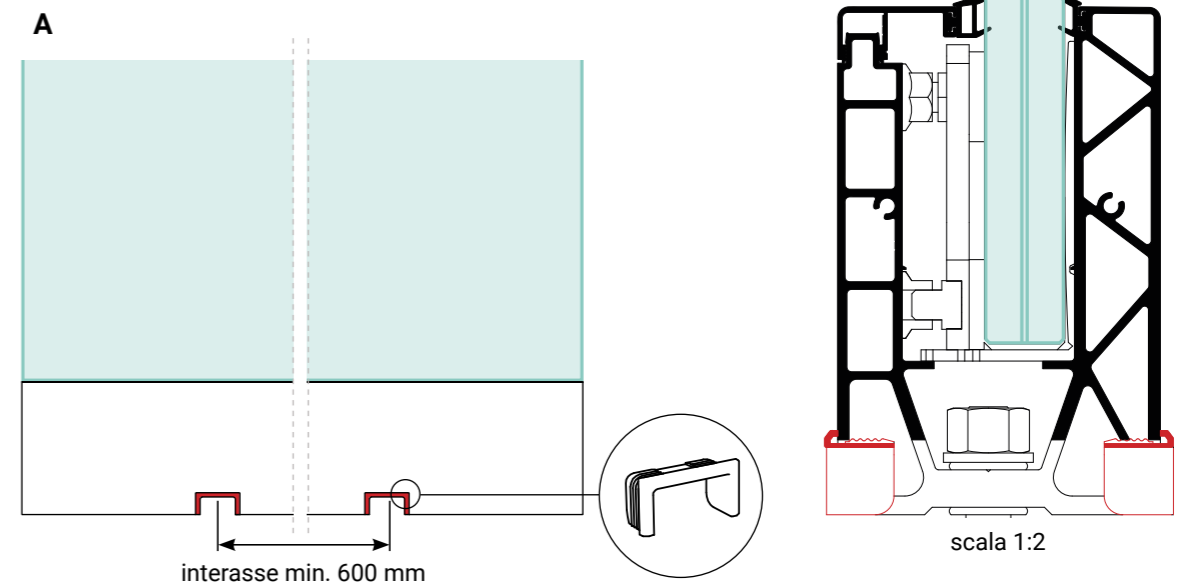

Accessorio di rifinitura foro squadrato in policarbonato colore nero o grigio.
Fresatura profilo: 40,5x20 mm

PROFILO CON FORO LATERALE PER EVACUAZIONE ACQUA INTERNA

B

Profilo con minimo 3 fori da $\varnothing 9$ mm ogni barra da 6 metri.

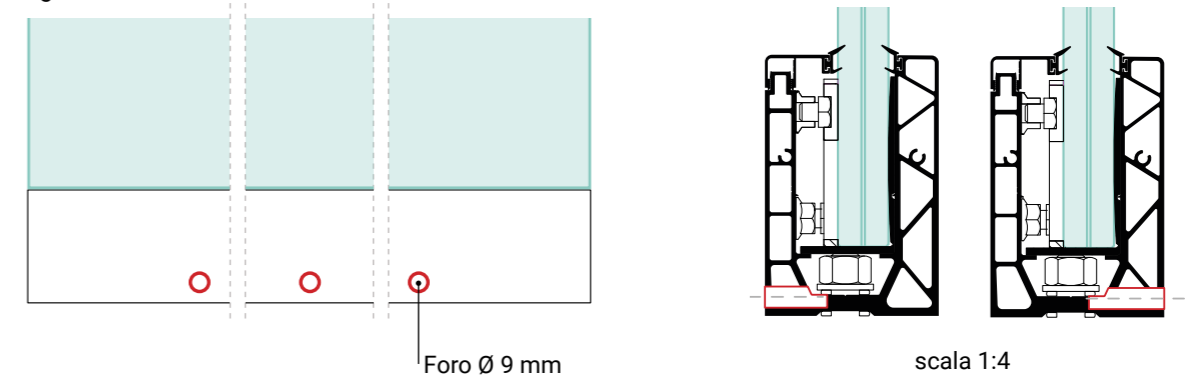

SOLUZIONI NINFA176/186 PER LO SCARICO ACQUA E CARTER COPRIFILI

Disponibili dal 24 luglio

RACCORDO TRA PAVIMENTO E PROFILO

Esempio valido per il modello: **Ninfa 176/186 con vetro 8+8**

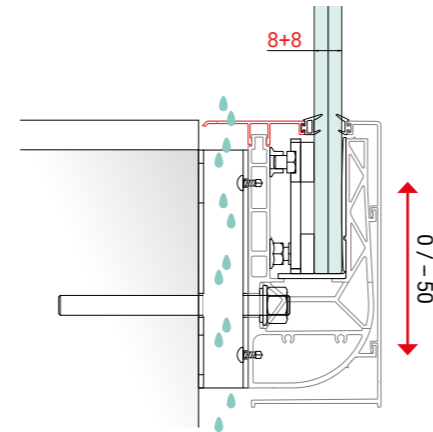

RACCORDO TRA PAVIMENTO E PROFILO

Esempio valido per il modello: **Ninfa 176/186 con vetro 10+10**

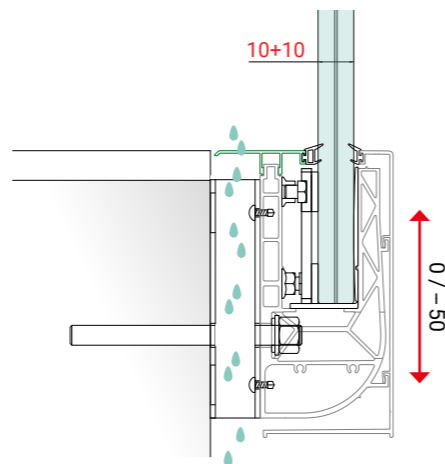

RACCORDO TRA PAVIMENTO E PROFILO

Esempio valido per il modello: **Ninfa 176/186 con vetro 12+12**

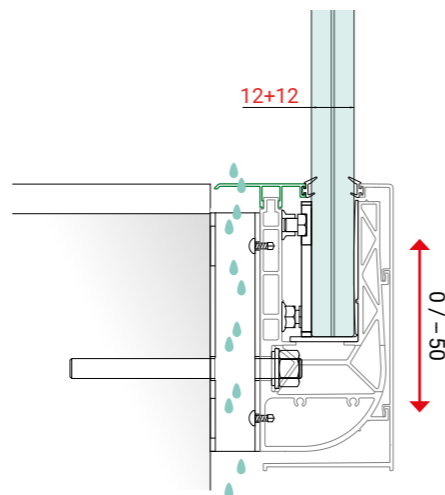

DETTAGLI TECNICI

APPLICAZIONI
SCARICO ACQUA / SPESSORE
CON FISSAGGIO LATERALE

Esempio valido per i modelli:
Ninfa 176/186

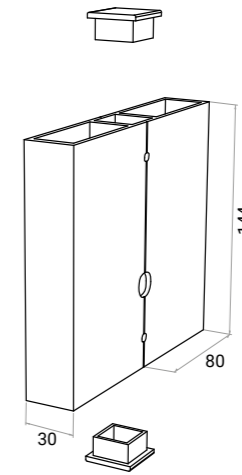

STEP01

- a) Fissa al profilo lo spessore/scarico acqua laterale
- B) Predisponi le viti di fissaggio

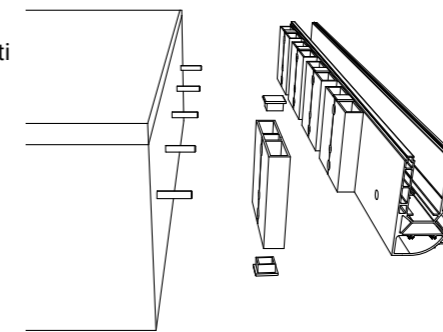

STEP02

- a) Fissa il profilo al muro seguendo le istruzioni di montaggio di NINFA 176/186

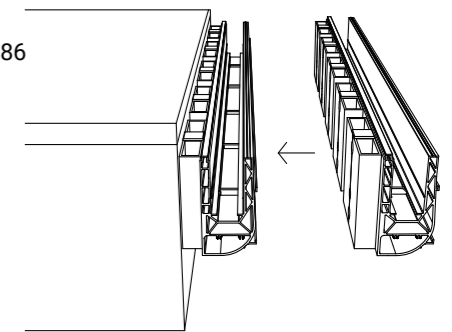

STEP03

- a) Predisponi gli accessori all'interno del profilo, seguendo le istruzioni di montaggio di NINFA 176/186

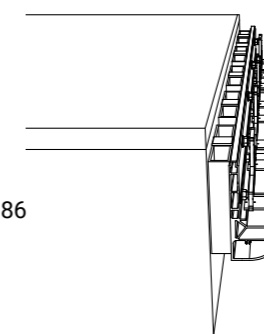

STEP04

- a) Inserisci, registra e blocca il vetro con il sistema RS
- b) Inserisci il carter interno ed esterno

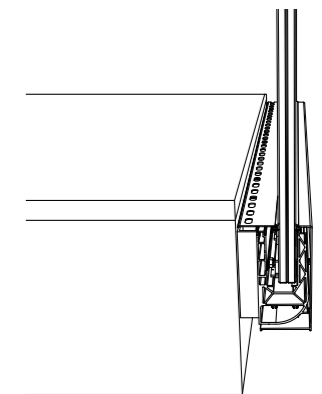

CARTER COPRIFILI

CARTER di copertura esterna

Per avere una perfetta finitura e raccordo tra pavimento e vetro, senza viti in vista, solo a scatto.

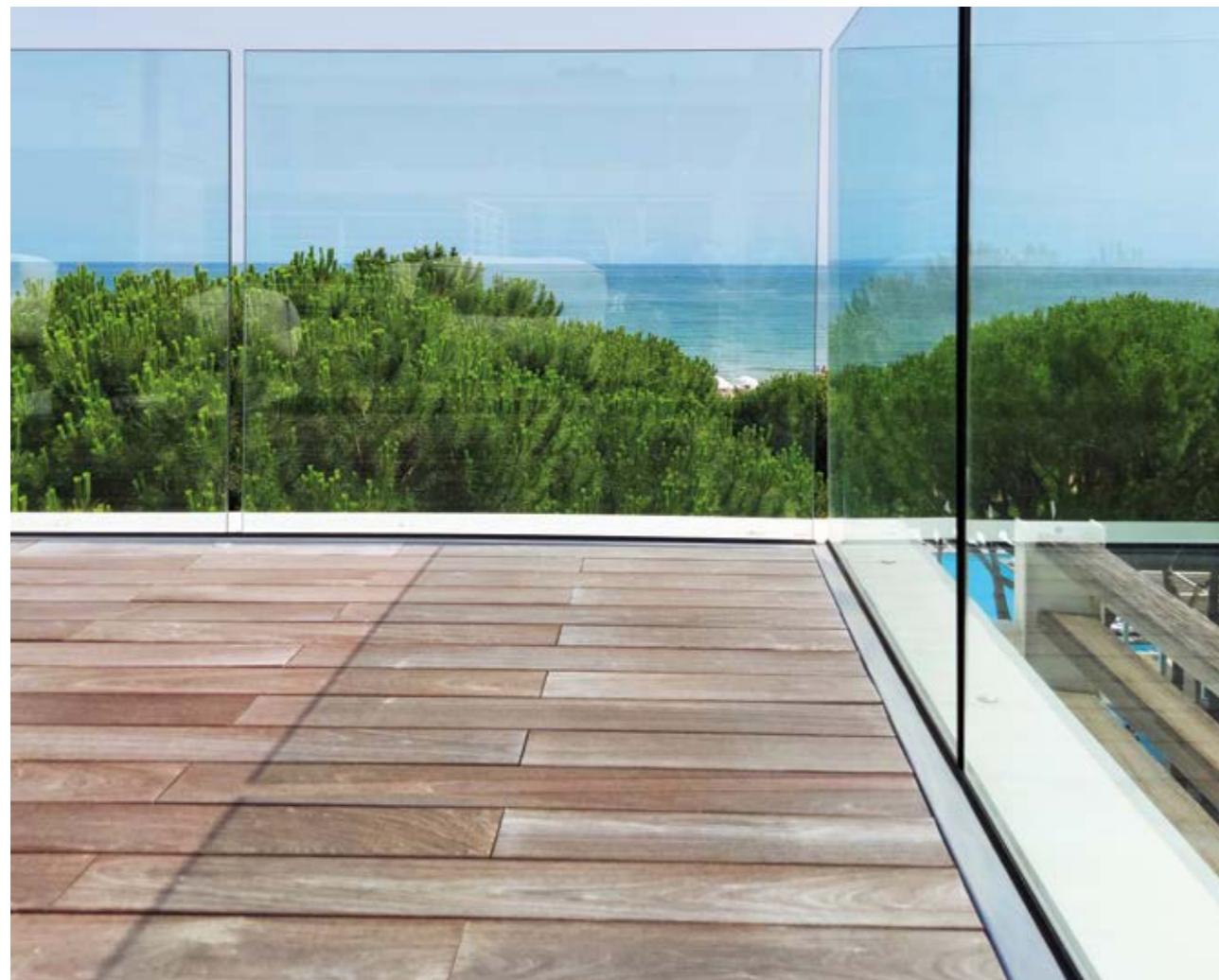
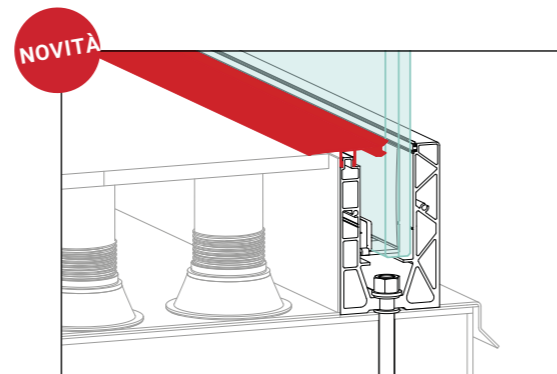

DETTAGLI TECNICI

APPLICAZIONI SU PAVIMENTO GALLEGGIANTE

Esempio valido per i modelli: Ninfa 6,106,56,116

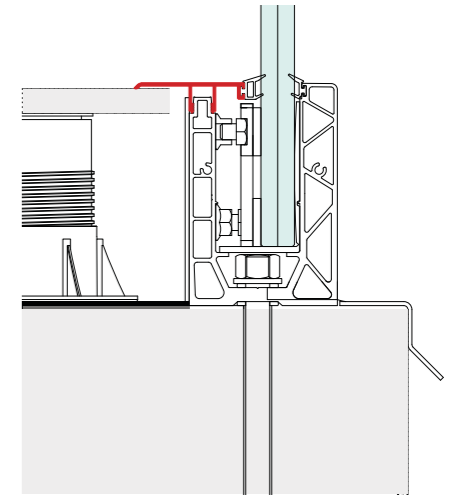

RACCORDO TRA PAVIMENTO E PROFILO

Esempio valido per il modello: Ninfa 176

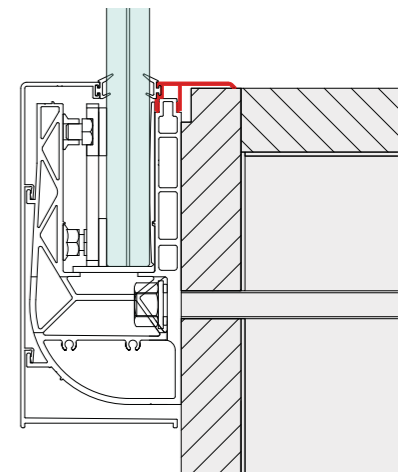

RACCORDO TRA PAVIMENTO E PROFILO

Esempio valido per il modello: Ninfa 186

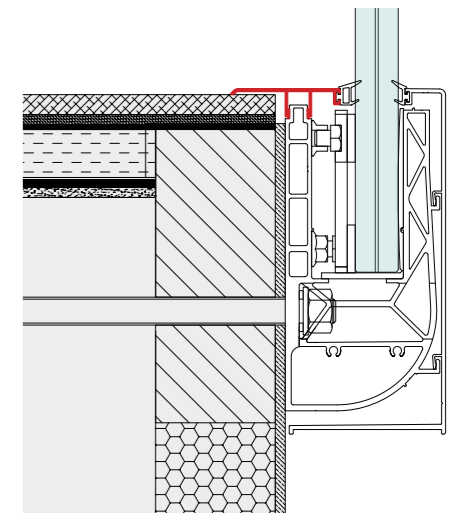

DETTAGLI TECNICI

TIPOLOGIE

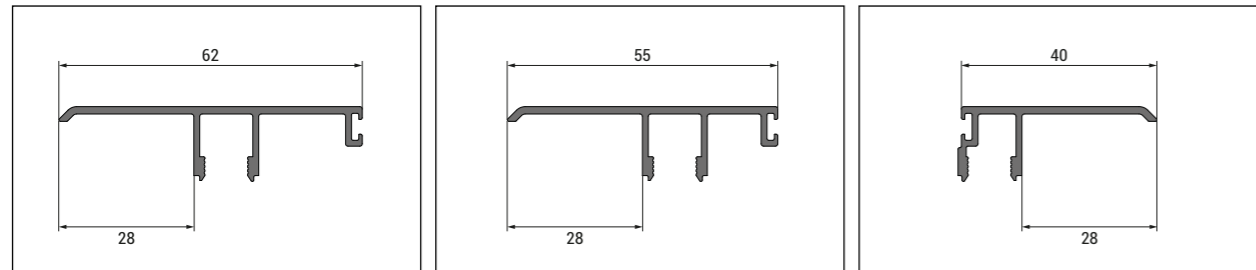

①

②

③

GUARNIZIONI

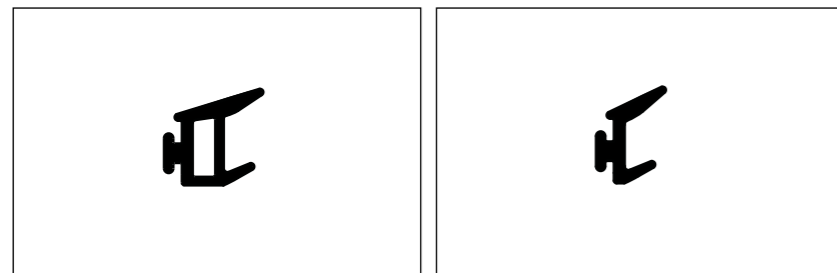

Ⓐ colore nero

Ⓑ colore nero

Esempio di abbinamento carter e guarnizioni con Ninfa 6 e vetro 12+12

- 2) Carter coprifili
- A) Guarnizione ad infilare

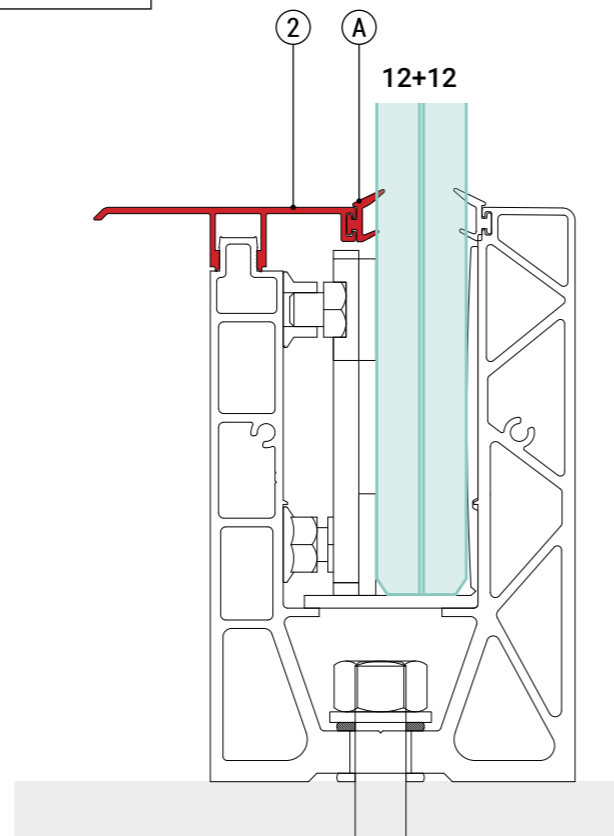

NINFA 6

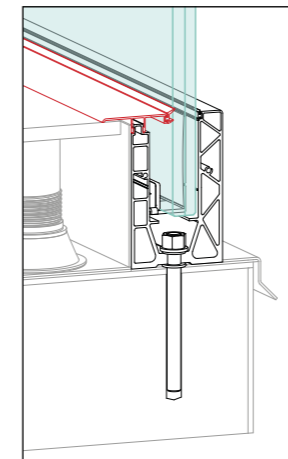

Con vetro 10+10:
Coprifilo 1 + guarnizione B

Con vetro 12+12:
Coprifilo 2 + guarnizione A

NINFA 106

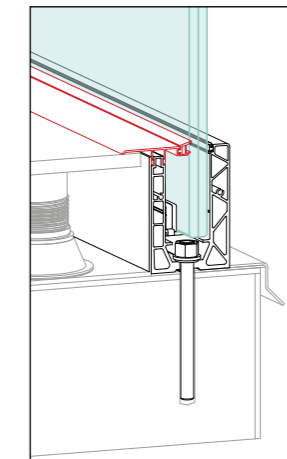

Con vetro 8+8:
Coprifilo 2 + guarnizione A

Con vetro 10+10:
Coprifilo 2 + guarnizione B

NINFA 116

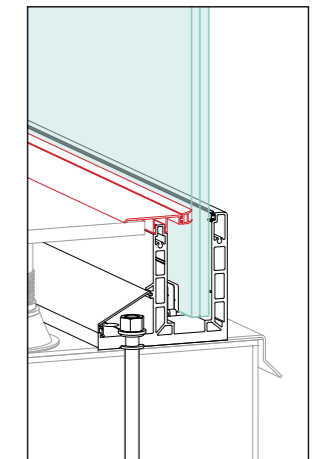

Con vetro 8+8:
Coprifilo 2 + guarnizione A

Con vetro 10+10:
Coprifilo 2 + guarnizione B

NINFA 176

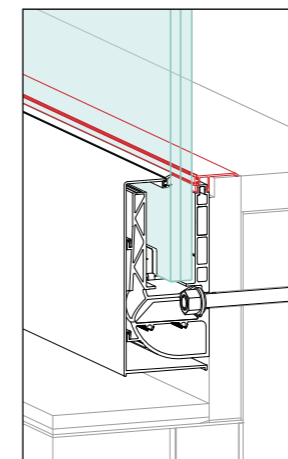

Con vetro 8+8:
Coprifilo 3 + guarnizione B

Con vetro 10+10:
Coprifilo 3 + guarnizione B

Con vetro 12+12:
Coprifilo 3 + guarnizione B

NINFA 186

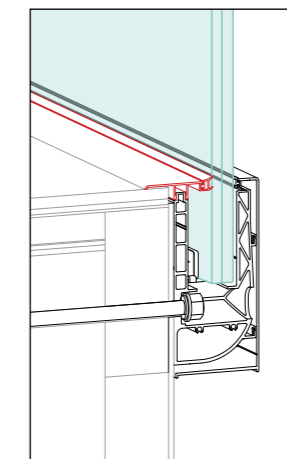

Con vetro 8+8:
Coprifilo 1 + guarnizione A

Con vetro 10+10:
Coprifilo 2 + guarnizione A

Con vetro 12+12:
Coprifilo 2 + guarnizione B

REALIZZAZIONI
CON I PARAPETTI NINFA
NEGLI ANNI.



NINFA, Stazione Marittima,
Salerno, IT



NINFA, Stazione Marittima,
Salerno, IT

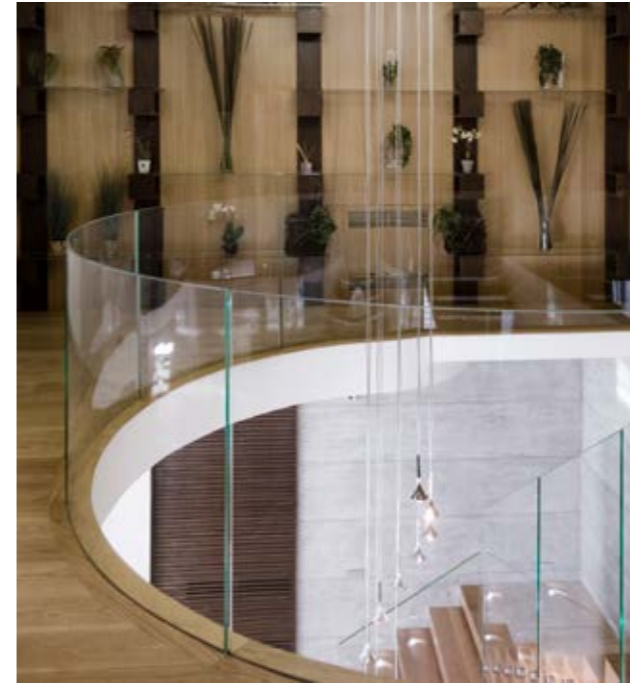

Vetri curvi in villa, Marcanise (CE),
Partner: Idea Vetro



Museo Enzo Ferrari,
Maranello (MO)

Riqualificazione del Lungolago di Malgrate,
Malgrate (LC), IT, Partner: Vetreria Colombo

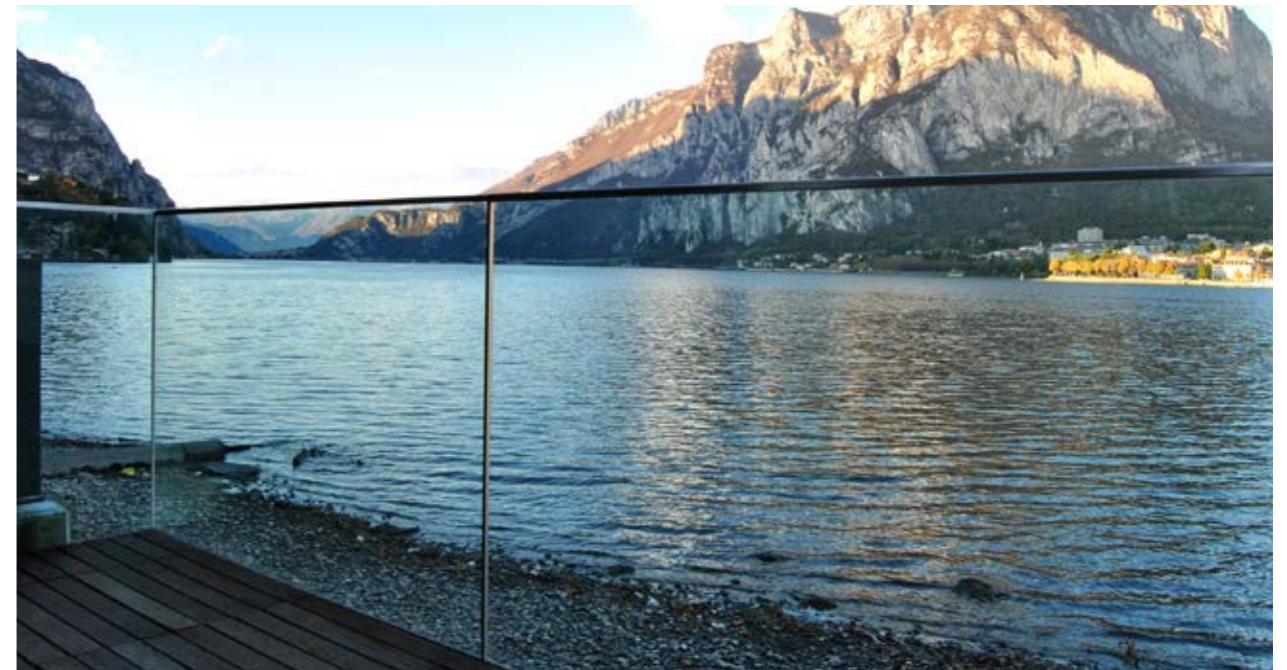



NINFA, Centro commerciale Berlino, DE



NINFA CON LED, Ponte della Pace, Tbilisi, Georgia,

NINFA, Aeroporto Roma Fiumicino, IT



Centro Congressi, Roma





Parapetti Ninfa, Edificio residenziale nel Milanese



Parapetti Ninfa, Edificio residenziale nel Milanese

Edificio Polifunzionale, Cuneo, IT

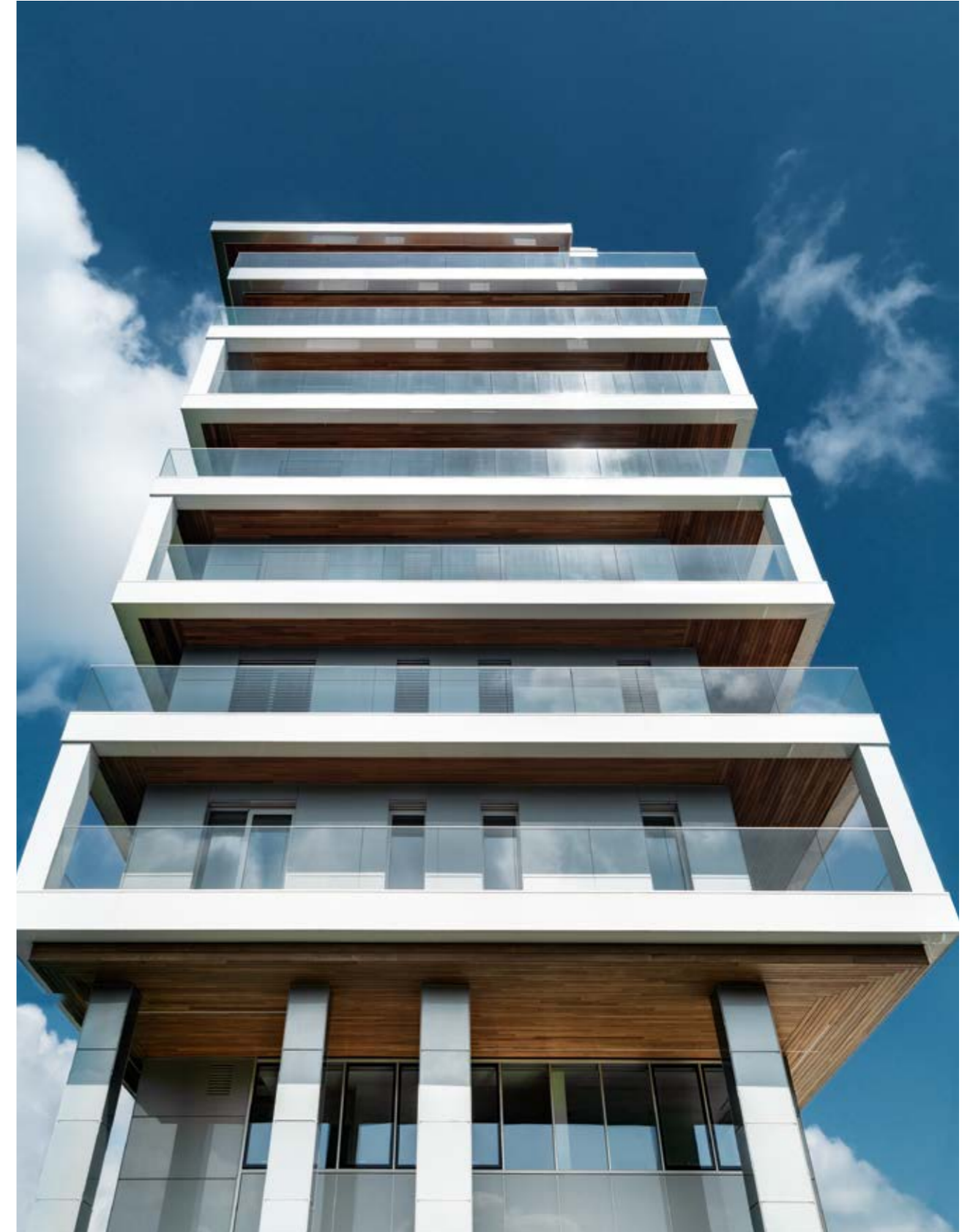

Edificio Polifunzionale, Cuneo, IT



Baldoria (ex Velvet) Rimini
Partner: Vetreria Nuova Romagnola



Piscina Felice Scandone, Napoli

Stadio di Bergamo.



Parapetti Ninfa,
Edificio residenziale nel Milanese



Edificio residenziale a Jesolo





Hotel a Riccione, Partner: Vetreria Nuova Romagnola



Edificio residenziale, Milano

Hotel a Riccione, Partner: Vetreria Nuova Romagnola



Abitazione privata



ISTRUZIONI DI MONTAGGIO NINFA LA SERIE 6

Scarica le istruzioni di montaggio in formato PDF



SERVIZIO CLIENTI

La nostra esperienza al tuo servizio.
Ti guidiamo nella scelta della soluzione migliore
per le tue esigenze.



GUIDA ESPERTA

Seguire un progetto in ogni sua fase a volte non è semplice. Per questo ti forniamo totale assistenza dalla consulenza tecnica fino al post acquisto.

Come puoi contattarci:
email: faraone@faraone.it
web: faraone.it



Contattaci subito

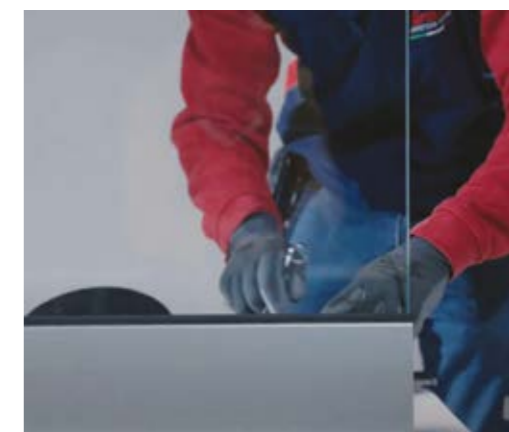

INSTALLAZIONE

Selezioniamo gli esperti che eseguono l'installazione dei nostri prodotti per garantire lo standard di qualità. Durante questa fase vengono effettuati test in cantiere per assicurarci che la posa sia stata eseguita a regola d'arte e che sia tutto in sicurezza.



Guarda il video di montaggio

DESCRIZIONE CAPITOLATO DI NINFA

Balaustre in vetro sistema Ninfa (o similare), rispondenti alle norme attualmente in vigore, con relativo rapporto di prova contenente:

- Prova di carico statica in conformità alla UNI 11678:2017 per ambienti di categoria A, B, C1 e C2 (classe di resistenza alla spinta 2 kN/m) o C3, C4 e C5 (classe di resistenza alla spinta 3 kN/m) ai sensi delle Norme Tecniche per le Costruzioni (DM 17/01/2018);
- Prova di carico dinamica in conformità alla UNI 11678:2017 con altezza di caduta del pendolo variabile a seconda della destinazione d'uso ed eventuale rottura in conformità alla UNI 7697:2021;
- Disegni tecnici con le quote e le dimensioni di ogni singolo componente della balaustra. Inoltre è necessario definire la tipologia di lastre ed intercalare del pacchetto stratificato al fine di rispondere al requisito PR "post-rottura" come specificato alla nota 3 del prospetto 1 della UNI 7697:2021.

1 CARATTERIZZAZIONE BALAUSTRINE NINFA SERIE 6

Balaustra o ringhiera sistema Ninfa (o similare) realizzata con profilo in alluminio lega 6060 T66 o 6063 T66 del modello a scelta della DL in base alla destinazione d'uso ed alla classe di appartenenza, adatta per essere montata sopra al pavimento, affogata nel pavimento oppure con montaggio fronte solaio, da scegliere fra i seguenti modelli Faraone (o similari):

1/A) Modello NINFA 6 dimensione profilo di 86x136 mm (base x altezza) con vetro stratificato così composto:

- Temperato - indurito 10/10/1,52 PVB o similare, per la classe di resistenza alla spinta di 3 kN/m (300 kg/m) altezza vetro 1200 mm;
- Temperato - temprato 10/10/1,52 PVB o similare, per la classe di resistenza alla spinta di 2 kN/m (200 kg/m) altezza vetro 1300 mm.
- Temperato - temprato 12/12/1,52 PVB o similare, per la classe di resistenza alla spinta di 3 kN/m (300 kg/m) altezza vetro 1400 mm.

1/B) Modello NINFA 106 dimensione profilo di 74x111 mm (base x altezza) con vetro stratificato così composto:

- Temperato - indurito 8/8/1,52 PVB o similare, per la classe di resistenza alla spinta di 2 kN/m (200 kg/m) altezza vetro 1200 mm;
- Temperato - indurito 10/10/1,52 PVB o similare, per la classe di resistenza alla spinta di 3 kN/m (300 kg/m) altezza vetro 1000 mm.

1/C) Modello NINFA 56 dimensione profilo di 64x83 mm (base x altezza) con vetro stratificato di altezza massima 800 mm (pertanto idoneo al montaggio

sopra muretti di altezza minima 300 mm) così composto:

- Temperato - indurito 6/6/1,52 PVB o similare, per la classe di resistenza alla spinta di 2 kN/m (200 kg/m) altezza vetro 500 mm
- Temperato - indurito 8/8/1,52 PVB o similare, per la classe di resistenza alla spinta di 2 kN/m (200 kg/m) altezza vetro 800 mm.
- Temperato - indurito 8/8/1,52 PVB o similare, per la classe di resistenza alla spinta di 3 kN/m (300 kg/m) altezza vetro 600 mm.

1/D) Modello NINFA 186 dimensione profilo di 80x173 mm (base x altezza); idoneo per il solo montaggio fronte solaio (pertanto evita qualsiasi infiltrazione d'acqua causata dai fori), con vetro stratificato così composto:

- Temperato - indurito 8/8/1,52 PVB o similare, per la classe di resistenza alla spinta di 2 kN/m (200 kg/m) altezza vetro 1200 mm;
- Temperato - indurito 10/10/1,52 PVB o similare, per la classe di resistenza alla spinta di 2 kN/m (200 kg/m) altezza vetro 1300 mm.
- Temperato - indurito 10/10/1,52 PVB o similare, per la classe di resistenza alla spinta di 3 kN/m (300 kg/m) altezza vetro 1200 mm.

- Temperato - indurito 12/12/1,52 PVB o similare, per la classe di resistenza alla spinta di 2 kN/m (200 kg/m) altezza vetro 1400 mm.

1/F) Modello NINFA 176 dimensione profilo di 80x173 mm (base x altezza); idoneo per il solo montaggio sulla parte interna di un muretto di altezza minima 200 mm (pertanto evita qualsiasi infiltrazione d'acqua causata dai fori), con vetro stratificato così composto:

- Temperato - indurito 10/10/1,52 PVB o similare, per la classe di resistenza alla spinta di 2 kN/m (200 kg/m) altezza vetro 1300 mm;
- Temperato - indurito 12/12/1,52 PVB o similare, per la classe di resistenza alla spinta di 2 kN/m (200 kg/m) altezza vetro 1400 mm.
- Temperato - indurito 12/12/1,52 PVB o similare, per la classe di resistenza alla spinta di 3 kN/m (300 kg/m) altezza vetro 1300 mm.

1/E) Modello NINFA 116 dimensione profilo di 122x114 mm (base x altezza); profilo con basetta idoneo per il montaggio sopra solaio a filo esterno in quanto il fissaggio è disassato sulla basetta verso l'interno e per essere affogato a pavimento con possibilità di isolare il foro di fissaggio posto all'esterno del profilo, con vetro stratificato così composto:

- Temperato - indurito 8/8/1,52 PVB o similare, per la classe di resistenza alla spinta di 2 kN/m (200 kg/m) altezza vetro 1100 mm;

- Temperato - indurito 10/10/1,52 PVB o similare, per la classe di resistenza alla spinta di 2 kN/m (200 kg/m) altezza vetro 1300 mm;
- Temperato - indurito 10/10/1,52 PVB o similare, per la classe di resistenza alla spinta di 3 kN/m (300 kg/m) altezza vetro 1100 mm;

2. FUNZIONALITA' ED ESTETICA BALAUSTRINE NINFA

Il profilo di alluminio della balaustra sarà corredato di speciali accessori che permettono la registrazione per l'allineamento e "messa a piombo" delle lastre di vetro.

La tipologia e la quantità dei fissaggi a terra/solaio/muro dei profili varierà in base alla classe di resistenza richiesta dalla DL ed alla natura del supporto. Qualora il fissaggio venga eseguito su trave o soletta in C.A. bisognerà assicurarsi che il calcestruzzo sia di classe minima C25/30.

I profili in alluminio posizionati "a vista" saranno anodizzati con colore argento classe 15/20 micron (o altro colore a richiesta) oppure verniciato con polveri epossidiche al colore RAL o altro colore a richiesta.

3. PRESTAZIONI IN CONDIZIONI POST-ROTTURA

In accordo alla nota 3 del prospetto 1 della UNI 7697:2021, per i profili del sistema NINFA sarà sufficiente usare lo stratificato temperato – indurito per l'ottenimento di resistenza residua post-rottura. Si consiglia di prestare estrema attenzione alla posa in opera della lastra indurita che dovrà essere posta nella parte compressa dello stratificato, cioè esternamente rispetto alla spinta e agli urti.

4. ULTERIORI GARANZIE ALLA SICUREZZA POST-ROTTURA DEL VETRO PASSAMANO

Per garantire la "ridondanza di sistema" ed ottenere il soddisfacimento del criterio post-rottura la DL potrà richiedere anche il passamano superiore ancorato e incollato alle singole lastre di vetro in modo da assicurare, in caso di rotture delle lastre, il trasferimento dei carichi lineari alle lastre integre adiacenti e la riduzione del rischio di collasso dello stratificato con entrambe le lastre rotte. Notare che tale soluzione comporta una maggiorazione di prezzo dovuta al solo costo del passamano.

INTERCALARE RIGIDO

Per garantire la "ridondanza di sistema" ed ottenere il soddisfacimento del criterio post-rottura, senza l'uso del passamano superiore, è possibile migliorare le prestazioni dell'intercalare plastico. In tal caso i vetri saranno temperati - temperati (per una maggiore resistenza rispetto all'indurito) ed accoppiati con plastici rigidi appartenenti alla famiglia 2, così come definito nel EN 16613. Tali sistemi debbono garantire una resistenza alla spinta di 1 kN/m anche con la rottura di una lastra ed evitare il collasso immediato dello stratificato in caso di rottura di entrambe le lastre. Notare che tale soluzione comporta una maggiorazione di prezzo dovuta al costo della stratifica con intercalare rigido.

Paragrafo da usare in base al tipo di progetto ed in base alle richieste del progettista e DL.

L'utilizzo degli intercalari rigidi appartenenti alla famiglia 2 (EN 16613), abbinati a spessori adeguati di vetro temprato, permette di ottenere una migliore resistenza e rigidità del pannello vetrato. A livello sperimentale è possibile garantire una resistenza residua ai carichi statici e dinamici anche con una o entrambe le lastre rotte.

La verifica allo stato limite di collasso (SLC) secondo CNR DT210/2013 risulta molto più restrittiva rispetto alla verifica agli stati limite ultimi (SLU) in quanto prevede gli stessi carichi antropici dello SLU (con un tempo di ritorno di 50 anni) applicati ad una balaustra con una sola lastra dello stratificato integra. Questa verifica SLC, soltanto a livello sperimentale, è ottenibile mediante utilizzo di intercalari rigidi e vetri temprati stratificati (di idoneo spessore) per la sola classe di resistenza alla spinta di 2 kN/m. L'unica verifica del CNR DT210/2013 che non verrebbe rispettata, sempre a livello sperimentale, è quella di deformabilità (stato limite di esercizio) che preve-

de un limite di freccia, inferiore ai carichi di esercizio definiti dal DM 17/01/2018, pari al minore tra d/50 e 25 mm (dove d indica l'altezza del parapetto).

I rapporti di prova sulle balaustre vengono redatti da laboratori autorizzati dal Ministero delle Infrastrutture e dei Trasporti. Affinché le prove possano ritenersi valide, l'eventuale passamano, o la parte superiore della balaustra, non dovranno avere alcun fissaggio alle pareti e/o ai pilastri. Il vincolo di incastro a terra della balaustra dovrà necessariamente riprodurre le condizioni più sfavorevoli per i fissaggi, pertanto è consigliabile un supporto in C.A. fessurato di classe resistente massima C25/30. Il certificato deve riportare anche le foto del campione montato per dimostrare il tipo di prova effettuata con tutte le pagine timbrate dall'ente certificatore.

PER SAPERNE DI PIÙ

Consultare sul sito www.faraone.it il documento "Faraone Informa 27".

Tale documentazione, frutto di una lunga ed accurata campagna sperimentale unita all'esperienza

Faraone, rende disponibili a tutti le tante prove effettuate ed il comportamento/prestazioni delle varie soluzioni in vetro (il tutto valido con i soli sistemi Faraone) oltre a svariati esempi, osservazioni e analisi sul mondo dei parapetti vetrati.

Ing. Gabriele Romagnoli

CONDIZIONI GENERALI DI VENDITA

COSTO TRASPORTO - ITALIA:

Come indicato nelle conferme ordine varia in base alle quantità e località.

RECLAMI:

Ogni eventuale reclamo dovrà pervenire a Faraone entro il termine tassativo di 8 giorni dal ricevimento della merce, non si accettano resi di merce se non preventivamente autorizzati da Faraone in porto assegnato. Prodotti resi che per ipotesi dovessero pervenire a Faraone senza preventiva autorizzazione verranno inderogabilmente rifiutati e rispediti al mittente in porto assegnato.

MODALITÀ DI PAGAMENTO:

– IN ITALIA:

Per nuovi clienti, quando l'importo è inferiore a 2500,00 euro il pagamento è solo in contassegno (cioè da pagare al corriere al momento dello scarico) oppure con bonifico anticipato alla firma

dell'ordine. Sconto cassa 3%.

Per importi superiori a 2500,00 euro:

- acconto del 30% all'ordine, 70 % con riba 30/60 giorni salvo accettazione nostra assicurazione crediti; qualora non venisse accettata la copertura assicurativa si può scegliere:
- contrassegno da pagare al corriere al momento della consegna, sconto cassa 3%.
- con bonifico bancario alla firma dell'ordine, sconto cassa 3%.
- con titoli con garanzia reale a scadenza 30/60 giorni, da concordare.

Per clienti abituali, che hanno il fido della copertura assicurativa pagamento con Riba:

- 30/60 giorni fine mese.

Il mancato pagamento anche se di una sola scadenza autorizza la Faraone a sospendere le consegne e revocare le condizioni di pagamento concesse.

– ESTERO:

Con bonifico bancario alla firma dell'ordine.

IVA:

tutti i prezzi riportati nei listini sono escluso IVA.

NB. Poiché i nostri prodotti sono soggetti a continue innovazioni e miglioramenti, il design e le caratteristiche costruttive possono subire variazioni anche senza preavviso. Le immagini contenute nel catalogo di produzione sono puramente indicative, pertanto la nostra azienda si riserva il diritto di apportare modifiche migliorative dei prodotti senza nessun obbligo di preavviso. Tutti i modelli e i disegni sono di esclusiva proprietà della Faraone. Nessuna riproduzione è consentita.

I prezzi sono da intendersi iva esclusa, senza trasporto e senza posa.

Prenditi cura delle persone che ami.

Con i parapetti Ninfa di ultima generazione.

faraone.it

