



M-S80AD-26
260327

SERIE 80 AD
PUERTA Y VENTANA CORREDIZA
MANUAL DE ARMADO



EUROVENT 
P R E M I U M

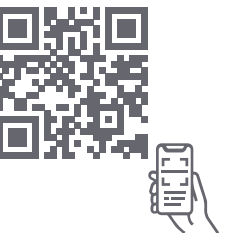



Somos una empresa mexicana fundada en 1948 en Monterrey, dedicada a la transformación y comercialización de aluminio.

Con más de 70 años de experiencia en el sector, y con un sólido equipo de más de 6,000 personas, nos hemos convertido en el principal extrusor de aluminio de Latinoamérica y hemos consolidado nuestro liderazgo en México.

Dentro de la producción de escaleras y ventanas prefabricadas, contamos con una amplia cadena de tiendas a lo largo de todo el país. En el extranjero somos el comercializador de escaleras más importante de Canadá y Lationamérica, y en Estados Unidos, el segundo de mayor relevancia.

Tenemos presencia en más de 40 países alrededor del mundo en las diferentes áreas de negocio: sector automotriz, escaleras y soluciones de construcción e industria.

Solución puerta y ventana corrediza	04
Soluciones típicas	05-07
Perfiles	10-13
Herrajes, empaques y felpas	14-18
Detalles cortes seccionales, (OX VENTANA Y PUERTA)	20-23

Cortes seccionales, descuentos y listado de herrajes

Configuración XX	24-27
Configuración XX-M	28-31
Configuración XOX	32-35
Configuración XX-F	36-39
Configuración XXX	40-43
Configuración OXXO	44-47
Configuración XXXX	48-51

Instalación pista adicional	52-53
Operaciones de troquel y manuales	54-67
Candado de hoja	68-71
Kit multipunto	72-73
Cajeado para mecanismo	74
Acrilamientos	75
Explosivo	76-77
Información técnica	78
Gráfica de resistencia	79
Recomendaciones de instalación	80-81

Nuestra solución de puerta y ventana corrediza redefine la elegancia y el rendimiento para vanos medianos, fusionando prestaciones de calidad con un diseño vanguardista que añade sofisticación a cualquier entorno. Con cortes precisos a 45° en hojas y marco, este sistema no solo es funcional, sino que también eleva la estética de cualquier espacio.

El sistema incorpora elementos de hermeticidad y opciones de configuración que contribuyen al aislamiento térmico y acústico, permitiendo alcanzar distintos niveles de eficiencia energética según el tipo de acristalamiento y armado seleccionado.

La versatilidad es una de las características distintivas de este sistema. Cada hoja puede alcanzar dimensiones notables, con un ancho máximo de hasta 1000 mm y una altura de hasta 2300 mm, facilitando su adaptación a diversas necesidades arquitectónicas. Además, la opción de riel múltiple permite cubrir aberturas de gran longitud, garantizando un movimiento suave y sin esfuerzo.

Con una capacidad de carga máxima de 100 kg por hoja, este sistema corredizo asegura una estructura robusta y durable, capaz de soportar puertas y ventanas de gran formato con facilidad. Sus elementos de hermeticidad, felpas, empaques en traslape y drenes en pistas y riel contribuyen a minimizar filtraciones y a ofrecer una barrera efectiva frente a las condiciones climáticas.

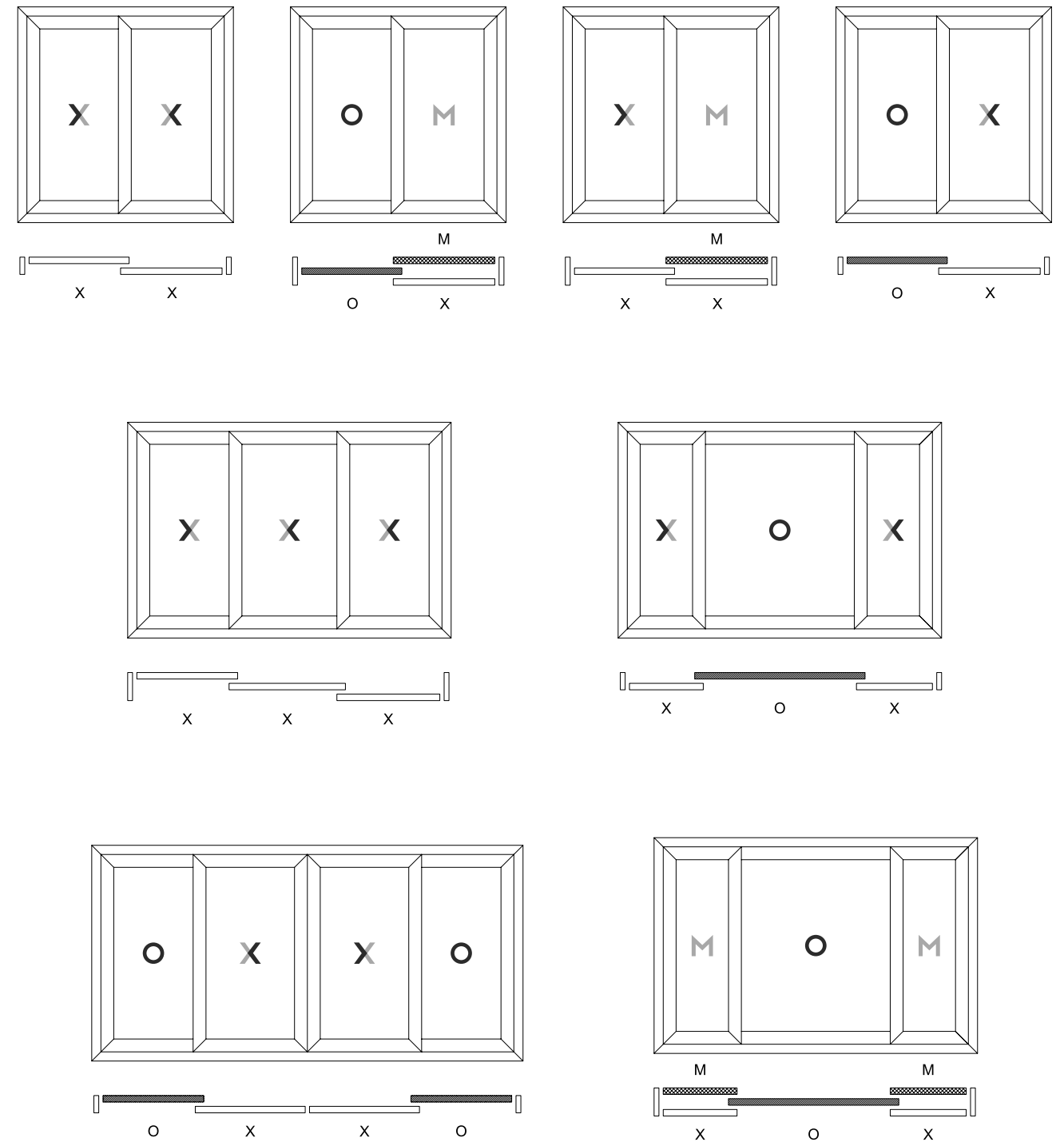

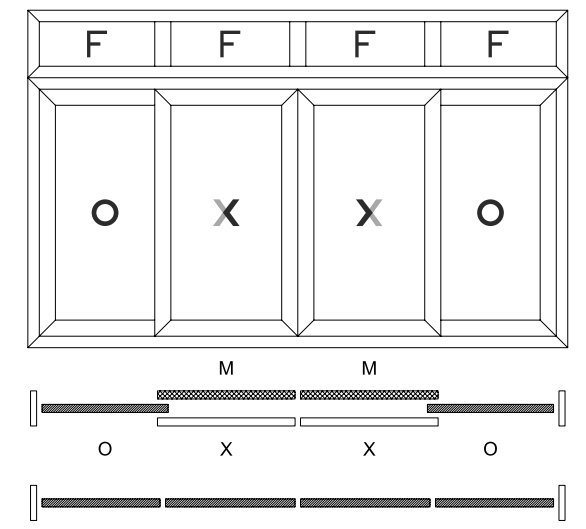
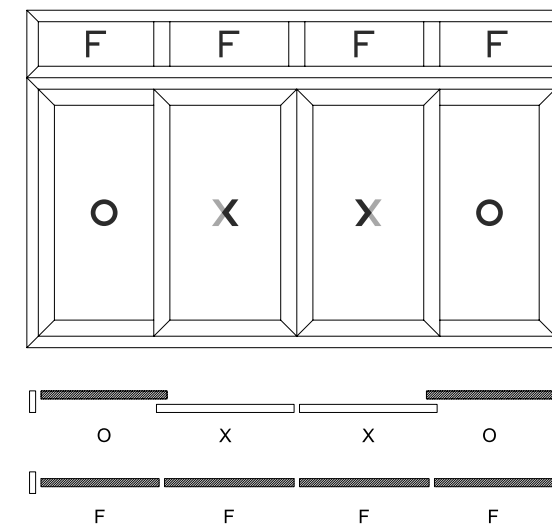
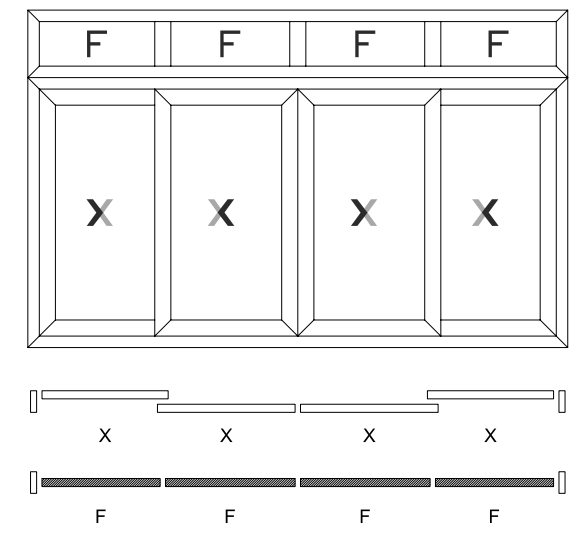
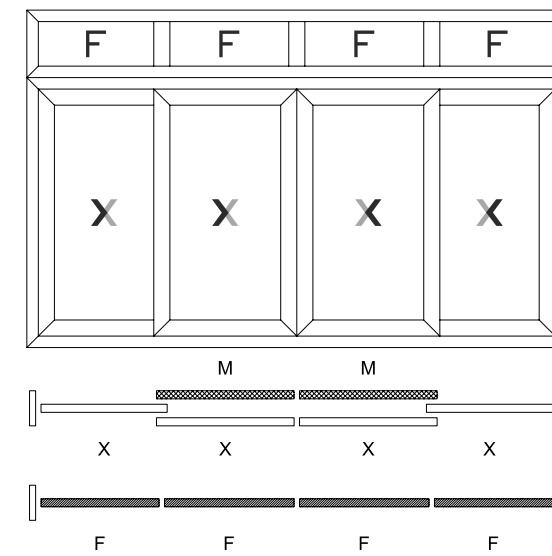
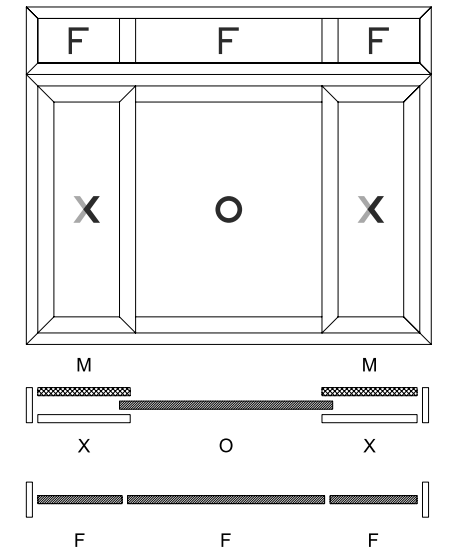
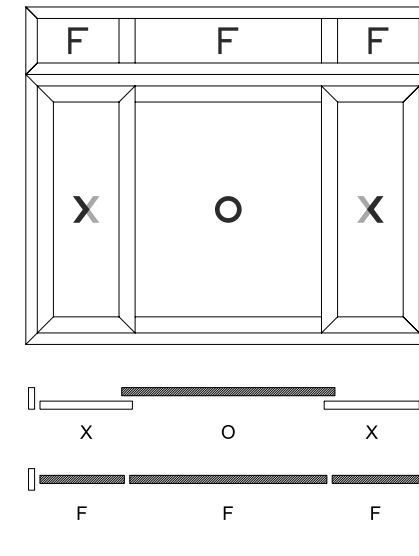
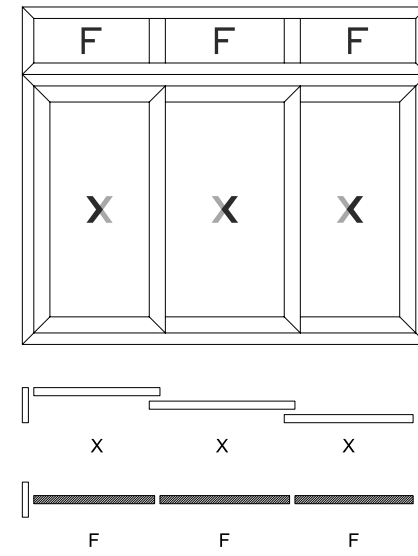
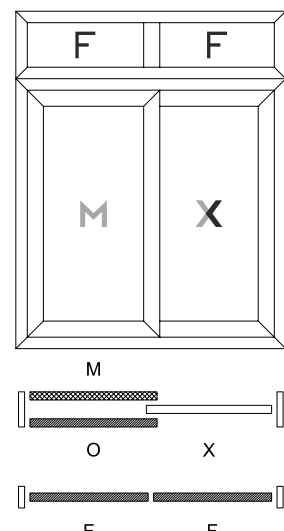
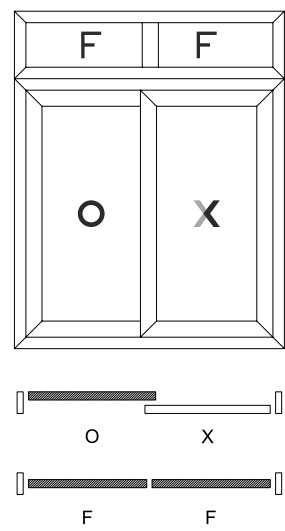
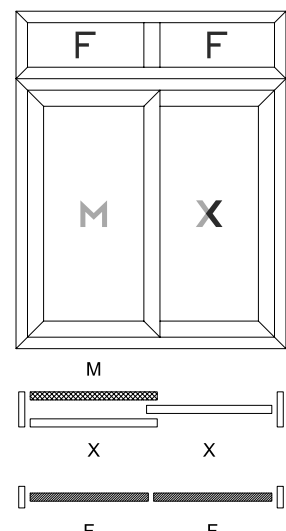
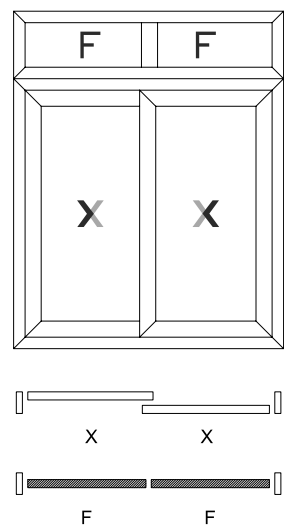
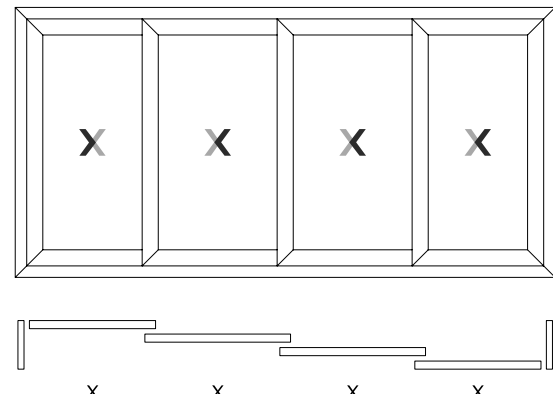
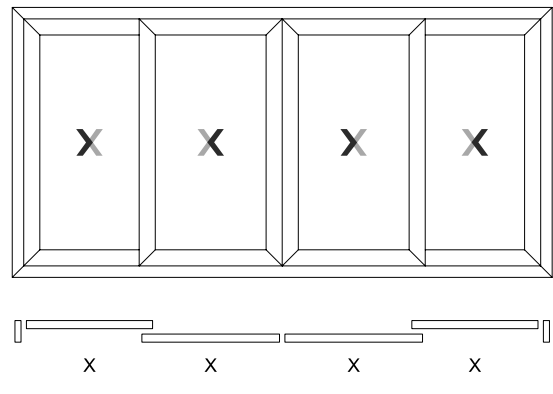
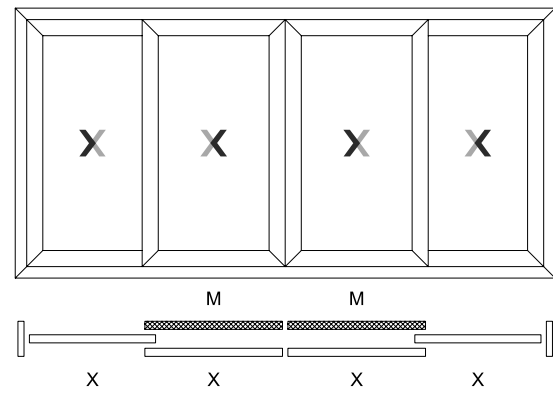
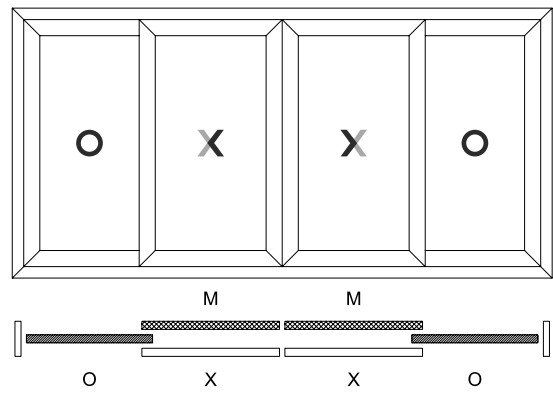

S-80 AD
PREMIUM



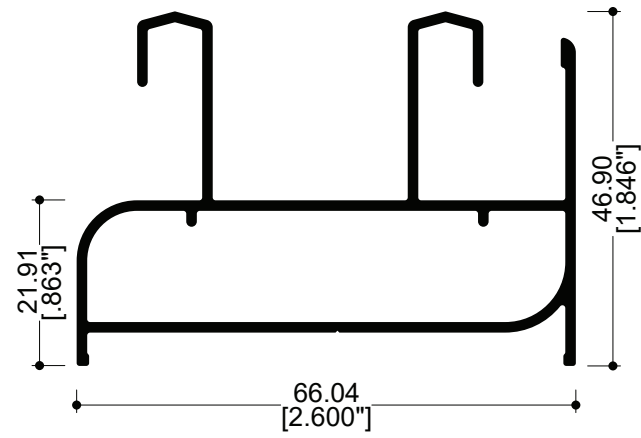

082000
Marco 2 vías

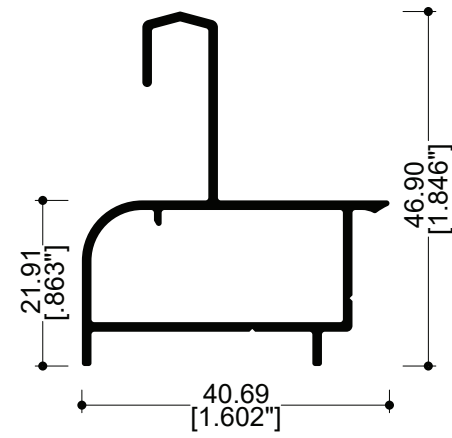

084207
Pista adicional

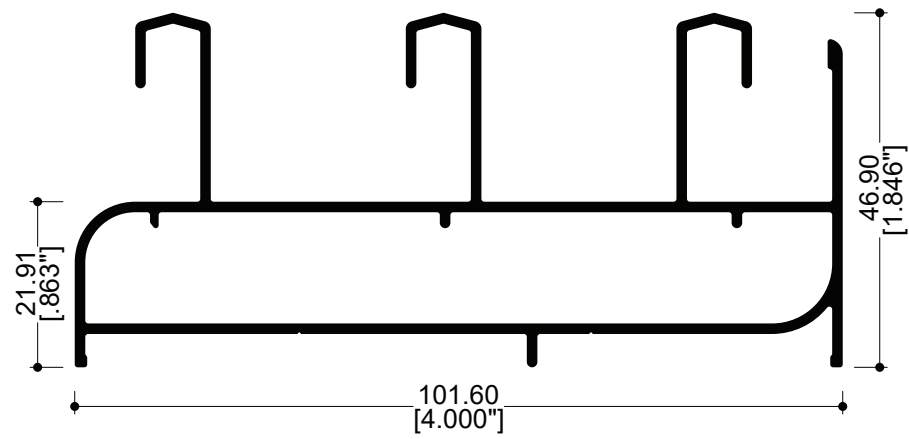

082017
Marco 3 vías

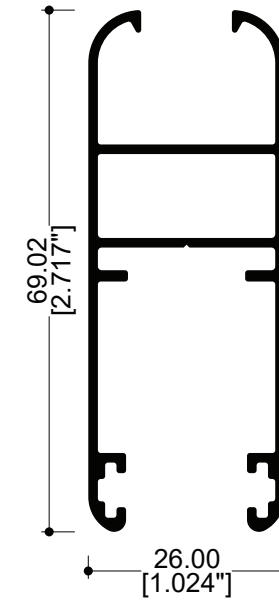

082001
Hoja vidrio sencillo

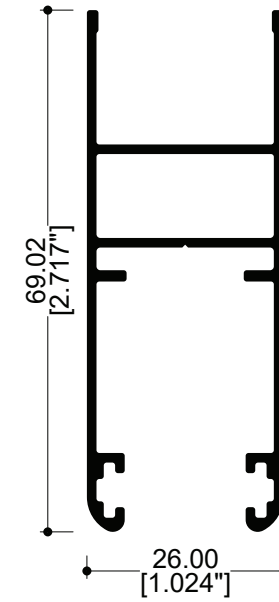

082004
Hoja vidrio doble

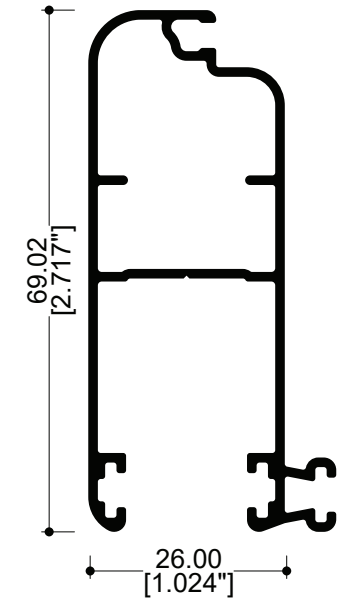

082019
Mosquitero

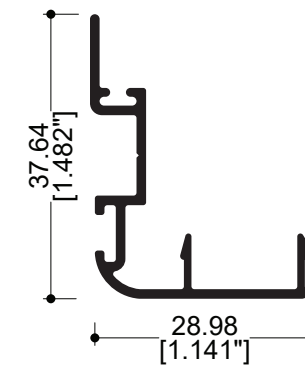

082002
Traslape

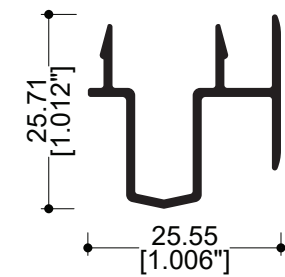

062103
Adaptador OXXO

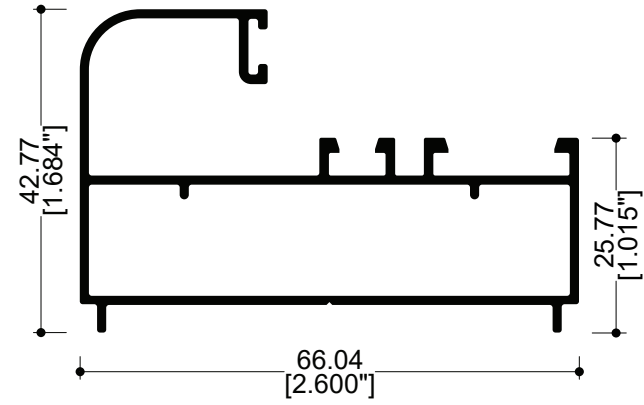

082092
Fijo

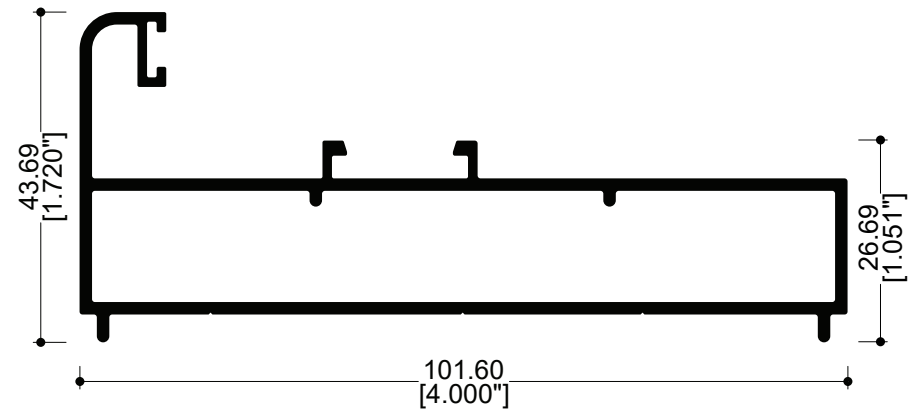

087734
Fijo 4"

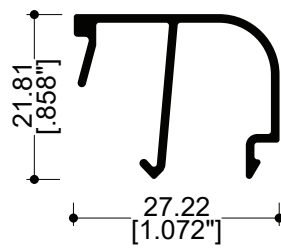

082029
Junquillo vidrio 6 mm

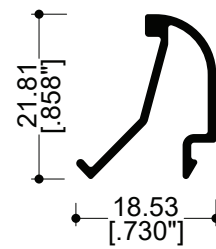

082030
Junquillo vidrio 24 mm

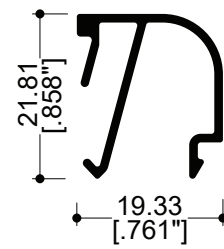

075830
(082003)
Junquillo vidrio 14 mm

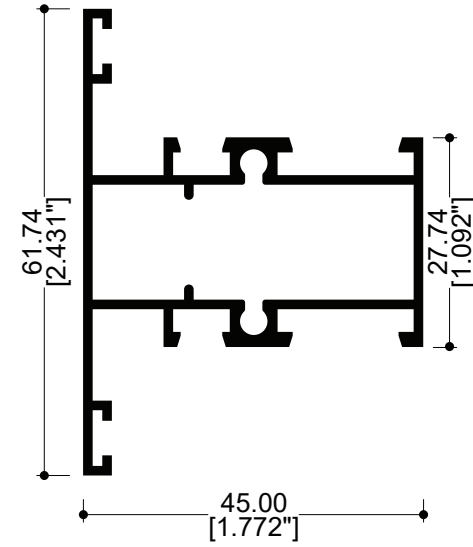

062041
Intermedio

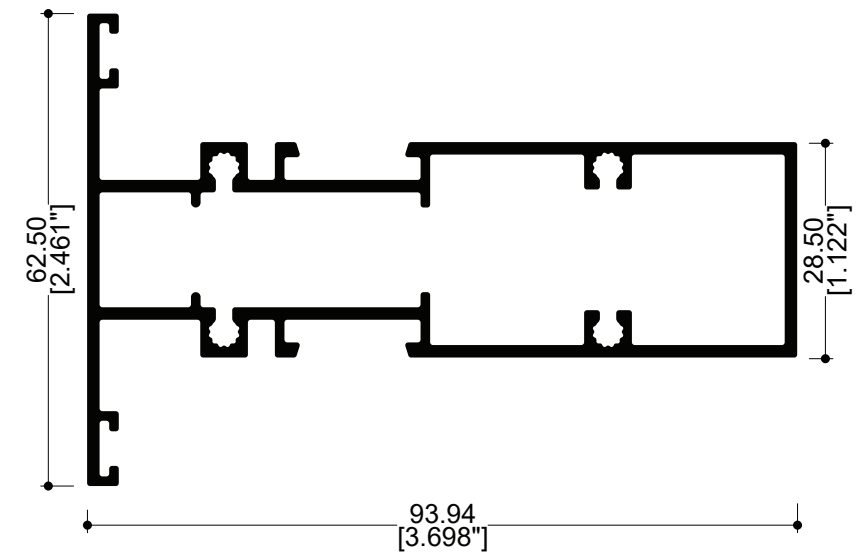

082047
Intermedio reforzado

HERRAJES, EMPAQUES Y FELPAS

S-80 AD PREMIUM

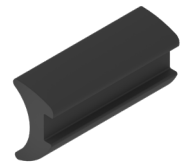

AC001443
EN-1013*

Empaque EPDM
cuña 3 mm

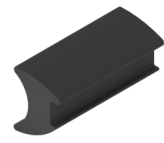

AC005324
EN-1016*

Empaque EPDM
cuña 5 mm



AC001442
EN-1012*

Empaque EPDM
respaldo

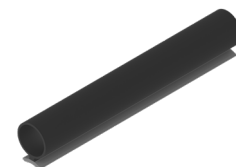

AC001446
EN-2402H*

Empaque hongo
coextruido



AC005183
VN-E2002NE*

Empaque cola de
rata



AC001835
GN-554*

Tapa dren

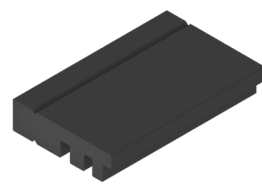

AC005543
PN-0922*

Calza para vidrio
(fijo)



AC005544
PN-0923*

Calza para vidrio
(hoja)



AC004897
TAQ1147*

Taquete
1/4" x 2"



AC001875
GN-618A*

Escuadra de
alineación



AC004253
PFNG-0805*

Pija
#8 x 1/2"



AC004255
PFNG-0811*

Pija
#8 x 1"



AC004261
PFNG-1017*

Pija
#10 x 1 1/2" inox



TN-1810X*

Pija
#10 x 2 1/2" inox



AC004971
TMNG-1026*

Pija
#10 x 3"

* Clave anterior

HERRAJES, EMPAQUES Y FELPAS

S-80 AD PREMIUM

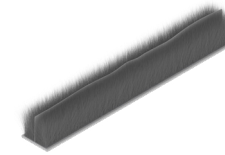

AC001577
FN-110P*

Felpa con
aleta de plástico



AC005894
PN-0925*

Tapón desagüe

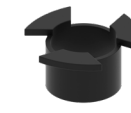

AC001734
GN-105*

Tapón desagüe



AC001733
GN-102D*

Tapón
cubrepija



AC001770
GN-467*

Escuadra de botón
(hoja)

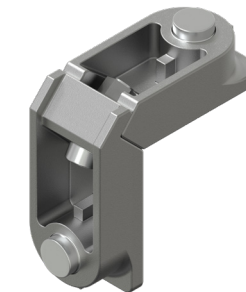

AC001907
GN-650*

Escuadra de botón
(pista adicional)



AC001788
GN-481*

Escuadra de botón
(marco)

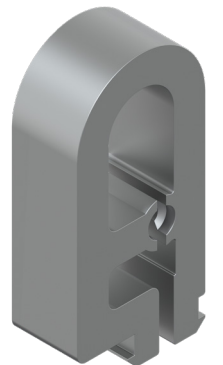

AC001860
GN-612*

Conector bernina

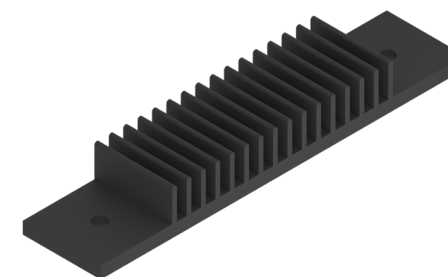

AC005455
PN-0924*

Cortavientos



AC005424
GN-607B*

Candado de hoja/
Calza de hoja fija



AC001856
GN-606T*

Tapa traslape

* Clave anterior

HERRAJES, EMPAQUES Y FELPAS

S-80 AD PREMIUM



AC005678
CN-0122*

Manija acodada derecha



AC005676
CN-0120*

Kit básico multipunto S-80



AC005677
CN-0121*

Kit puntos adicionales multipunto S-80



AC005679
CN-0123*

Manija acodada izquierda



AC005680
CN-0124*

Pletina poliamida
(por metro)

* Clave anterior

HERRAJES, EMPAQUES Y FELPAS

S-80 AD PREMIUM



AC001841
GN-559F*

Uñero embutido
embutido



AC001585
FN-553*

Cierre embutido
grande



AC001584
FN-552*

Cierre embutido
chico



AC001593
FN-604C*

Contra

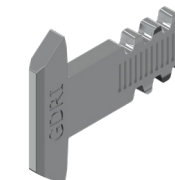

AC001592
FN-604A*

Gancho

* Clave anterior

HERRAJES, EMPAQUES Y FELPAS

S-80 AD PREMIUM

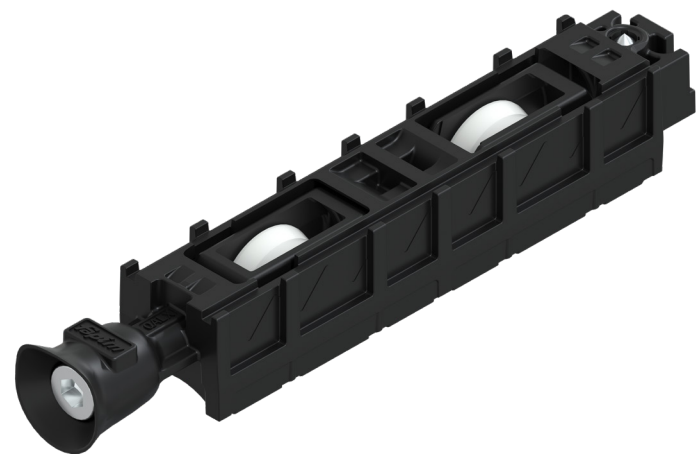

AC001863
GN-614F*

Carretilla ajustable dos ruedas
50 kg por carretilla
Máximo 100 kg por hoja

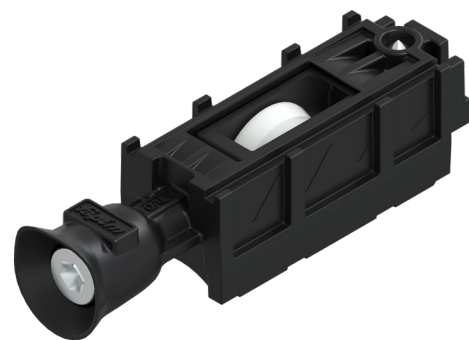

AC001848
GN-601F*

Carretilla ajustable una rueda
20 kg por carretilla
Máximo 40 kg por hoja

* Clave anterior



DETALLES CORTES SECCIONALES

S-80 AD (OX VENTANA)

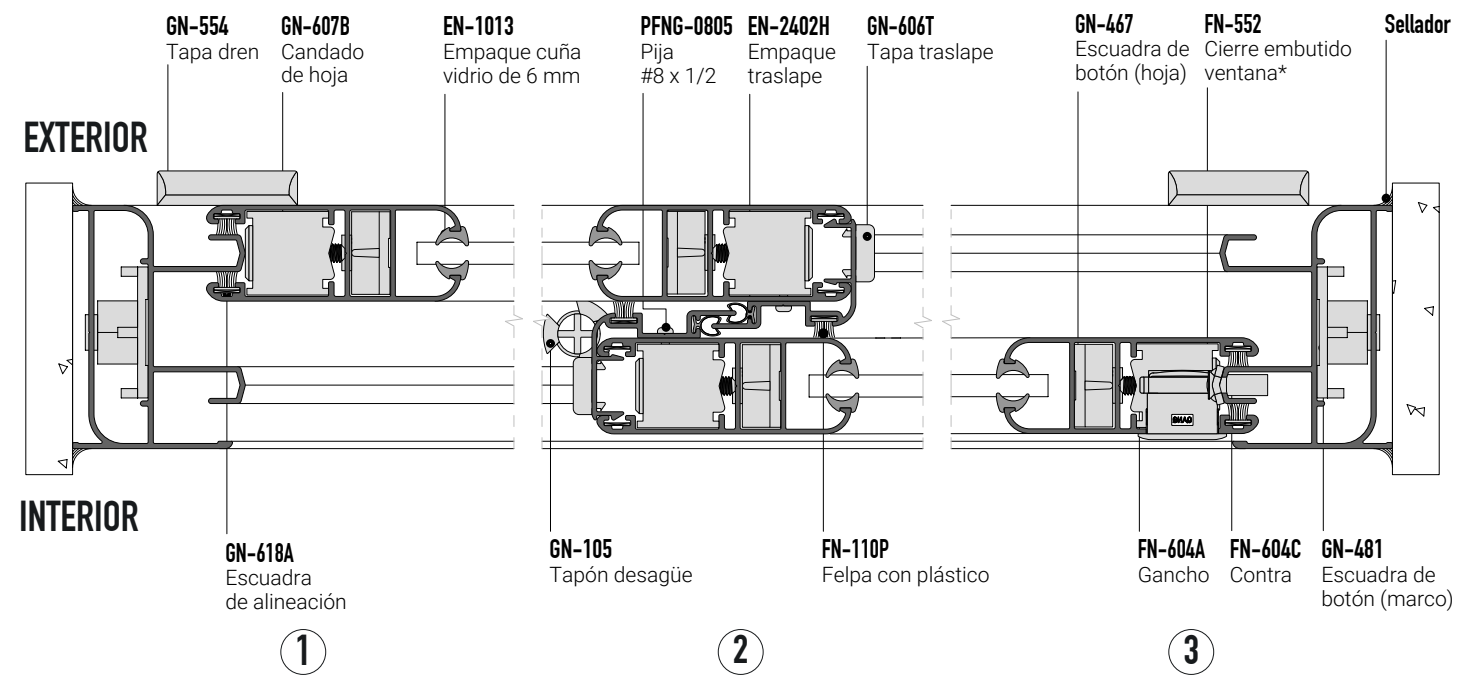
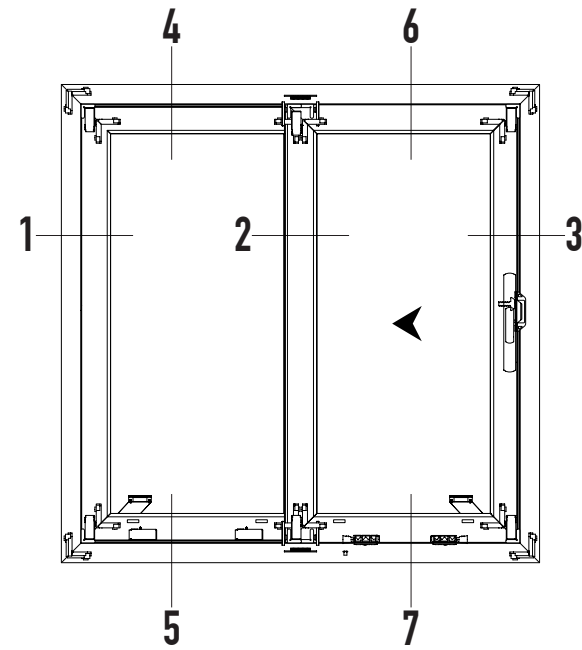

DETALLES CORTES SECCIONALES

S-80 AD (OX)

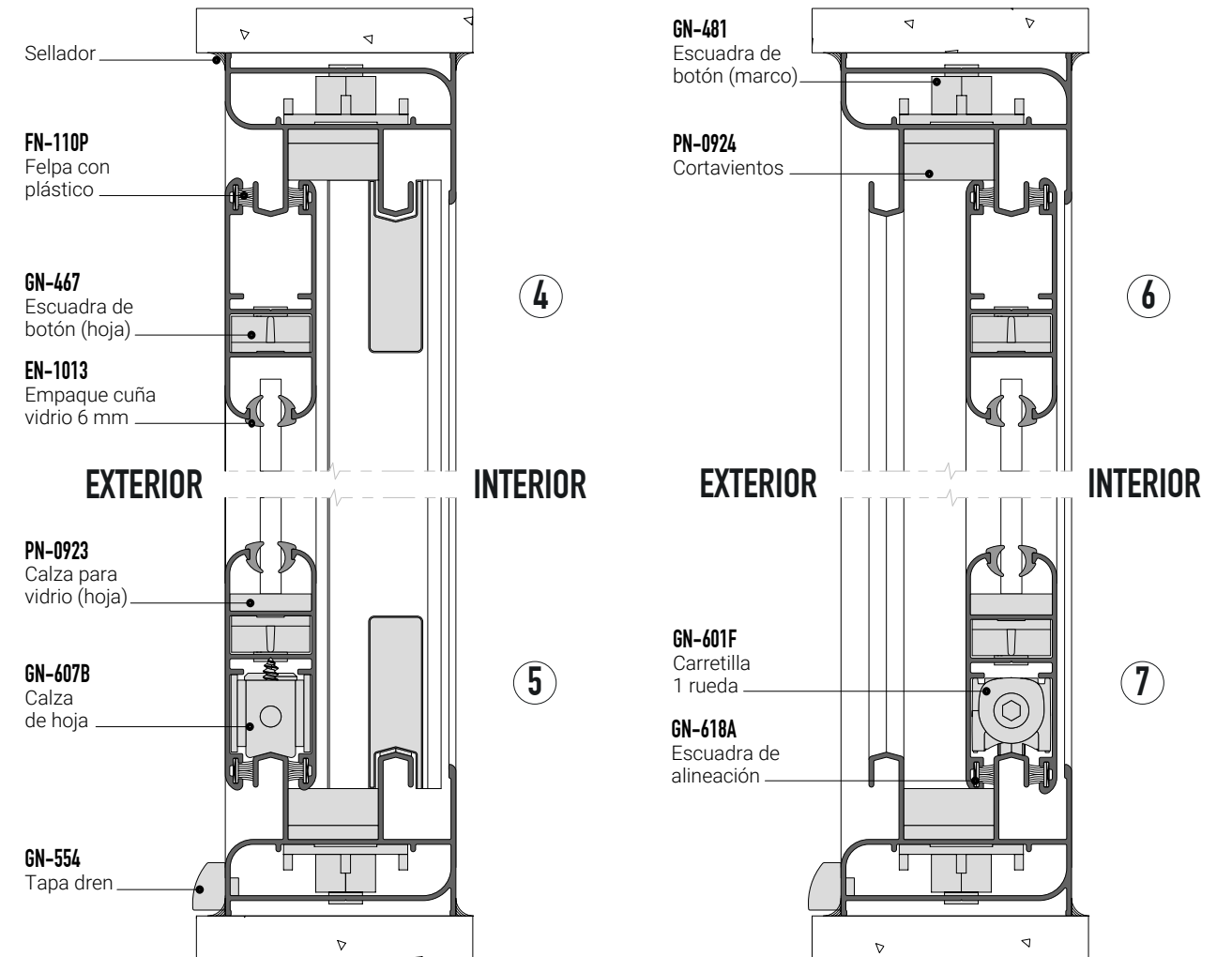

DETALLES CORTES SECCIONALES

S-80 AD (OX PUERTA)

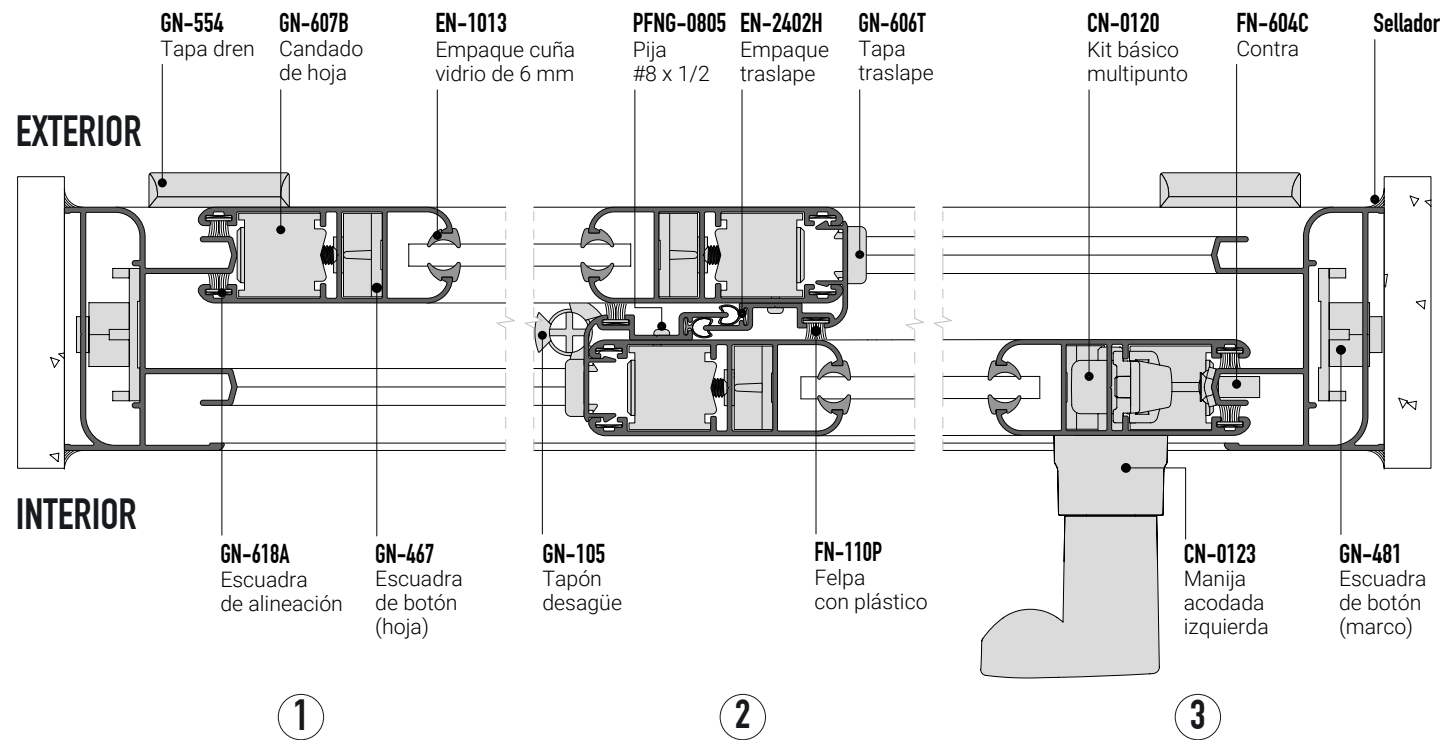
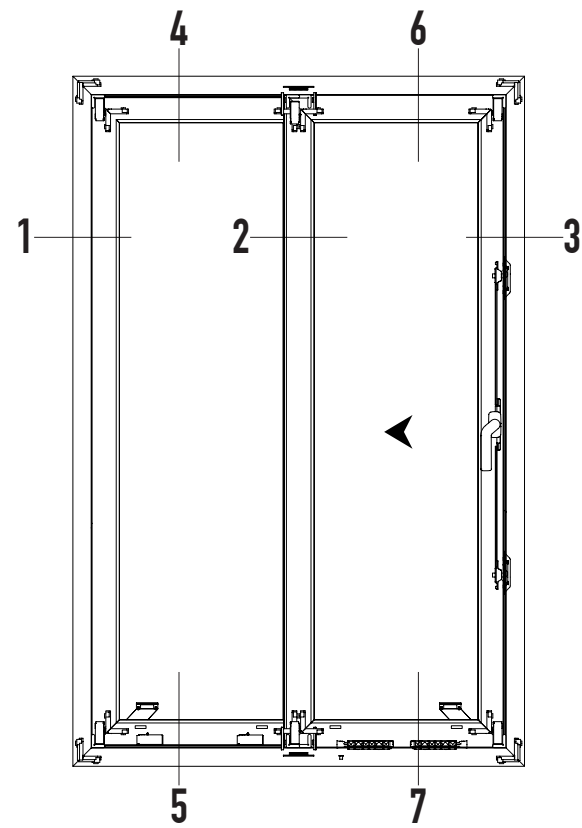

* Puede utilizar cierre embutido FN-553 ó agregar más puntos de bloqueo para mayor hermeticidad.

DETALLES CORTES SECCIONALES

S-80 AD (OX)

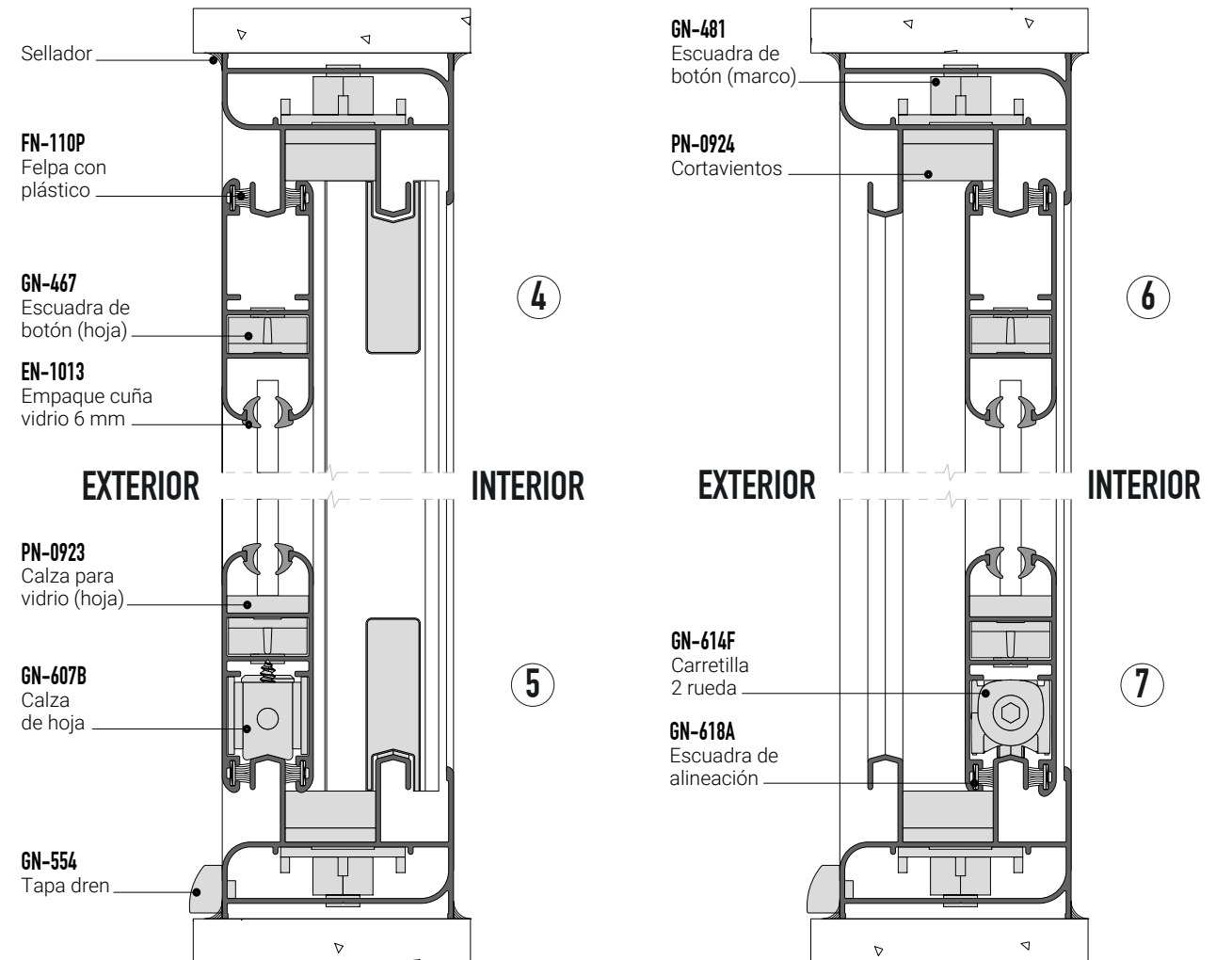

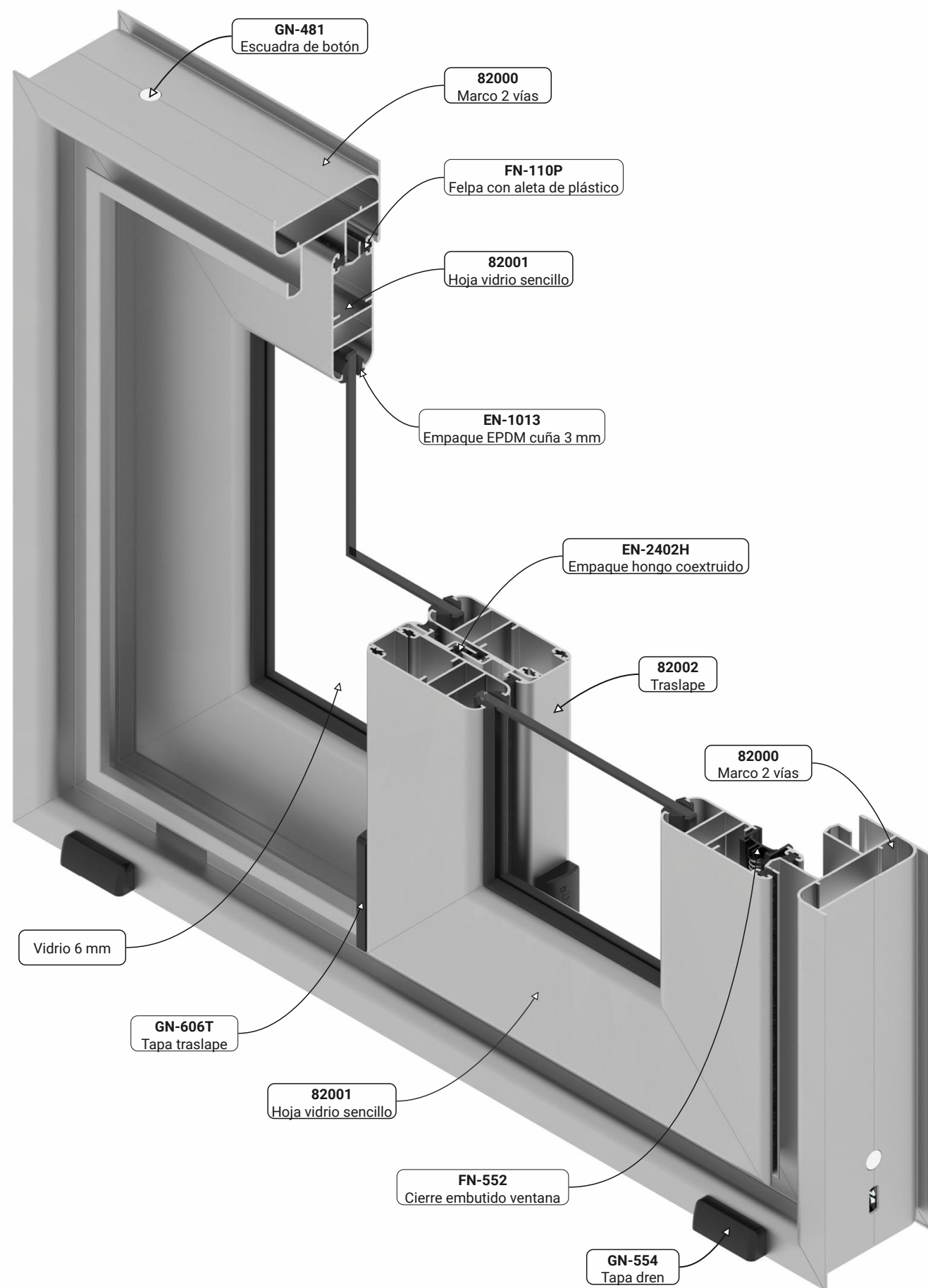

S-80 AD (XX)

Instrucción: Elija una columna según el tipo de acristamiento que desee utilizar y considere únicamente los perfiles marcados con el símbolo "●".

Partes	Perfiles	Clave	Nombre	Cantidad	Descuento (mm)	6	18
1 Marco		082000	Marco 2 vías	2	L	●	●
				2	H		
2 Hojas		082001 ó 082004	Hoja vidrio sencillo u Hoja vidrio doble	4	(L/2)-2	●	
				4	H-72		●
				2	H-72	●	●
2 Vidrios		6 mm	(L)	2	(L/2)-117	●	
			(H)		H-186		
		18 mm	(L)	2	(L/2)-117		●
			(H)		H-186		

CORTES SECCIONALES

S-80 AD (XX)

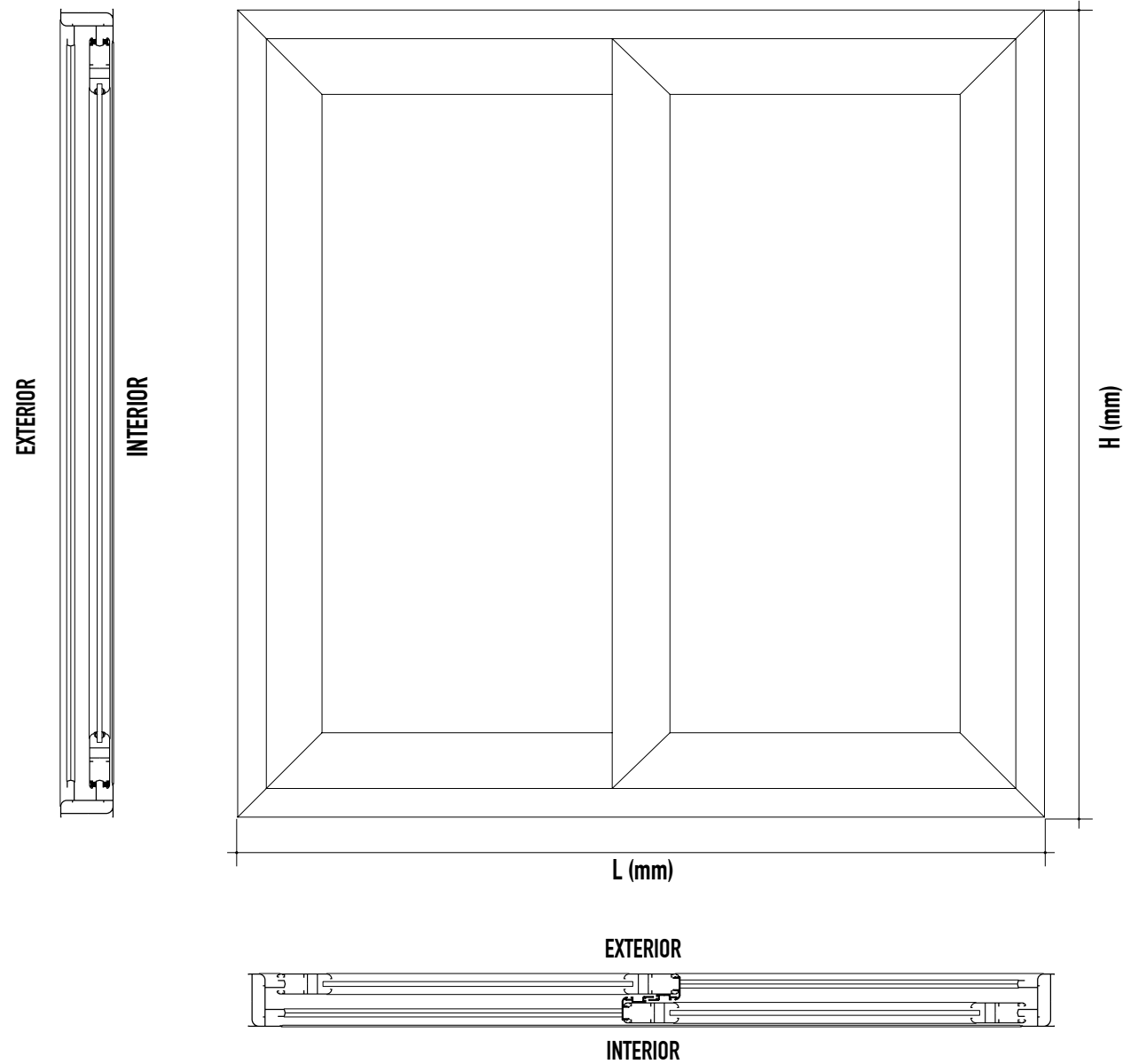

LISTADO DE HERRAJES

S-80 AD (XX)

S-80 AD (XX)

Instrucción: Elija una columna según el tipo de modelo que desee utilizar y considere únicamente los herrajes marcados con el símbolo "●".

Clave	Descripción	Cantidad	Unidad	Ventana	Puerta	Puerta/ Multipunto
-	Sellador	(4H+4L)/6350	Piezas	●	●	●
FN-110P	Felpa con plástico	4L+6H	Metros	●	●	●
FN-552	Cierre embutido chico	2	Piezas	●		
FN-553	Cierre embutido grande	2	Piezas		●	
FN-604A	Gancho	2	Piezas	●	●	
FN-604C	Contra	2	Piezas	●	●	
CN-0120	Kit básico multipunto	2	Piezas			●
CN-0122	Manija acodada derecha	1	Piezas			●
CN-0123	Manija acodada izquierda	1	Piezas			●
CN-0124	Pletina poliamida (4")	4	Piezas			●
CN-0124	Pletina poliamida (terminal)(1")	4	Piezas			●
GN-559F	Uñero embutido embutido	2	Piezas		●	●
GN-102D	Tapón cubrepija	18*	Piezas	●	●	●
TMNG-1026	Pijas para instalación	18*	Piezas	●	●	●
TAQ1147	Taquete	18*	Piezas	●	●	●
GN-105	Tapón desagüe	1	Piezas	●	●	●
GN-467	Escuadra de botón (hoja)	8	Piezas	●	●	●
GN-481	Escuadra de botón (marco)	4	Piezas	●	●	●
GN-618A	Escuadra de alineación	16	Piezas	●	●	●
GN-554	Tapa dren	2	Piezas	●	●	●
GN-601F	Carretilla ajustable una rueda 40 kg por par	4	Piezas	●		
GN-614F	Carretilla ajustable dos ruedas 100 kg por par	4	Piezas		●	●
PN-0924	Cortavientos	2	Piezas	●	●	●
GN-606T	Tapa traslape	4	Piezas	●	●	●
GN-607B	Candado de hoja/Calza de hoja fija	4	Piezas	●	●	●
PN-0923	Calza para vidrio	4	Piezas	●	●	●
EN-2402H	Empaque traslape	2H	Metros	●	●	●
EN-1013	EPDM cuña para vidrio de 6 y 18 mm	4L+8H	Metros	●	●	●
PFNG-0805	Pija #8 x 1/2" cabeza fijadora	30*	Piezas	●	●	●

* Las cantidades de estos accesorios se determinaron en función del ancho y el alto del cancel. Las cantidades proporcionadas en esta tabla se calcularon utilizando las medidas máximas por hoja, basadas en las gráficas de resistencia.

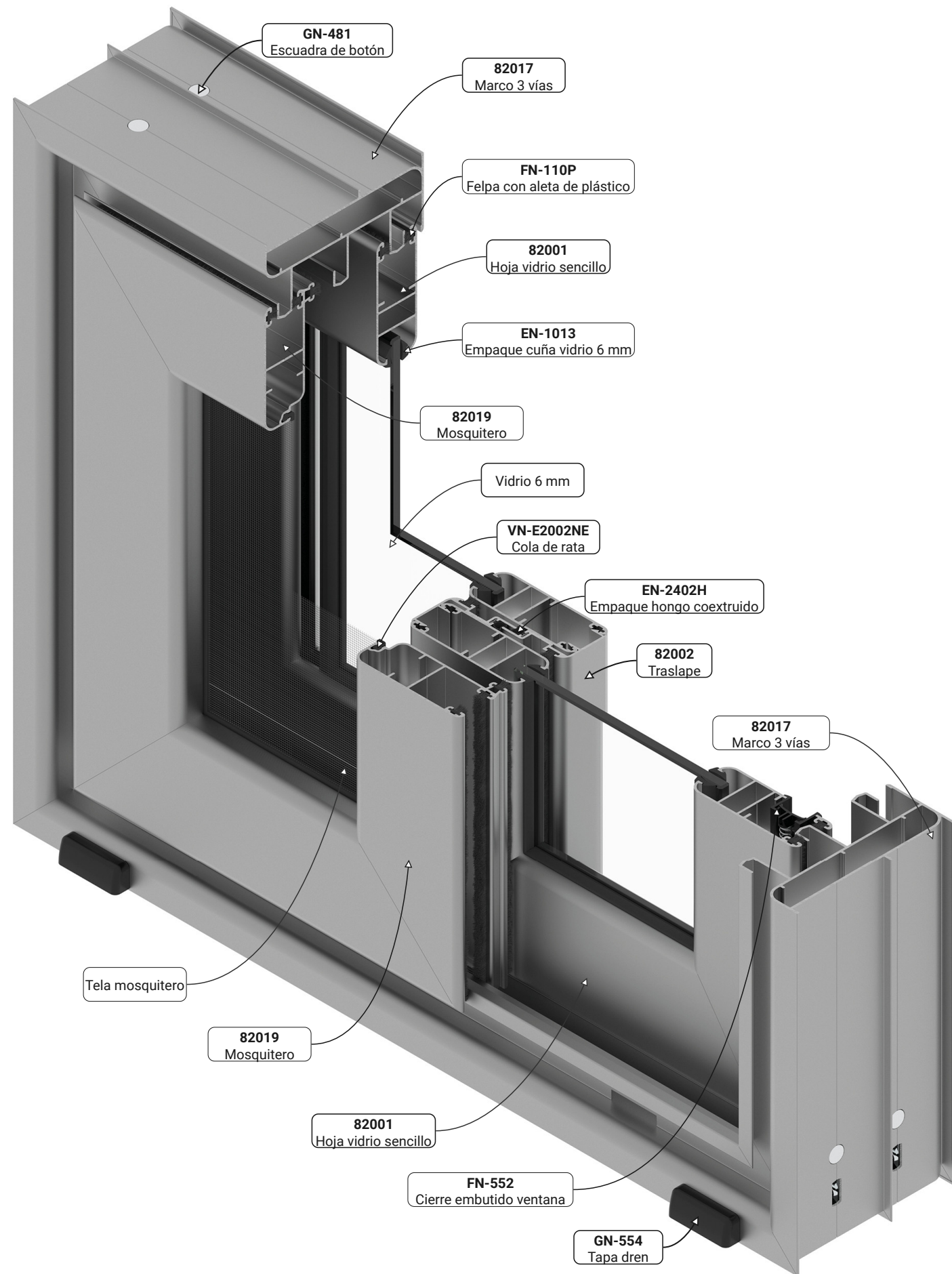

S-80 AD (XX-M)

Instrucción: Elija una columna según el tipo de acristalamiento que desee utilizar y considere únicamente los perfiles marcados con el símbolo "●".

Partes	Perfiles	Clave	Nombre	Cantidad	Descuento (mm)	6 (mm)	18 (mm)
1 Marco		082017	Marco 3 vías	2	L	●	●
				2	H		
2 Hojas		082001 ó 082004	Hoja vidrio sencillo u Hoja vidrio doble	4	(L/2)-2	●	
				4	H-72		●
			2	082002	Traslape	2	H-72
1 Mosquitero		082019	Mosquitero	2	(L/2)-2	●	●
				2	H-72		
2 Vidrios		6 mm	(L)	2	(L/2)-117		●
			(H)	2	H-186		
		18 mm	(L)	2	(L/2)-117		●
			(H)	2	H-186		

CORTES SECCIONALES

S-80 AD (XX-M)

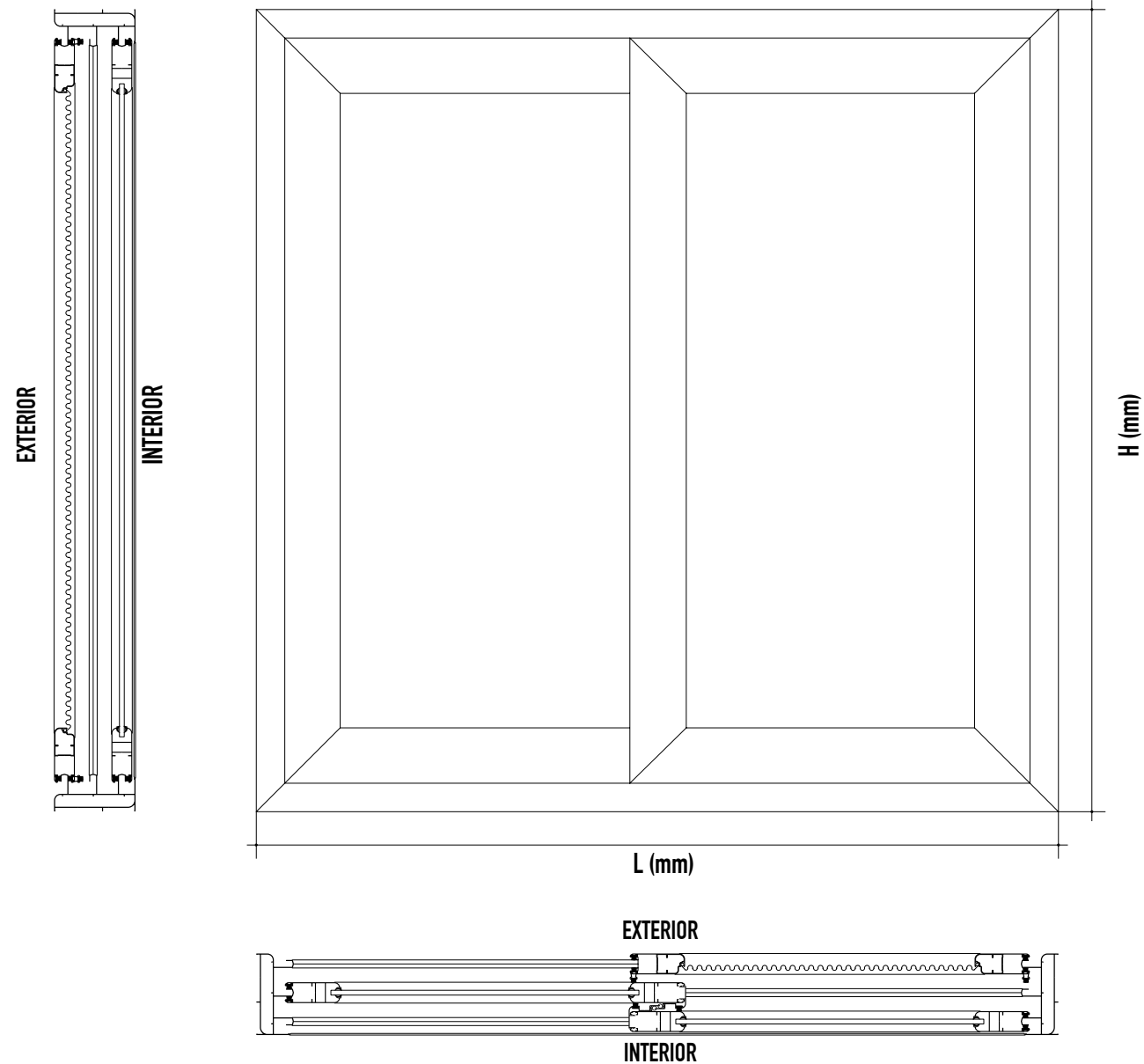

LISTADO DE HERRAJES

S-80 AD (XX-M)

S-80 AD (XX-M)

Instrucción: Elija una columna según el tipo de modelo que desee utilizar y considere únicamente los herrajes marcados con el símbolo "●".

Clave	Descripción	Cantidad	Unidad	Ventana	Puerta	Puerta/ Multipunto
-	Sellador	(4H+4L)/6350	Piezas	●	●	●
FN-110P	Felpa con plástico	10L+12H	Metros	●	●	●
FN-552	Cierre embutido chico	2	Piezas	●		
FN-553	Cierre embutido grande	2	Piezas		●	
FN-604A	Gancho	2	Piezas	●	●	
FN-604C	Contra	2	Piezas	●	●	
CN-0120	Kit básico multipunto	2	Piezas			●
CN-0122	Manija acodada derecha	1	Piezas			●
CN-0123	Manija acodada izquierda	1	Piezas			●
CN-0124	Pletina poliamida (4")	4	Piezas			●
CN-0124	Pletina poliamida (terminal)(1")	4	Piezas			●
GN-559F	Uñero embutido	2	Piezas	●		●
		6	Piezas		●	●
GN-102D	Tapón cubrepija	18*	Piezas	●	●	●
TMNG-1026	Pijas para instalación	18*	Piezas	●	●	●
TAQ1147	Taquete	18*	Piezas	●	●	●
GN-105	Tapón desagüe	1	Piezas	●	●	●
GN-467	Escuadra de botón (hoja)	12	Piezas	●	●	●
GN-481	Escuadra de botón (marco)	8	Piezas	●	●	●
GN-618A	Escuadra de alineación	24	Piezas	●	●	●
GN-554	Tapa dren	2	Piezas	●	●	
GN-601F	Carretilla ajustable una rueda 40 kg por par	6	Piezas	●		
GN-601F	Carretilla ajustable una rueda 40 kg por par	2	Piezas		●	●
GN-614F	Carretilla ajustable dos ruedas 100 kg por par	4	Piezas		●	●
PN-0924	Cortavientos	4	Piezas	●	●	●
GN-606T	Tapa traslape	4	Piezas	●	●	●
GN-607B	Candado de hoja/Calza de hoja fija	8	Piezas	●	●	●
PN-0923	Calza para vidrio	4	Piezas	●	●	●
VN-E2002NE	Cola de rata	2L+2H	Metros	●	●	●
EN-2402H	Empaque traslape	2H	Metros	●	●	●
EN-1013	EPDM cuña para vidrio de 6 y 18 mm	4L+8H	Metros	●	●	●
PFNG-0805	Pija #8 x 1/2" cabeza fijadora	30*	Piezas	●	●	●

* Las cantidades de estos accesorios se determinaron en función del ancho y el alto del cancel. Las cantidades proporcionadas en esta tabla se calcularon utilizando las medidas máximas por hoja, basadas en las gráficas de resistencia.

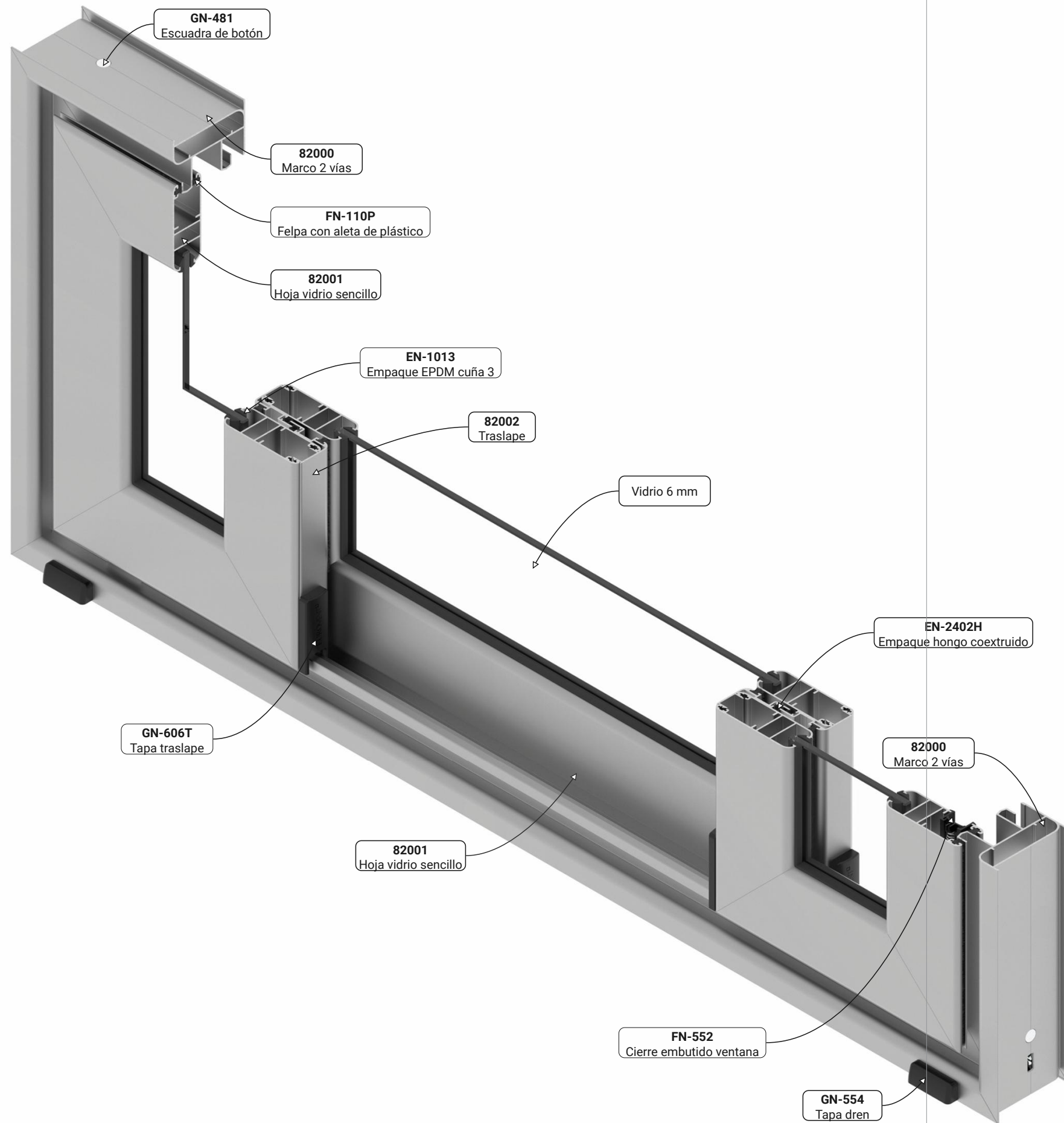

S-80 AD (XOX)

Instrucción: Elija una columna según el tipo de acristalamiento que desee utilizar y considere únicamente los perfiles marcados con el símbolo "●".

Partes	Perfiles	Clave	Nombre	Cantidad	Descuento (mm)	6 (mm)	18 (mm)
1 Marco		082000	Marco 2 vías	2	L	●	●
				2	H		
3 Hojas		082001 ó u	Hoja vidrio sencillo	4	(L/4)-2	●	
				2	(L/2)+68		
		082004	Hoja vidrio doble	6	H-72		●
				4	H-72	●	●
3 Vidrios		6 mm	(L)	2	(L/4)-117	●	
			(H)		H-186		●
			(L)	1	(L/2)-47		●
			(H)		H-186		●
		18 mm	(L)	2	(L/4)-117		●
			(H)		H-186		●
			(L)	1	(L/2)-47		●
			(H)		H-186		●

CORTES SECCIONALES

S-80 AD (XOX)

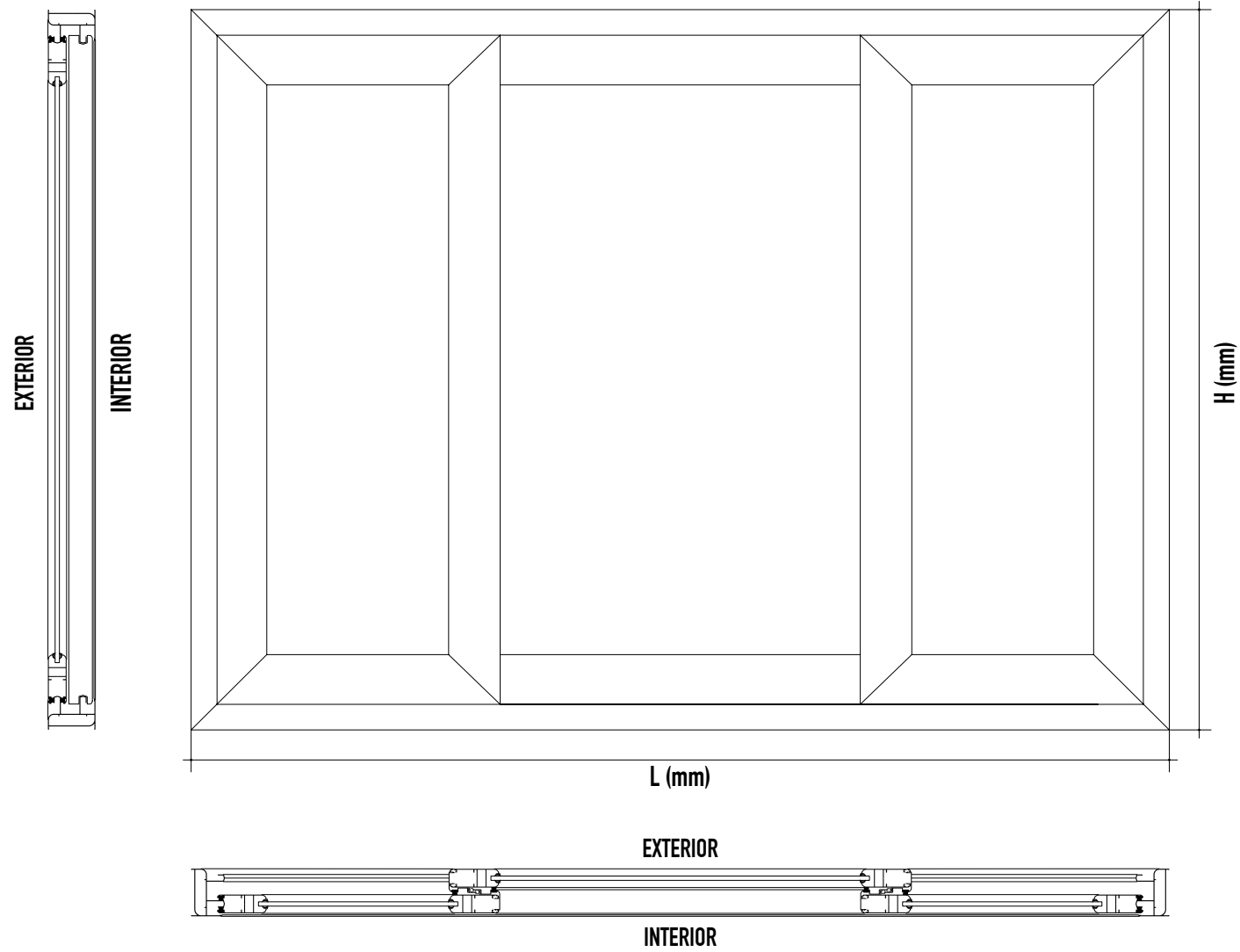

LISTADO DE HERRAJES

S-80 AD (XOX)

S-80 AD (XOX)

Instrucción: Elija una columna según el tipo de modelo que desee utilizar y considere únicamente los herrajes marcados con el símbolo "●".

Clave	Descripción	Cantidad	Unidad	Ventana	Puerta	Puerta/ Multipunto
-	Sellador	(4H+4L)/6350	Piezas	●	●	●
FN-110P	Felpa con plástico	4L+8H	Metros	●	●	●
FN-552	Cierre embutido chico	2	Piezas	●		
FN-553	Cierre embutido grande	2	Piezas		●	
FN-604A	Gancho	2	Piezas	●	●	
FN-604C	Contra	2	Piezas	●	●	
CN-0120	Kit básico multipunto	2	Piezas			●
CN-0122	Manija acodada derecha	1	Piezas			●
CN-0123	Manija acodada izquierda	1	Piezas			●
CN-0124	Pletina poliamida (4")	4	Piezas			●
CN-0124	Pletina poliamida (terminal)(1")	4	Piezas			●
GN-559F	Uñero embutido	2	Piezas		●	●
GN-102D	Tapón cubrepija	20*	Piezas	●	●	●
TMNG-1026	Pijas para instalación	20*	Piezas	●	●	●
TAQ1147	Taquete	20*	Piezas	●	●	●
GN-105	Tapón desagüe	2	Piezas	●	●	●
GN-467	Escuadra de botón (hoja)	12	Piezas	●	●	●
GN-481	Escuadra de botón (marco)	4	Piezas	●	●	●
GN-618A	Escuadra de alineación	24	Piezas	●	●	●
GN-554	Tapa dren	2	Piezas	●	●	●
GN-601F	Carretilla ajustable una rueda 40 kg por par	4	Piezas	●		
GN-614F	Carretilla ajustable dos ruedas 100 kg por par	4	Piezas		●	●
PN-0924	Cortavientos	4	Piezas	●	●	●
GN-606T	Tapa traslape	8	Piezas	●	●	●
GN-607B	Candado de hoja/Calza de hoja fija	10	Piezas	●	●	●
PFNG-0811	Pija fijadora #8 x 1"	2	Piezas	●	●	●
PN-0923	Calza para vidrio	6	Piezas	●	●	●
EN-2402H	Empaque traslape	4H	Piezas	●	●	●
EN-1013	EPDM cuña para vidrio de 6 y 18 mm	4L+12H	Piezas	●	●	●
PFNG-0805	Pija #8 x 1/2" cabeza fijadora	60*	Piezas	●	●	●

* Las cantidades de estos accesorios se determinaron en función del ancho y el alto del cancel. Las cantidades proporcionadas en esta tabla se calcularon utilizando las medidas máximas por hoja, basadas en las gráficas de resistencia.

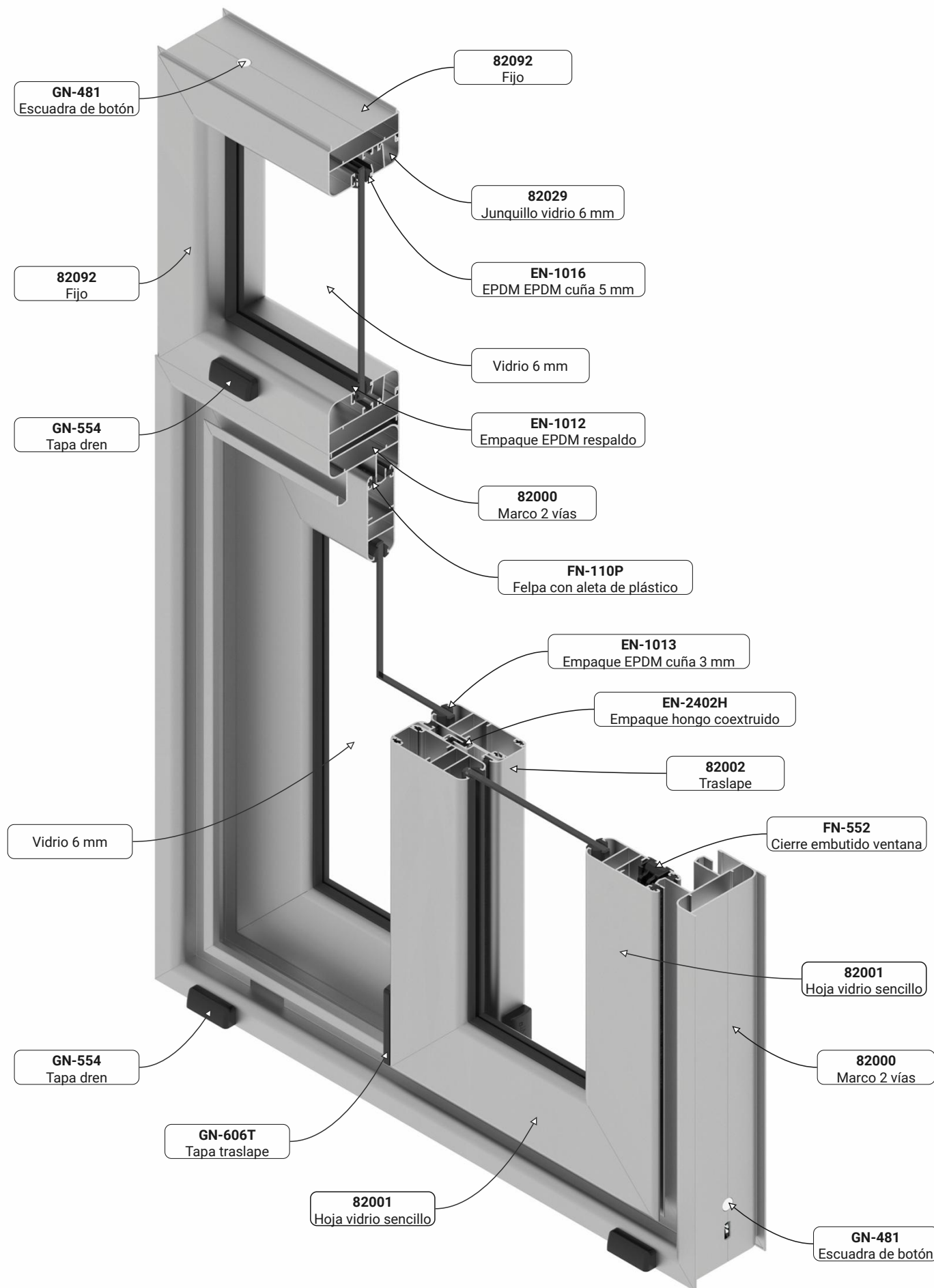

S-80 AD (XX-F)

Instrucción: Elija una columna según el tipo de acristamiento que desee utilizar y considere únicamente los perfiles marcados con el símbolo "●".

Partes	Perfiles	Clave	Nombre	Cantidad	Descuento (mm)	6	18
1 Marco		082000	Marco 2 vías	2	L	●	●
				2	H		
2 Hojas		082001 ó 082004	Hoja vidrio sencillo u Hoja vidrio doble	4	(L/2)-2	●	
				4	H-72		●
				2	H-72	●	●
2 Vidrios		6 mm	(L) (H)	2	(L/2)-117	●	
				2	H-186		●
		18 mm	(L) (H)	2	(L/2)-117		●
				2	H-186		●

S-80 AD (FIJO)

Partes	Perfiles	Clave	Nombre	Cantidad	Descuento (mm)	6	14	24
1 Fijo		082092	Fijo	2	L	●	●	●
				2	H1+4			
		082029 ó 075830 ó	Junquillo vidrio 6 mm ó Junquillo vidrio 14 mm ó	2	L-42	●		
				2	H1-38			
		082030	Junquillo vidrio 24 mm	2	L-42			●
				2	H1-38			
1 Vidrio Fijo		6 mm	(L) (H)	1	L-62	●		
				1	H1-58			
		14 mm	(L) (H)	1	L-62			●
				1	H1-58			
		24 mm	(L) (H)	1	L-62			
				1	H1-58			●

CORTES SECCIONALES

S-80 AD (XX-F)

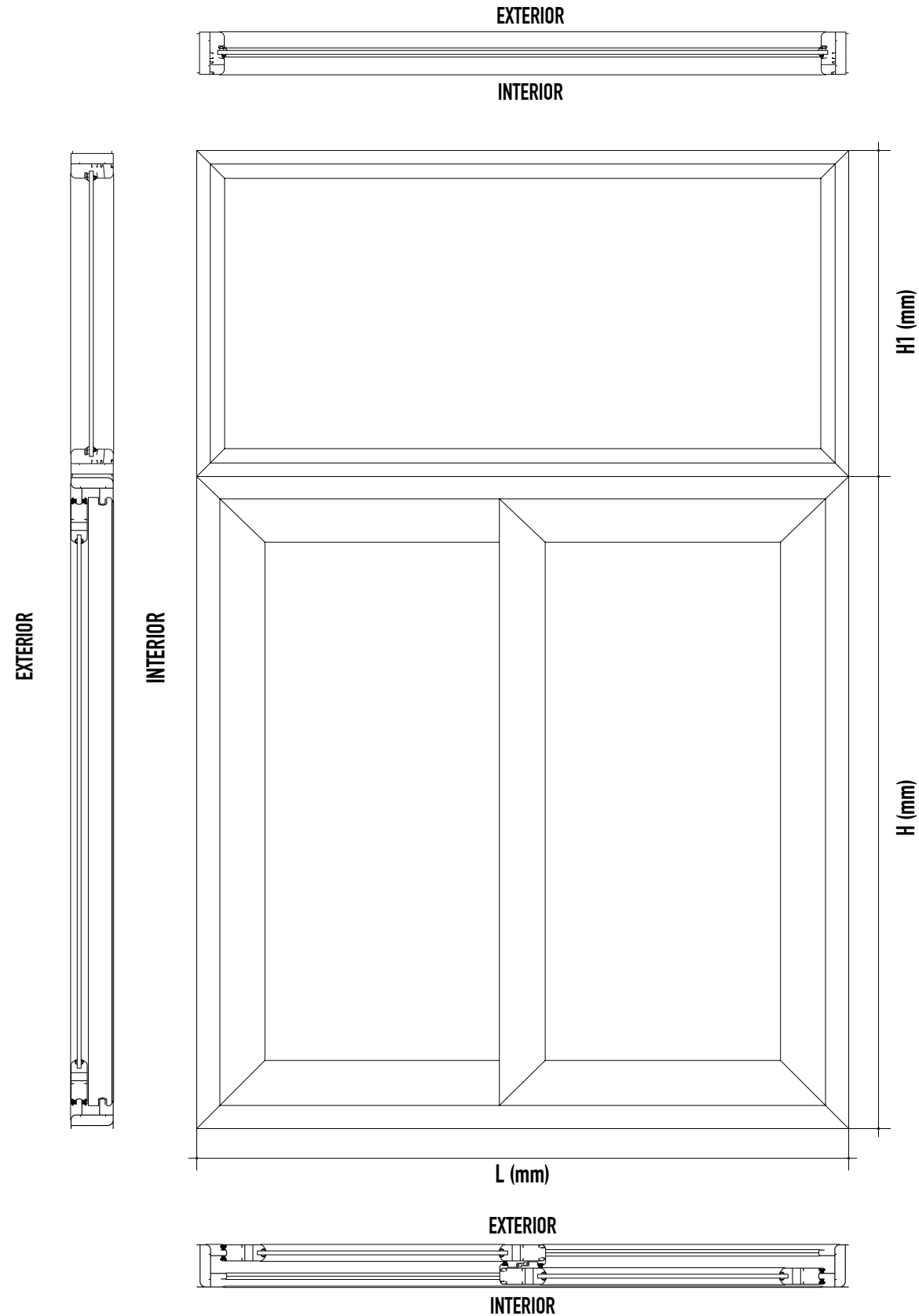

LISTADO DE HERRAJES

S-80 AD (XX-F)

S-80 AD (XX-F)

Instrucción: Elija una columna según el tipo de modelo que desee utilizar y considere únicamente los herrajes marcados con el símbolo "●".

Clave	Descripción	Cantidad	Unidad	Ventana	Puerta	Puerta/ Multipunto
-	Sellador	(4H+4L)/6350	Piezas	●	●	●
FN-110P	Felpa con plástico	4L+6H	Metros	●	●	●
FN-552	Cierre embutido chico	2	Piezas	●		
FN-553	Cierre embutido grande	2	Piezas		●	
FN-604A	Gancho	2	Piezas	●	●	
FN-604C	Contra	2	Piezas	●	●	
CN-0120	Kit básico multipunto	2	Piezas			●
CN-0122	Manija acodada derecha	1	Piezas			●
CN-0123	Manija acodada izquierda	1	Piezas			●
CN-0124	Pletina poliamida (4")	4	Piezas			●
CN-0124	Pletina poliamida (terminal)(1")	4	Piezas			●
GN-559F	Uñero embutido	2	Piezas		●	●
GN-102D	Tapón cubrepija	22*	Piezas	●	●	●
TMNG-1026	Pijas para instalación	22*	Piezas	●	●	●
TAQ1147	Taquete	22*	Piezas	●	●	●
GN-105	Tapón desagüe	1	Piezas	●	●	●
GN-467	Escuadra de botón (hoja)	8	Piezas	●	●	●
GN-481	Escuadra de botón (marco)	4	Piezas	●	●	●
GN-618A	Escuadra de alineación	16	Piezas	●	●	●
GN-554	Tapa dren	2	Piezas	●	●	●
GN-601F	Carretilla ajustable una rueda 40 kg por par	4	Piezas	●		
GN-614F	Carretilla ajustable dos ruedas 100 kg por par	4	Piezas		●	●
PN-0924	Cortavientos	2	Piezas	●	●	●
GN-606T	Tapa traslape	4	Piezas	●	●	●
GN-607B	Candado de hoja/Calza de hoja fija	4	Piezas	●	●	●
PN-0923	Calza para vidrio	4	Piezas	●	●	●
EN-2402H	Empaque traslape	2H	Metros	●	●	●
EN-1013	EPDM cuña para vidrio de 6 y 18 mm	4L+8H	Metros	●	●	●
PFNG-0805	Pija #8 x 1/2" cabeza fijadora	30*	Piezas	●	●	●
Fijo						
GN-481	Escuadra de botón	4	Piezas	●	●	●
GN-554	Tapa dren	2	Piezas	●	●	●
PN-0922	Calza fijos	2	Piezas	●	●	●
EN-1012	Empaque respaldo	2L+2H1	Metros	●	●	●
EN-1016 ó EMC-041045	EPDM Cuña 5 mm ó Empaque cuña doble vidrio	2L+2H1	Metros	●	●	●

* Las cantidades de estos accesorios se determinaron en función del ancho y el alto del cancel. Las cantidades proporcionadas en esta tabla se calcularon utilizando las medidas máximas por hoja, basadas en las gráficas de resistencia.

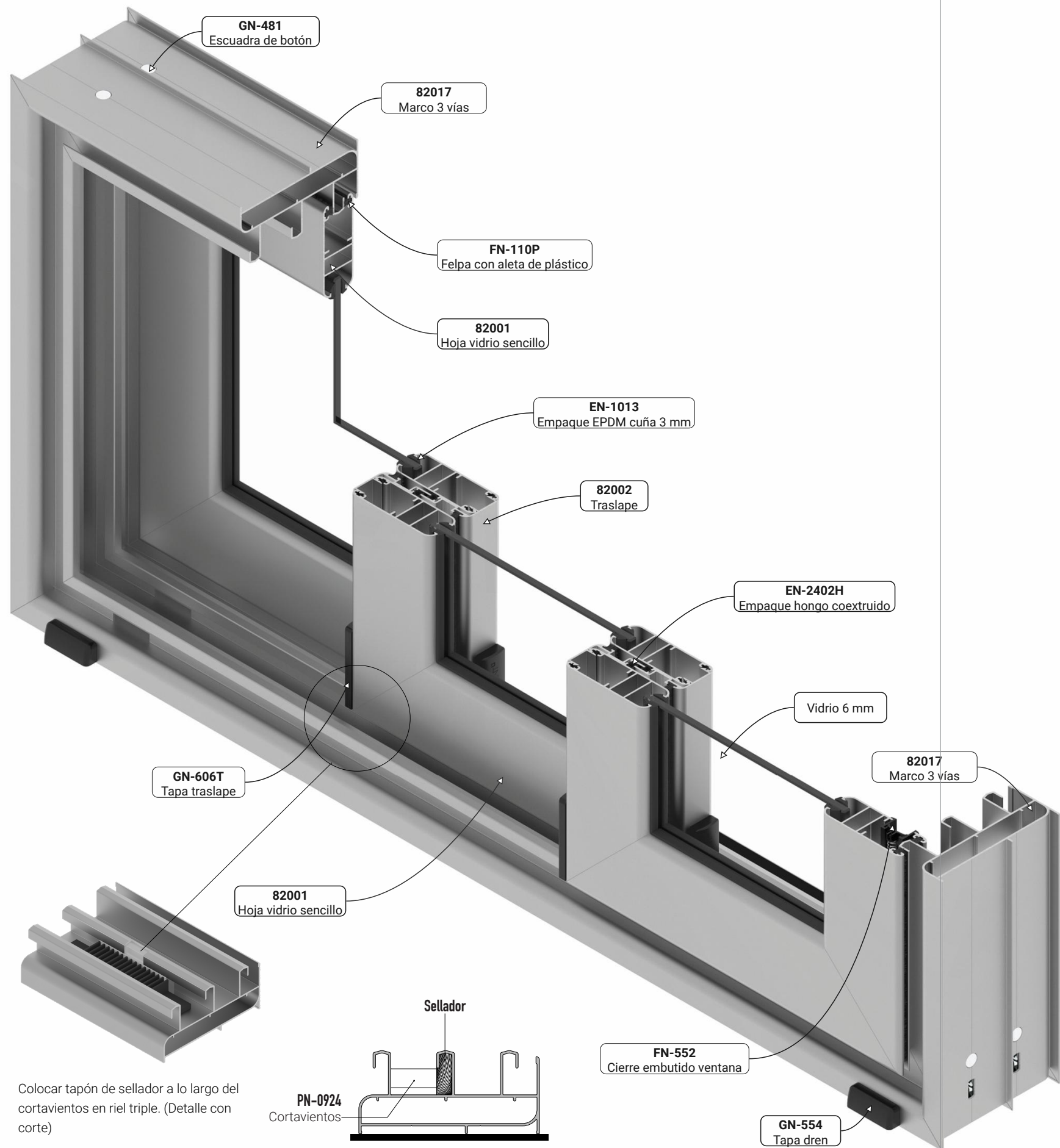

S-80 AD (XXX)

Instrucción: Elija una columna según el tipo de acristamiento que desee utilizar y considere únicamente los perfiles marcados con el símbolo "●".

Partes	Perfiles	Clave	Nombre	Cantidad	Descuento (mm)	6 (mm)	18 (mm)
1 Marco		082017	Marco 3 vías	2	L	●	●
				2	H		
3 Hojas		082001 ó 082004	Hoja vidrio sencillo	6	(L/3)+21	●	
				6	H-72		●
			4	H-72	●	●	
3 Vidrios		6 mm	(L)	3	(L/3)-93	●	
			(H)	3	H-186		●
		18 mm	(L)	3	(L/3)-93		●
			(H)	3	H-186		●

CORTES SECCIONALES

S-80 AD (XXX)

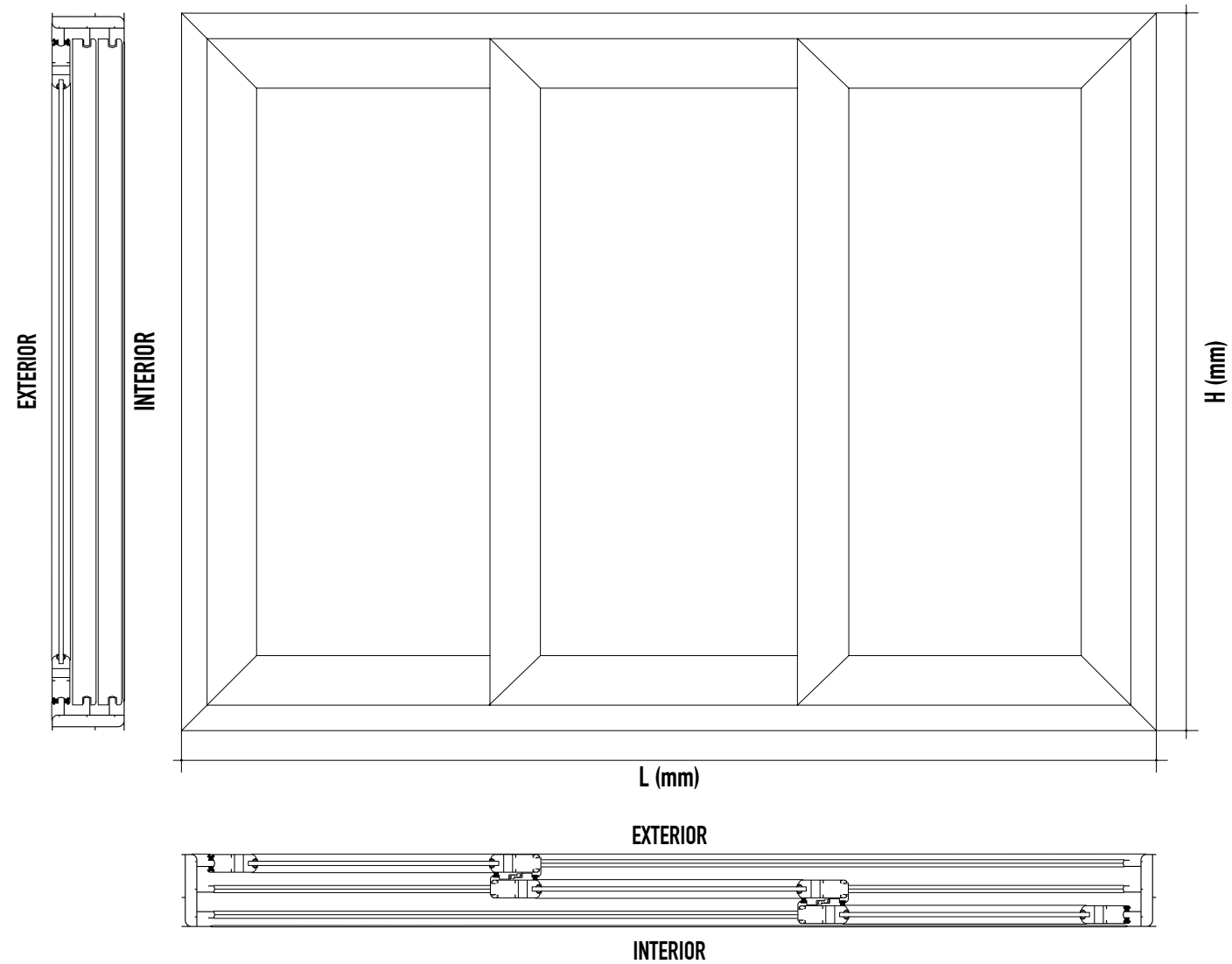

LISTADO DE HERRAJES

S-80 AD (XXX)

S-80 AD (XXX)

Instrucción: Elija una columna según el tipo de modelo que desee utilizar y considere únicamente los herrajes marcados con el símbolo "●".

Clave	Descripción	Cantidad	Unidad	Ventana	Puerta	Puerta/ Multipunto
-	Sellador	(4H+4L)/6350	Piezas	●	●	●
FN-110P	Felpa con plástico	12L+8H	Metros	●	●	●
FN-552	Cierre embutido chico	2	Piezas	●		
FN-553	Cierre embutido grande	2	Piezas		●	
FN-604A	Gancho	2	Piezas	●	●	
FN-604C	Contra	2	Piezas	●	●	
CN-0120	Kit básico multipunto	2	Piezas			●
CN-0122	Manija acodada derecha	1	Piezas			●
CN-0123	Manija acodada izquierda	1	Piezas			●
CN-0124	Pletina poliamida (4")	4	Piezas			●
CN-0124	Pletina poliamida (terminal)(1")	4	Piezas			●
GN-559F	Uñero embutido	2	Piezas		●	●
GN-102D	Tapón cubrepija	20*	Piezas	●	●	●
TMNG-1026	Pijas para instalación	20*	Piezas	●	●	●
TAQ1147	Taquete	20*	Piezas	●	●	●
GN-105	Tapón desagüe	2	Piezas	●	●	●
GN-467	Escuadra de botón (hoja)	12	Piezas	●	●	●
GN-481	Escuadra de botón (marco)	8	Piezas	●	●	●
GN-618A	Escuadra de alineación	24	Piezas	●	●	●
GN-554	Tapa dren	2	Piezas	●	●	●
GN-601F	Carretilla ajustable una rueda 40 kg por par	6	Piezas	●		
GN-614F	Carretilla ajustable dos ruedas 100 kg por par	6	Piezas		●	●
PN-0924	Cortavientos	4	Piezas	●	●	●
GN-606T	Tapa traslape	8	Piezas	●	●	●
GN-607B	Candado de hoja/Calza de hoja fija	4	Piezas	●	●	●
PN-0923	Calza para vidrio	6	Piezas	●	●	●
EN-2402H	Empaque traslape	4H	Piezas	●	●	●
EN-1013	EPDM cuña para vidrio de 6 y 18 mm	12L+12H	Piezas	●	●	●
PFNG-0805	Pija #8 x 1/2" cabeza fijadora	60*	Piezas	●	●	●

* Las cantidades de estos accesorios se determinaron en función del ancho y el alto del cancel. Las cantidades proporcionadas en esta tabla se calcularon utilizando las medidas máximas por hoja, basadas en las gráficas de resistencia.

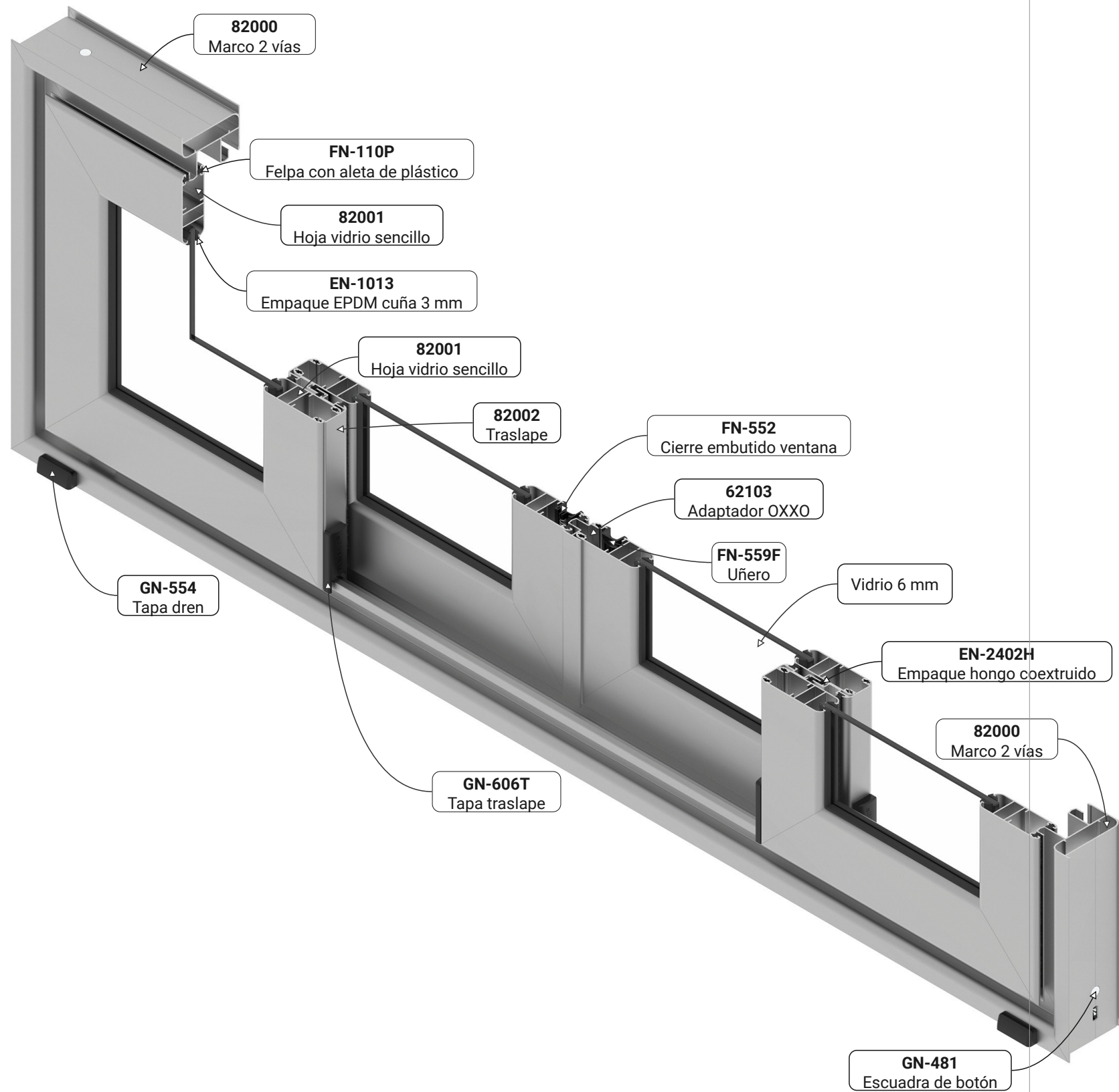

S-80 AD (OXXO)

Instrucción: Elija una columna según el tipo de acristamiento que desee utilizar y considere únicamente los perfiles marcados con el símbolo "●".

Partes	Perfiles	Clave	Nombre	Cantidad	Descuento (mm)	6 18 (mm)
1 Marco		082000	Marco 2 vías	2	L	● ●
				2	H	● ●
4 Hojas		082001 ó 082004	Hoja vidrio sencillo u Hoja vidrio doble	8	(L/4)+15	● ●
				8	H-72	● ●
		082002	Traslape	4	H-72	● ●
				1	H-72	● ●
4 Vidrios		6 mm	(L)	(L/4)-100	● ●	
			(H)	H-186	● ●	
		18 mm	(L)	(L/4)-100	● ●	
			(H)	H-186	● ●	

CORTES SECCIONALES

S-80 AD (OXXO)

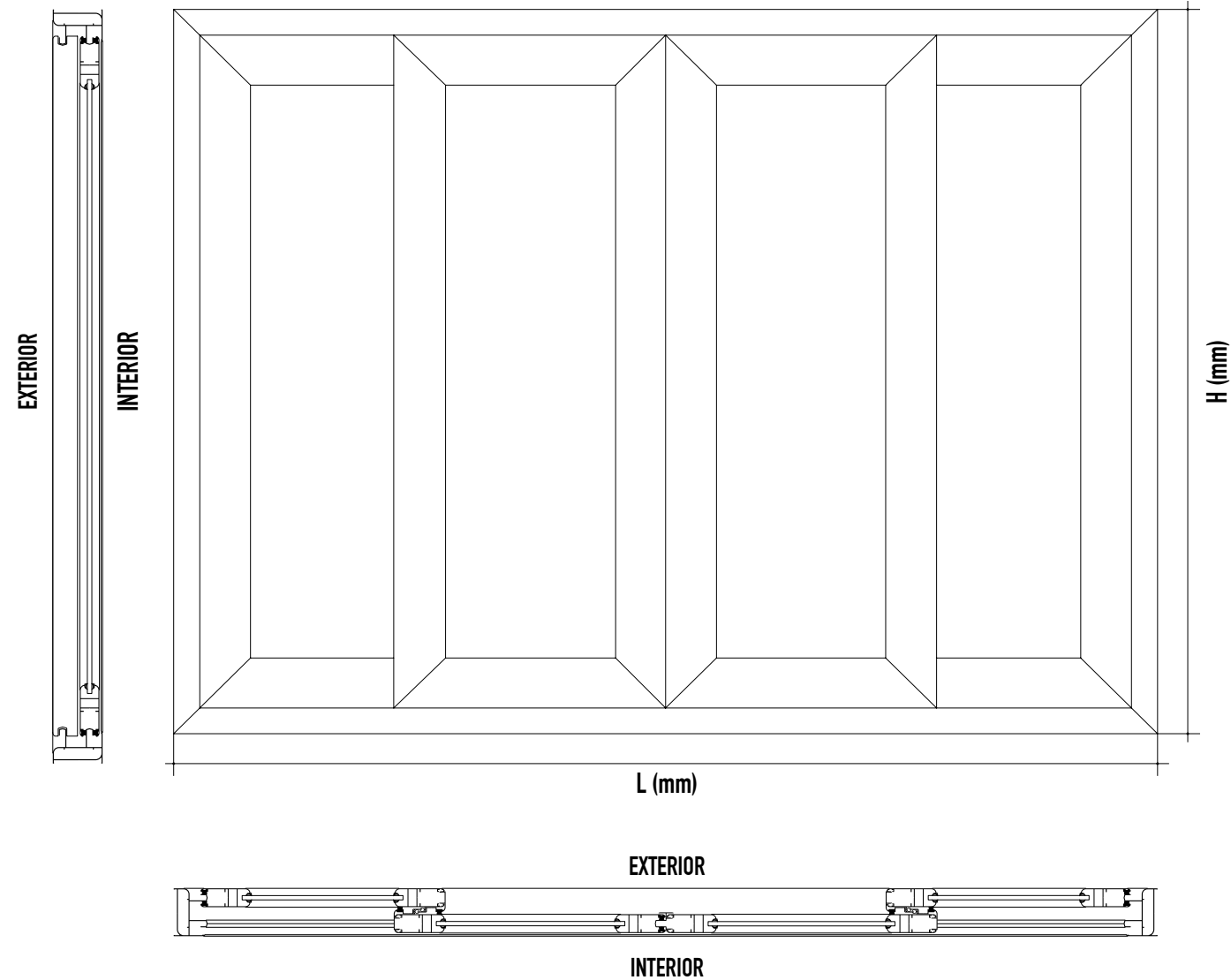

DESCUENTOS

S-80 AD (OXXO)

S-80 AD (OXXO)

Instrucción: Elija una columna según el tipo de modelo que desee utilizar y considere únicamente los herrajes marcados con el símbolo "●".

Clave	Descripción	Cantidad	Unidad	Ventana	Puerta	Puerta/ Multipunto
-	Sellador	(4H+4L)/6350	Piezas	●	●	●
FN-110P	Felpa con plástico	4L+10H	Metros	●	●	●
FN-552	Cierre embutido chico	1	Piezas	●		
FN-553	Cierre embutido grande	1	Piezas		●	
FN-604A	Gancho	1	Piezas	●	●	
FN-604C	Contra	1	Piezas	●	●	
CN-0120	Kit básico multipunto	1	Piezas			●
CN-0122	Manija acodada derecha	1	Piezas			●
CN-0123	Manija acodada izquierda	1	Piezas			●
CN-0124	Pletina poliamida (4")	2	Piezas			●
CN-0124	Pletina poliamida (terminal)(1")	2	Piezas			●
GN-559F	Uñero embutido	1	Piezas	●		●
		3	Piezas		●	●
GN-102D	Tapón cubrepija	23*	Piezas	●	●	●
TMNG-1026	Pijas para instalación	23*	Piezas	●	●	●
TAQ1147	Taquete	23*	Piezas	●	●	●
GN-105	Tapón desagüe	2	Piezas	●	●	●
GN-467	Escuadra de botón (hoja)	16	Piezas	●	●	●
GN-481	Escuadra de botón (marco)	4	Piezas	●	●	●
GN-618A	Escuadra de alineación	32	Piezas	●	●	●
GN-554	Tapa dren	2	Piezas	●	●	●
GN-601F	Carretilla ajustable una rueda 40 kg por par	4	Piezas	●		
GN-614F	Carretilla ajustable dos ruedas 100 kg por par	4	Piezas		●	●
PN-0924	Cortavientos	6	Piezas	●	●	●
GN-606T	Tapa traslape	8	Piezas	●	●	●
GN-607B	Candado de hoja/Calza de hoja fija	14	Piezas	●	●	●
PFNG-0811	Pija #8 x 1" cabeza fijadora	4	Piezas	●	●	●
PN-0923	Calza para vidrio	8	Piezas	●	●	●
EN-2402H	Empaque traslape	4H	Piezas	●	●	●
EN-1013	EPDM cuña para vidrio de 6 y 18 mm	4L+16H	Piezas	●	●	●
PFNG-0805	Pija #8 x 1/2" cabeza fijadora	64*	Piezas	●	●	●
TN-1810X	Pija #10 x 2 1/2" inoxidable, cabeza plana	9*	Piezas	●	●	●

* Las cantidades de estos accesorios se determinaron en función del ancho y el alto del cancel. Las cantidades proporcionadas en esta tabla se calcularon utilizando las medidas máximas por hoja, basadas en las gráficas de resistencia.

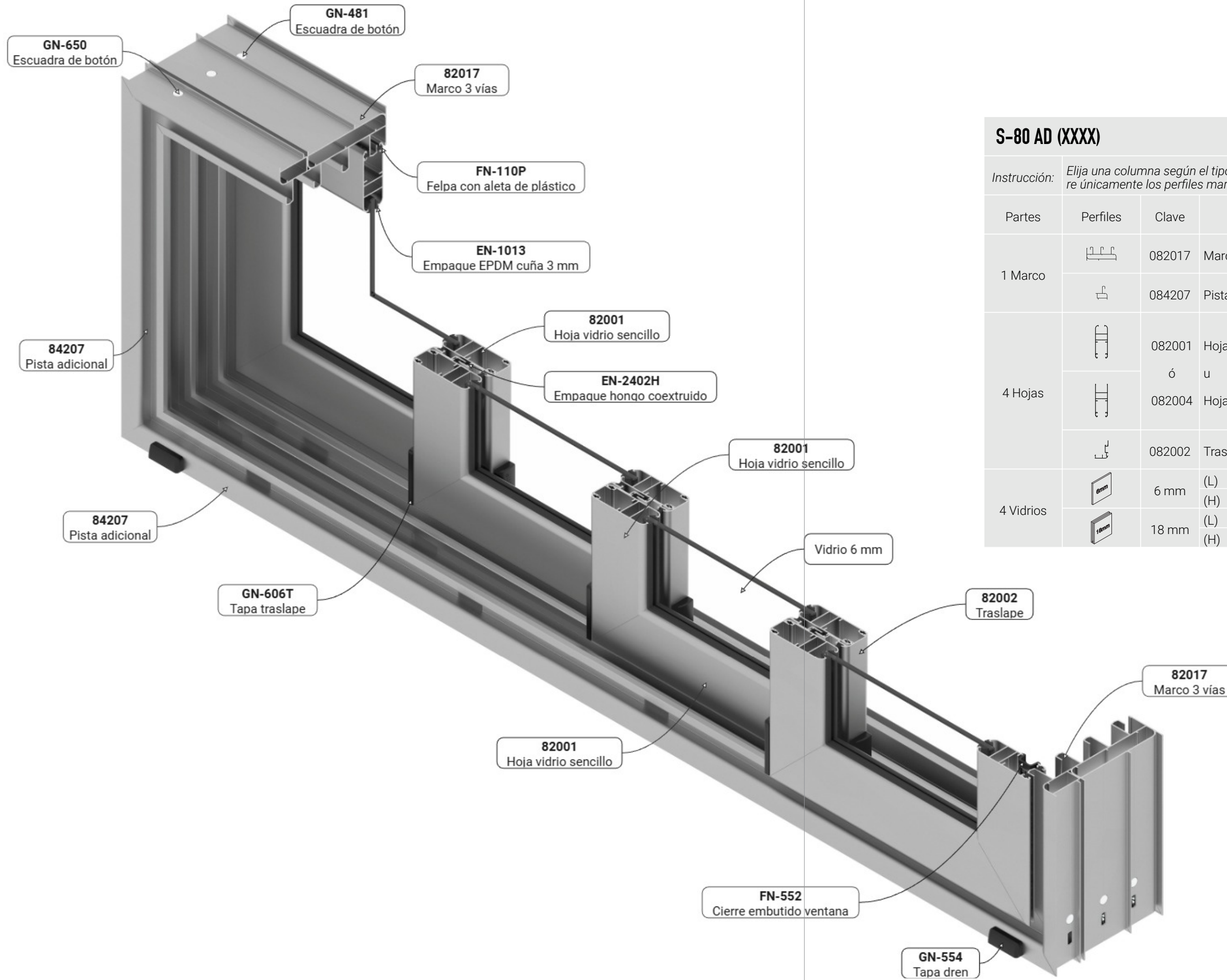

S-80 AD (XXXX)

Instrucción: Elija una columna según el tipo de acristalamiento que desee utilizar y considere únicamente los perfiles marcados con el símbolo "●".

Partes	Perfiles	Clave	Nombre	Cantidad	Descuento (mm)	6 (mm)	18 (mm)
1 Marco	[Icono]	082017	Marco 3 vías	2	L	●	●
				2	H		
	[Icono]	084207	Pista adicional	2	L	●	●
				2	H		
4 Hojas	[Icono]	082001 ó 082004	Hoja vidrio sencillo Hoja vidrio doble	8	(L/4)+34	●	
				8	H-72		●
	[Icono]	082002	Traslape	6	H-72	●	●
4 Vidrios	[Icono]	6 mm	(L)	4	(L/4)-82	●	
			(H)	4	H-186		
	[Icono]	18 mm	(L)	4	(L/4)-82	●	
			(H)	4	H-186		●

CORTES SECCIONALES

S-80 AD (XXXX)

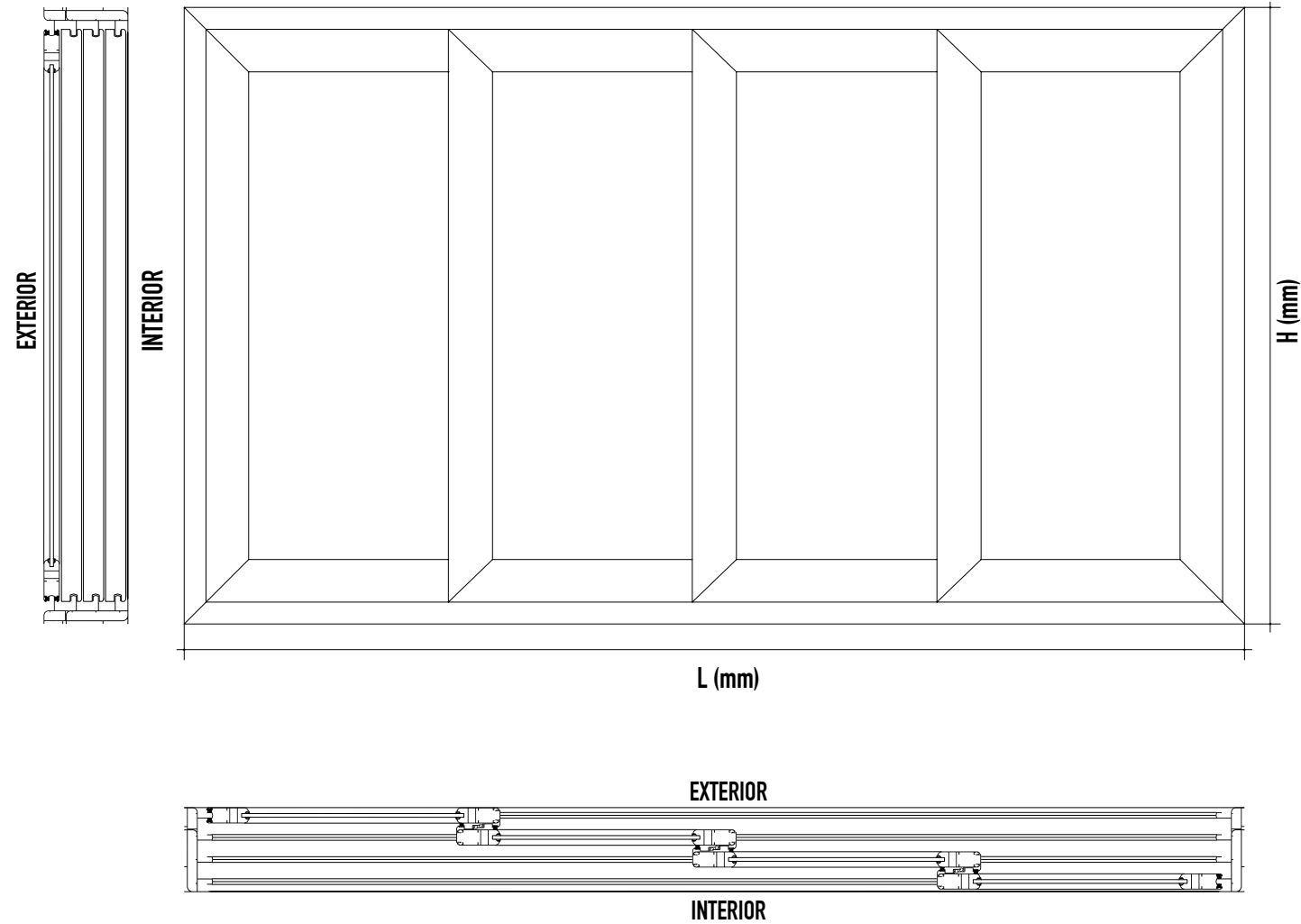

LISTADO DE HERRAJES

S-80 AD (XXXX)

S-80 AD (XXXX)

Instrucción: Elija una columna según el tipo de modelo que desee utilizar y considere únicamente los herrajes marcados con el símbolo "●".

Clave	Descripción	Cantidad	Unidad	Ventana	Puerta	Puerta/ Multipunto
-	Sellador	(4H+4L)/6350	Piezas	●	●	●
FN-110P	Felpa con plástico	4L+10H	Metros	●	●	●
FN-552	Cierre embutido chico	2	Piezas	●		
FN-553	Cierre embutido grande	2	Piezas		●	
FN-604A	Gancho	2	Piezas	●	●	
FN-604C	Contra	2	Piezas	●	●	
CN-0120	Kit básico multipunto	2	Piezas			●
CN-0122	Manija acodada derecha	1	Piezas			●
CN-0123	Manija acodada izquierda	1	Piezas			●
CN-0124	Pletina poliamida (4")	4	Piezas			●
CN-0124	Pletina poliamida (terminal)(1")	4	Piezas			●
GN-559F	Uñero embutido	NA	Piezas	●		
		2	Piezas		●	●
GN-102D	Tapón cubrepija	23*	Piezas	●	●	●
TMNG-1026	Pijas para instalación	23*	Piezas	●	●	●
TAQ1147	Taquete	23*	Piezas	●	●	●
GN-105	Tapón desagüe	1	Piezas	●	●	●
GN-467	Escuadra de botón (hoja)	16	Piezas	●	●	●
GN-481	Escuadra de botón (marco)	8	Piezas	●	●	●
GN-650	Escuadra de botón (pista adicional)	4	Piezas	●	●	●
GN-618A	Escuadra de alineación	32	Piezas	●	●	●
GN-554	Tapa dren	2	Piezas	●	●	●
GN-601F	Carretilla ajustable una rueda 40 kg por par	8	Piezas	●		
GN-614F	Carretilla ajustable dos ruedas 100 kg por par	8	Piezas		●	●
PN-0924	Cortavientos	6	Piezas	●	●	●
GN-606T	Tapa traslape	12	Piezas	●	●	●
GN-607B	Candado de hoja/Calza de hoja fija	4	Piezas	●	●	●
PN-0923	Calza para vidrio	8	Piezas	●	●	●
EN-2402H	Empaque traslape	6H	Piezas	●	●	●
EN-1013	EPDM cuña para vidrio de 6 y 18 mm	4L+16H	Piezas	●	●	●
PFNG-0805	Pija #8 x 1/2" cabeza fijadora	72*	Piezas	●	●	●

* Las cantidades de estos accesorios se determinaron en función del ancho y el alto del cancel. Las cantidades proporcionadas en esta tabla se calcularon utilizando las medidas máximas por hoja, basadas en las gráficas de resistencia.

INSTALACIÓN DE PISTA ADICIONAL

S-80 AD (XXXX)

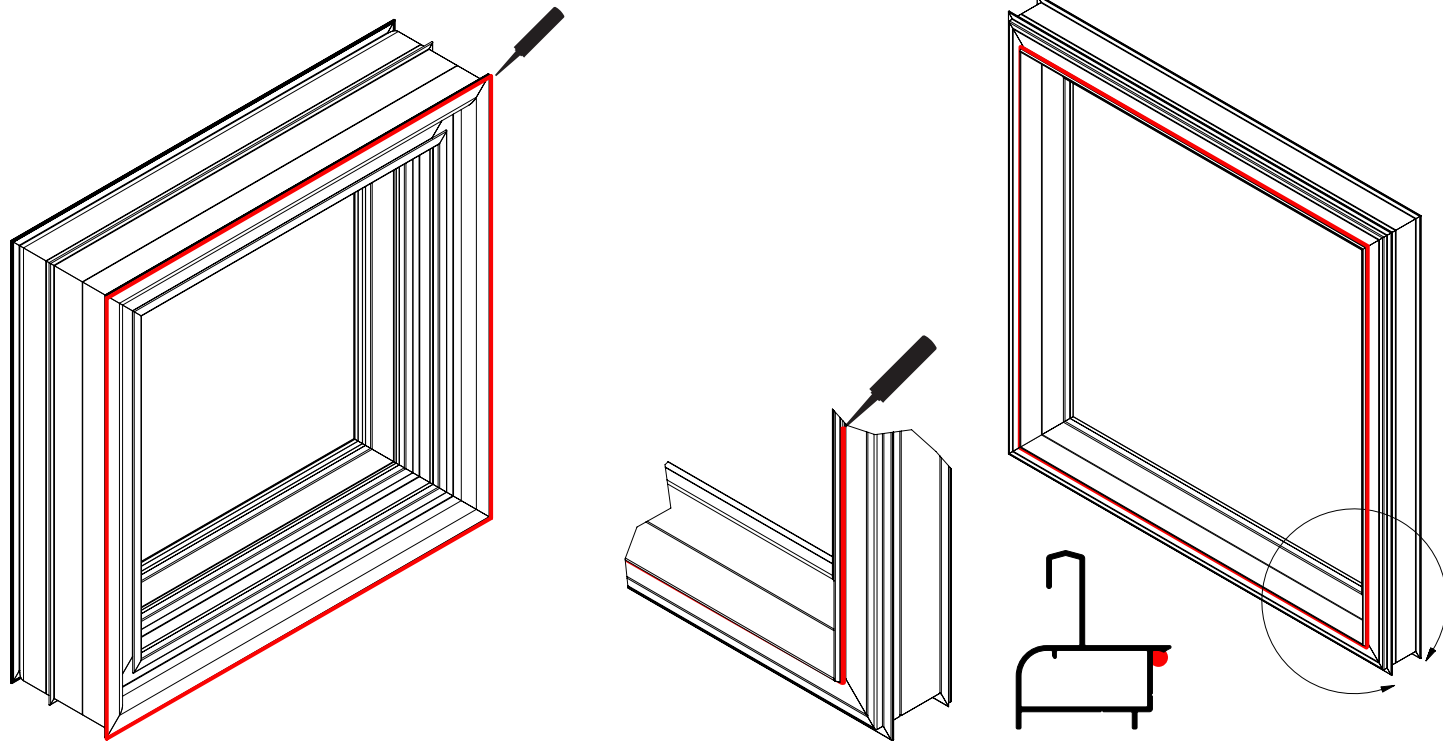

Una vez realizada la instalación del marco 3 vías (82017), en **exterior**, coloque sellador perimetral en pista adicional, siga el diagrama para la posición.

Coloque sellador perimetral en pista adicional, siga el diagrama para la posición.

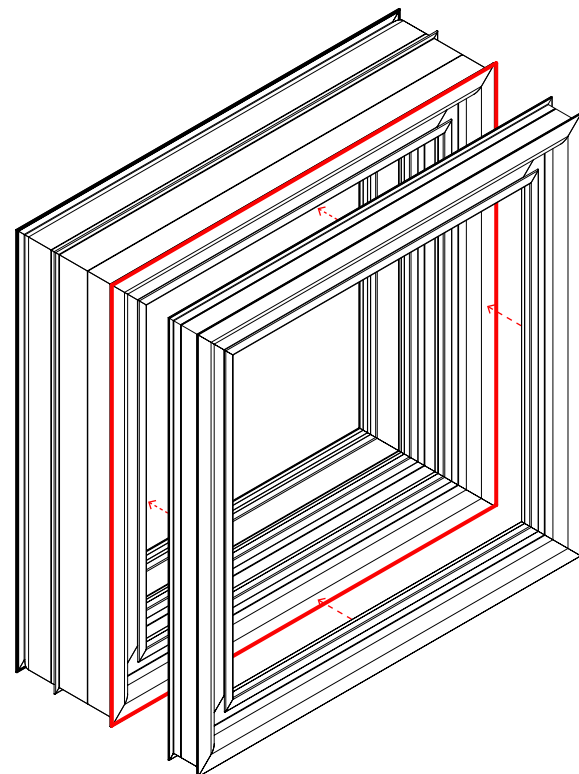

Empalme la pista adicional al marco.

INSTALACIÓN PISTA ADICIONAL

S-80 AD (XXXX)

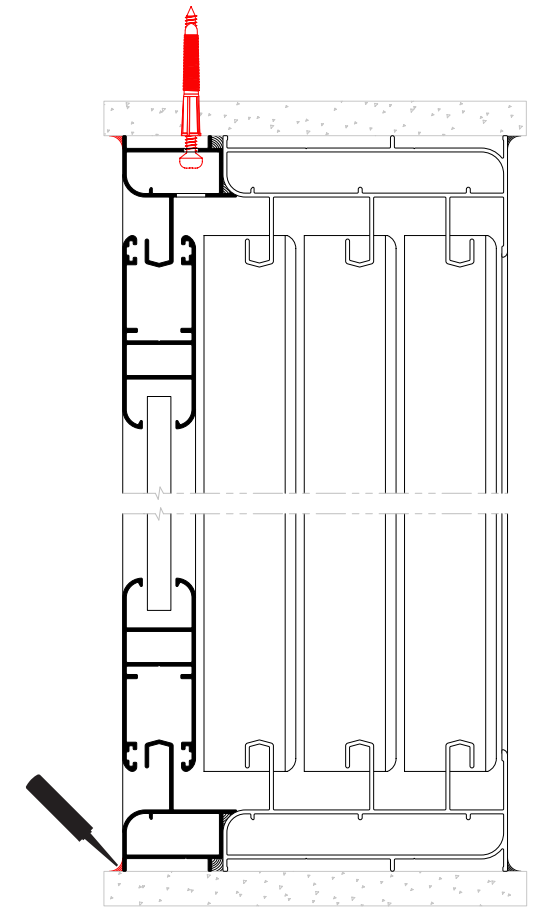
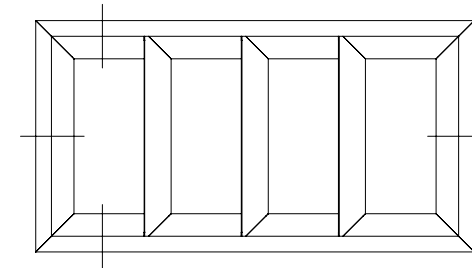

Realice la fijación en laterales y parte superior. Por último selle el perímetro de la pista adicional (84207).

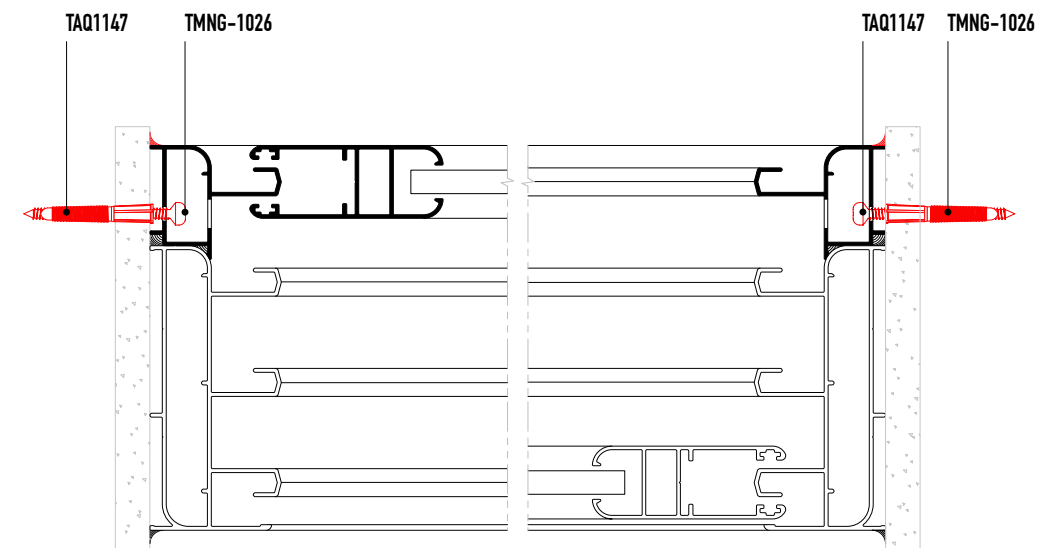

OPERACIONES DE TROQUEL

S-80 AD PREMIUM

CLAVE DE TROQUEL: GN-522CDR

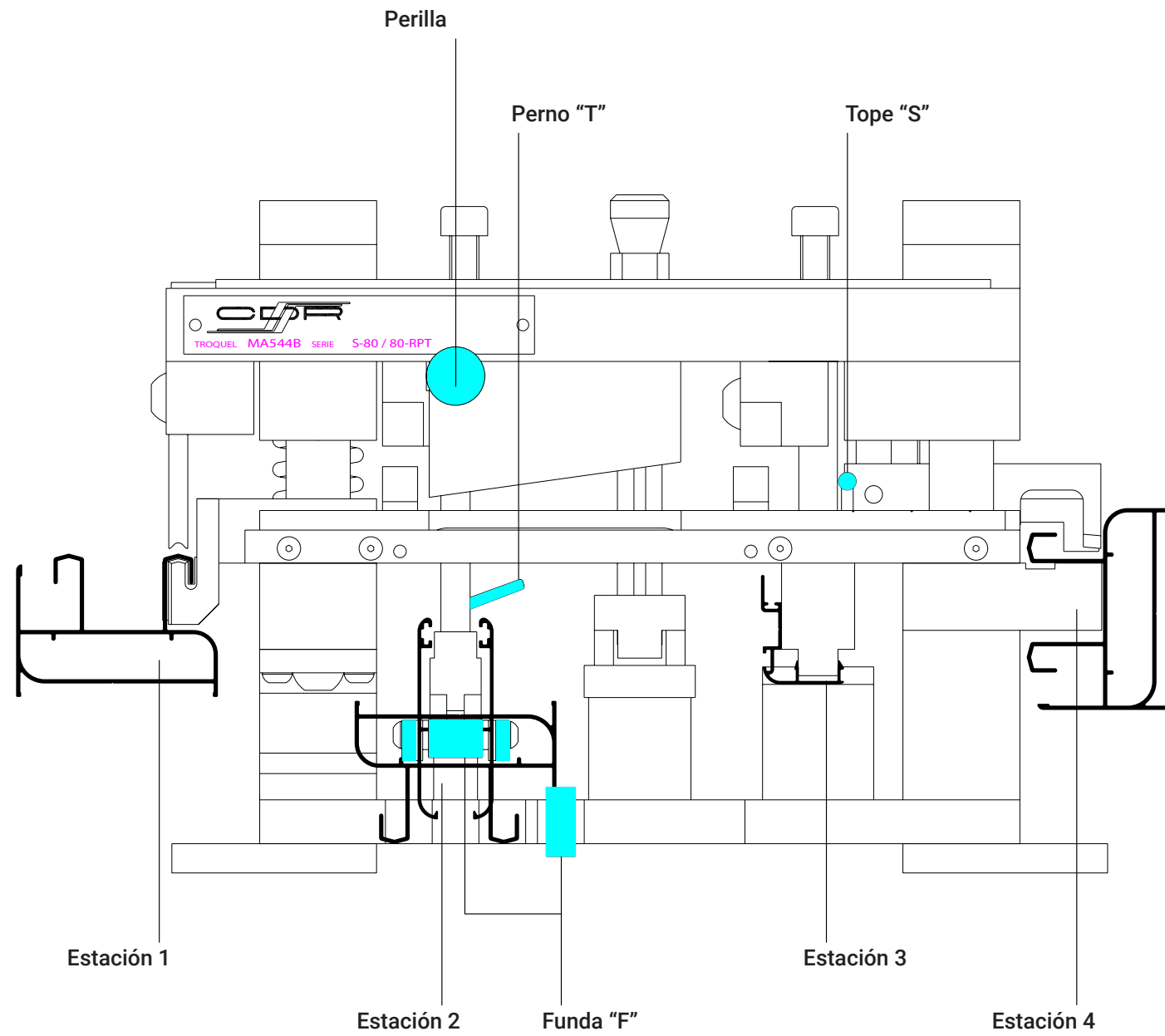

OPERACIONES DE TROQUEL

S-80 AD PREMIUM

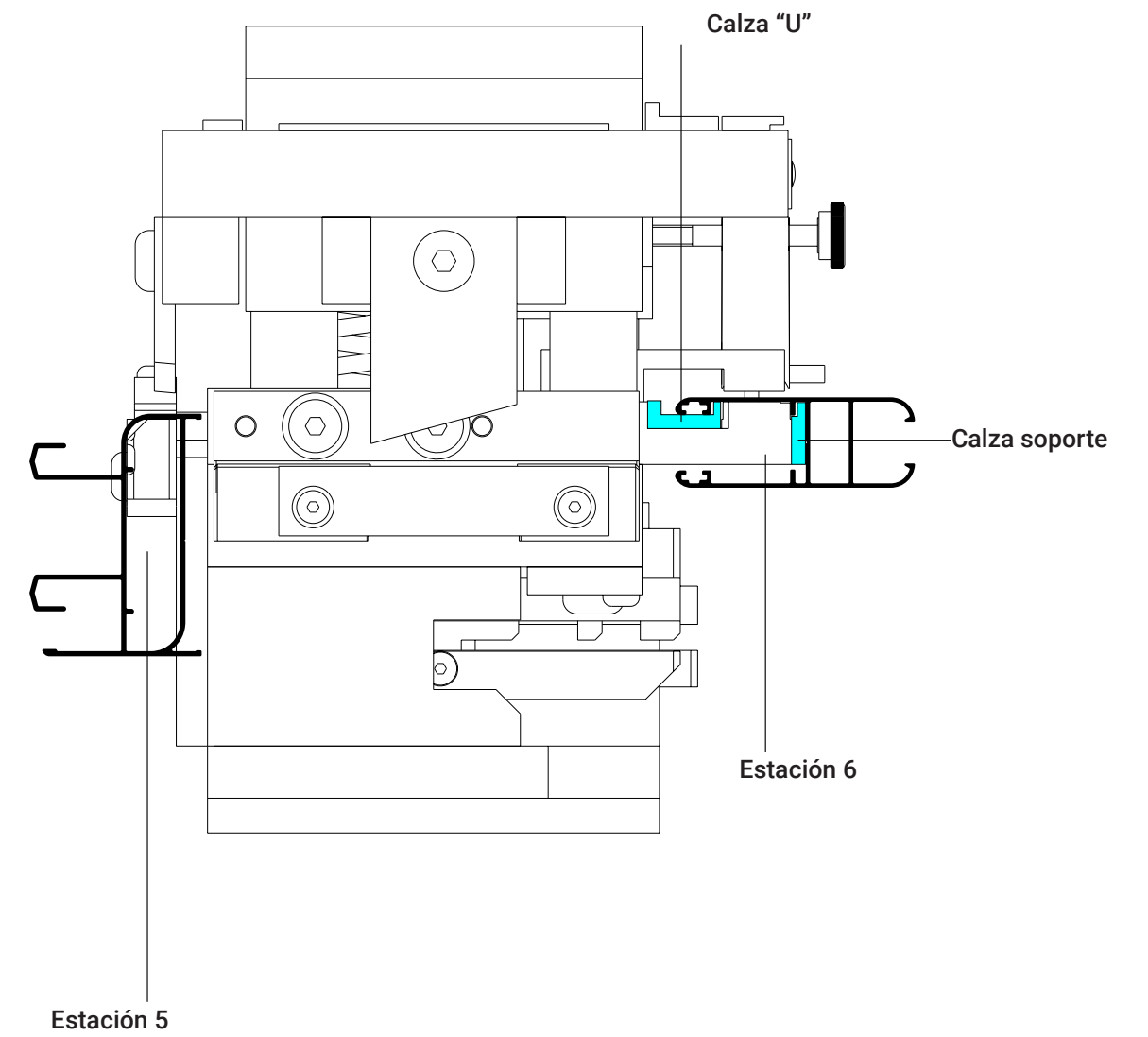

* Validar que en la estación 6 se cuente con ambas calzas para el troquelado.

OPERACIONES DE TROQUEL

S-80 AD PREMIUM

OPERACIÓN 1-ESTACIÓN 1 CAJEADO CONTRA

Aplica para perfiles:
082000
082017

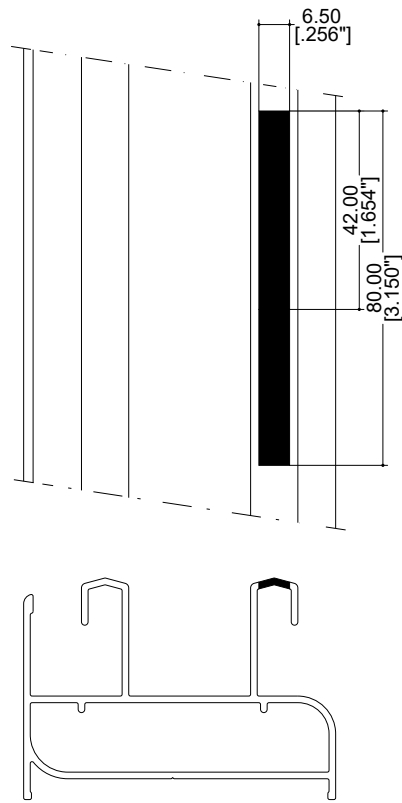
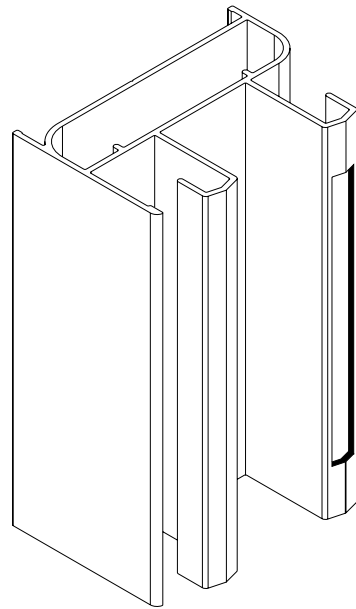
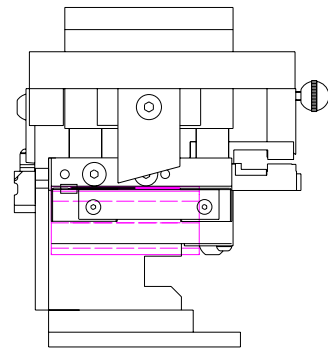

*Operación realizada en dos pasos, debido al tamaño de la cuchilla de 42 mm.

REFERENCIA EN RIEL

1 Deberá identificar el centro del cajeadado del cierre en el perfil de la hoja. La suma de esa distancia más 36 mm le dará la referencia para el riel.

2 Marque por debajo de esa distancia 10 mm en caso de cierre embutido grande, 3 y por encima 5 mm en caso de cierre embutido chico. Deberá troquelar el cajeadado de la contra a partir de esta referencia hacia arriba.

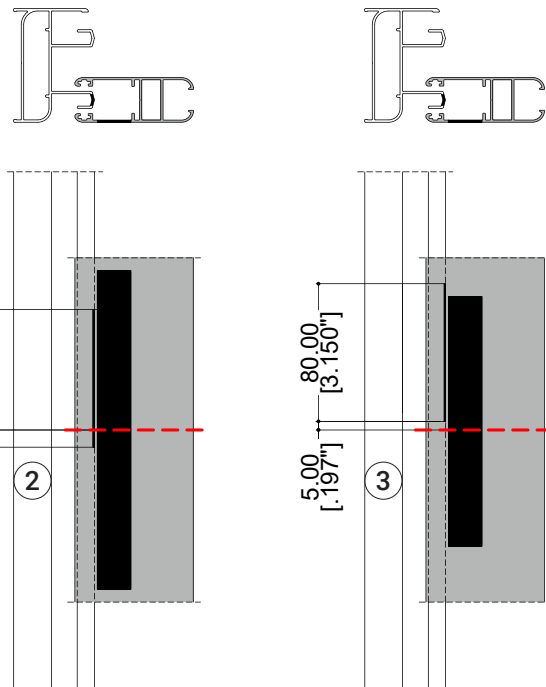
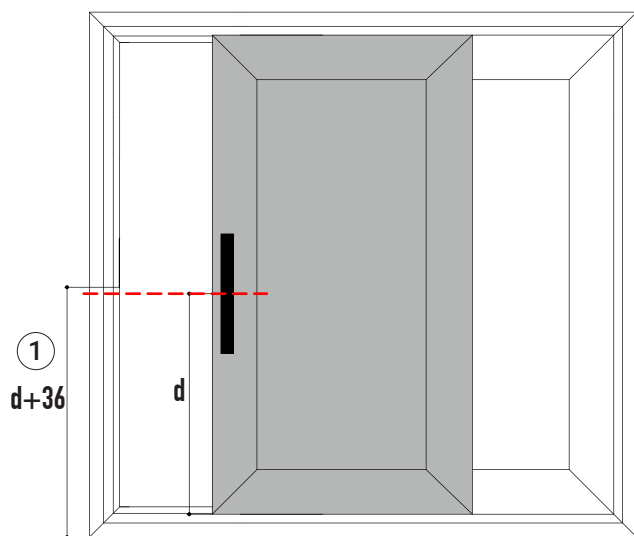

*Aplica exclusivamente para cierres embutidos FN-553 y FN-552.

OPERACIONES DE TROQUEL

S-80 AD PREMIUM

OPERACIÓN 2-ESTACIÓN 2 ESCUADRA HOJA-HORIZONTAL

Aplica para perfiles:
082001
082019
082004

*Operación realizada con perilla afuera y perno "T" colocado en barreno delantero; en ambos extremos del perfil.

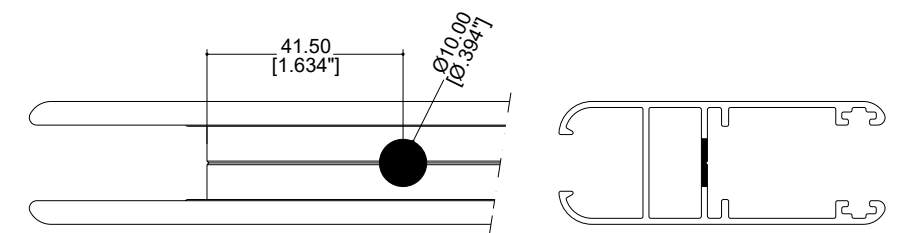
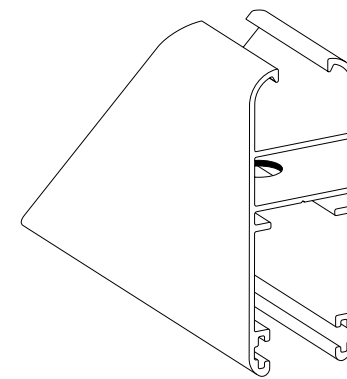
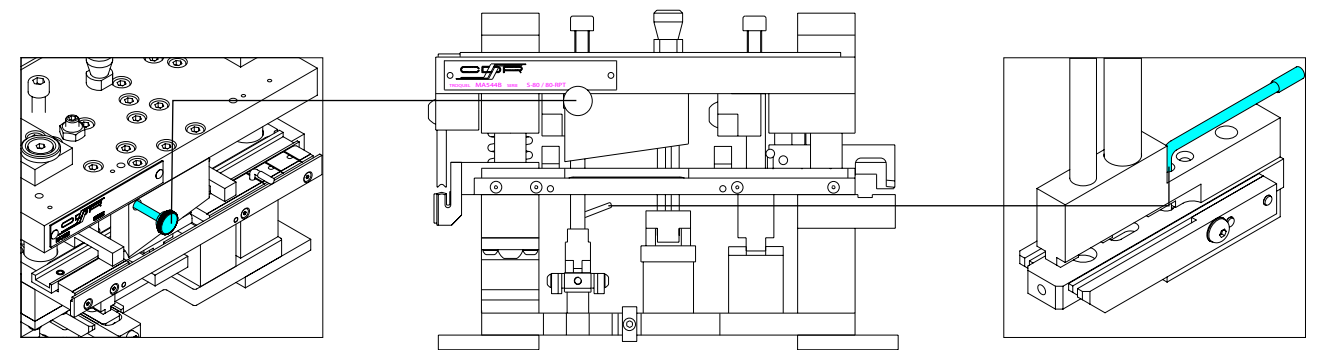

OPERACIONES DE TROQUEL

S-80 AD PREMIUM

OPERACIÓN 3-ESTACIÓN 2 ESCUADRA HOJA-VERTICALES

Aplica para perfiles:
082001
082019
082004

*Operación realizada con perilla dentro y perno T colocado en barreno delantero; en ambos extremos del perfil.

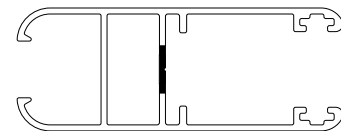
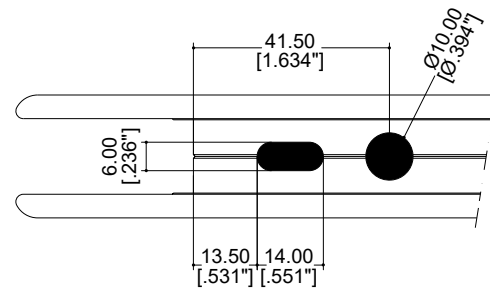
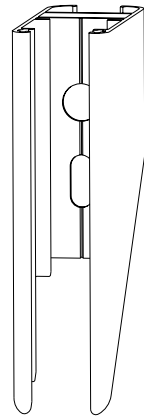
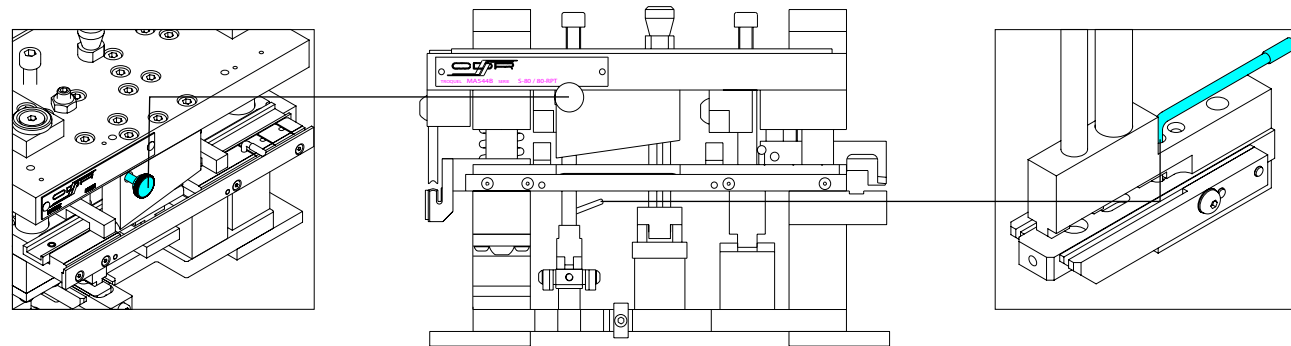

OPERACIONES DE TROQUEL

S-80 AD PREMIUM

OPERACIÓN 4-ESTACIÓN 2 ESCUADRA MARCO-HORIZONTALES

Aplica para perfiles:
082000
082017

*Operación realizada con perilla afuera y perno "T" colocado en barreno trasero; en ambos extremos del perfil.

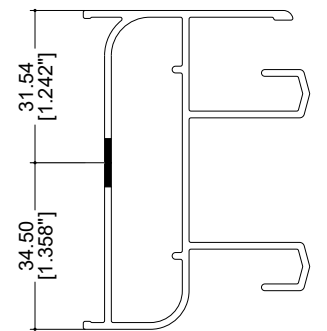
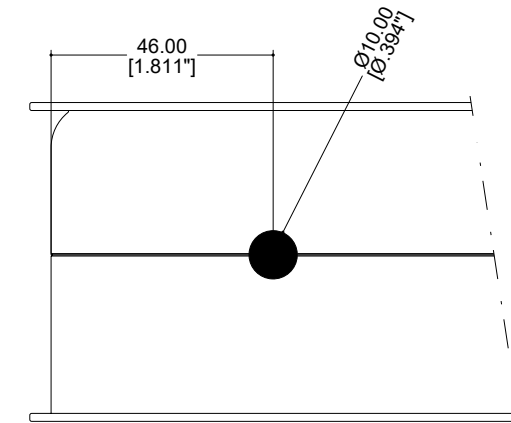
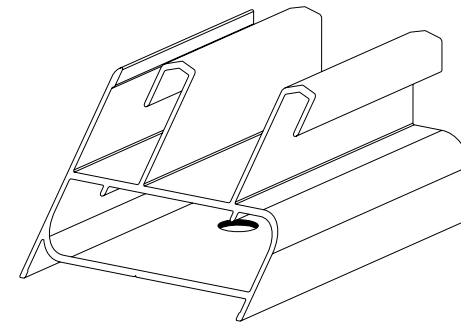
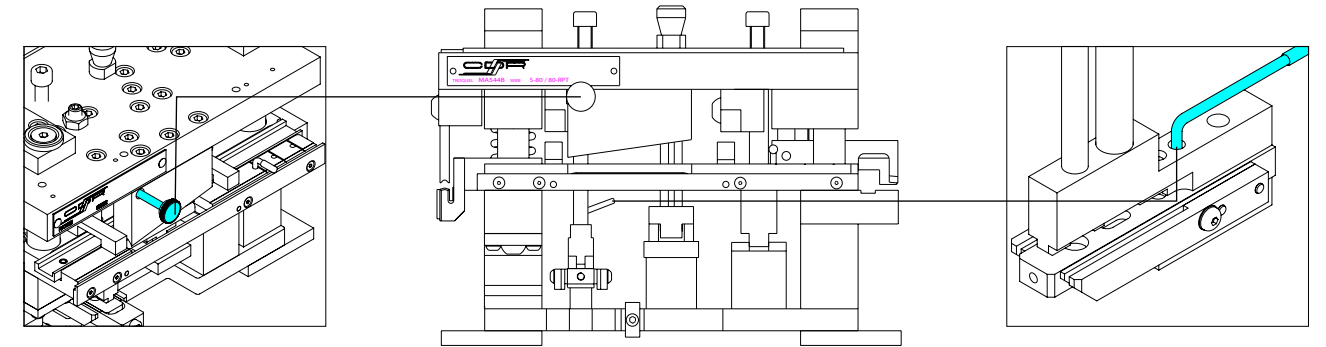

OPERACIONES DE TROQUEL

S-80 AD PREMIUM

OPERACIÓN 5-ESTACIÓN 2 ESCUADRA MARCO-VERTICALES

Aplica para perfiles:
082000
082017

*Operación realizada con perilla adentro y perno "T" colocado en barreno trasero; en ambos extremos del perfil.

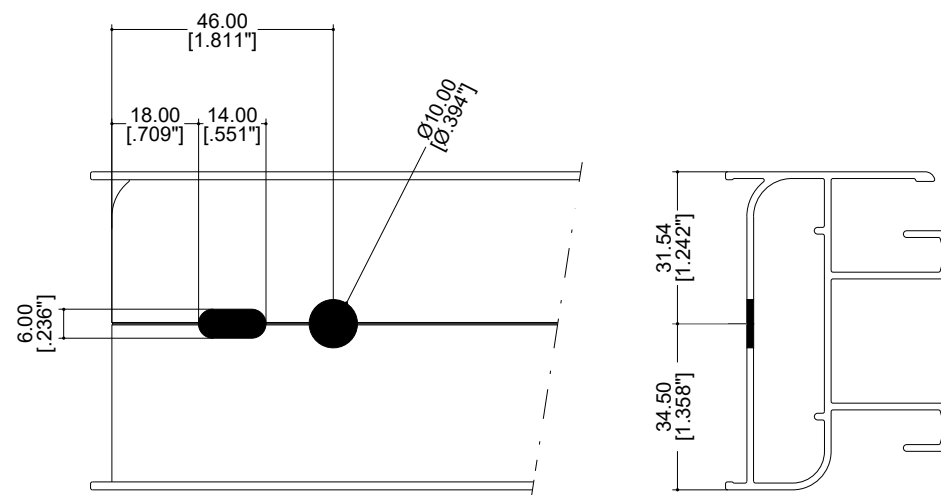
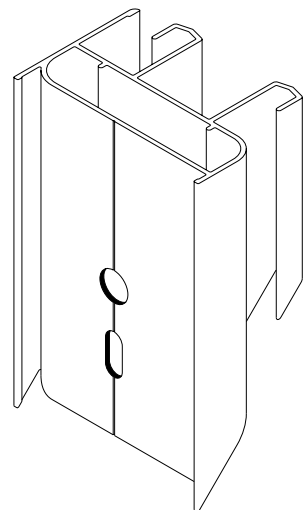
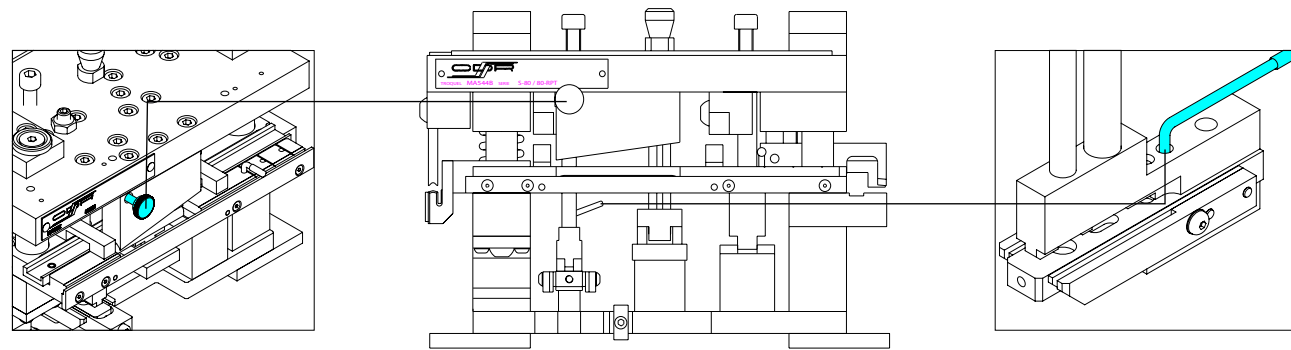

OPERACIONES DE TROQUEL

S-80 AD PREMIUM

OPERACIÓN 6-ESTACIÓN 3 TRASLAPE

Aplica para perfiles:
082002

*Operación realizada en ambos extremos del perfil.

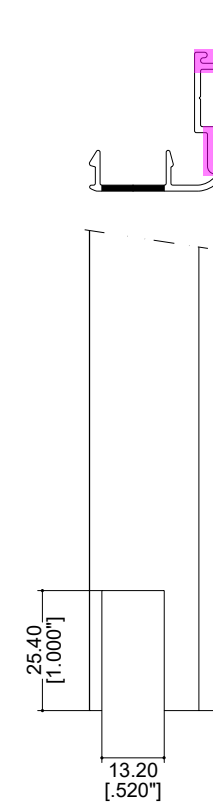
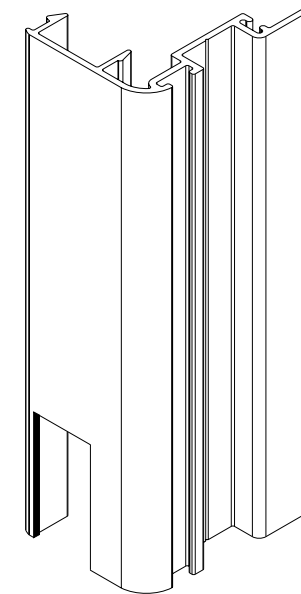

OPERACIÓN MANUAL

Aplica para perfiles:
082002 Traslape

*Machucón en la parte inferior para retención de felpa y empaque traslape.

OPERACIONES DE TROQUEL

S-80 AD PREMIUM

OPERACIÓN 7-ESTACIÓN 4 PISTA

Aplica para perfiles:
082000
082017

*Operación realizada en el riel exterior. Se consideran 4 por metro lineal.

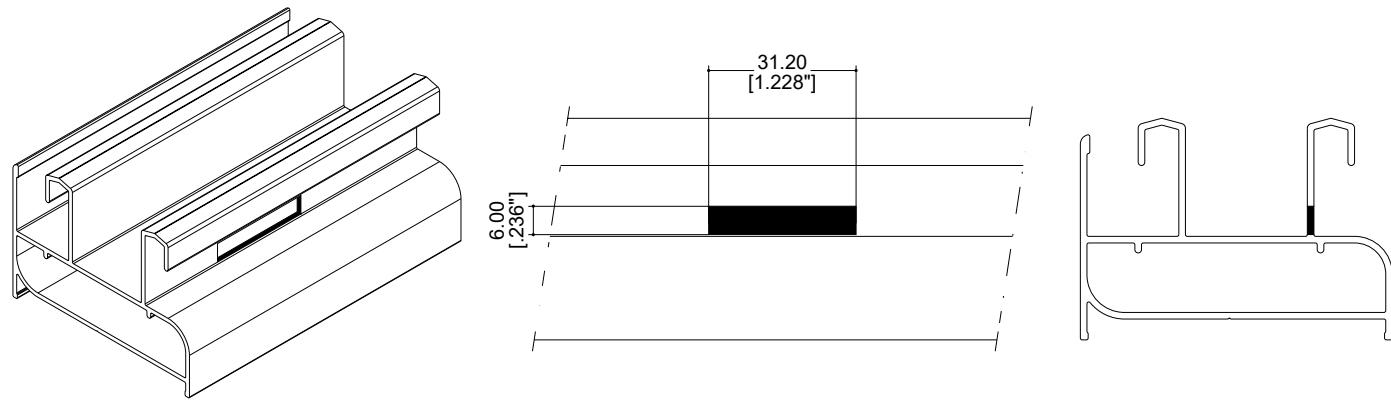

OPERACIÓN 8-ESTACIÓN 4 PISTA

Aplica para perfiles:
082017

*Operación realizada en riel intermedio.

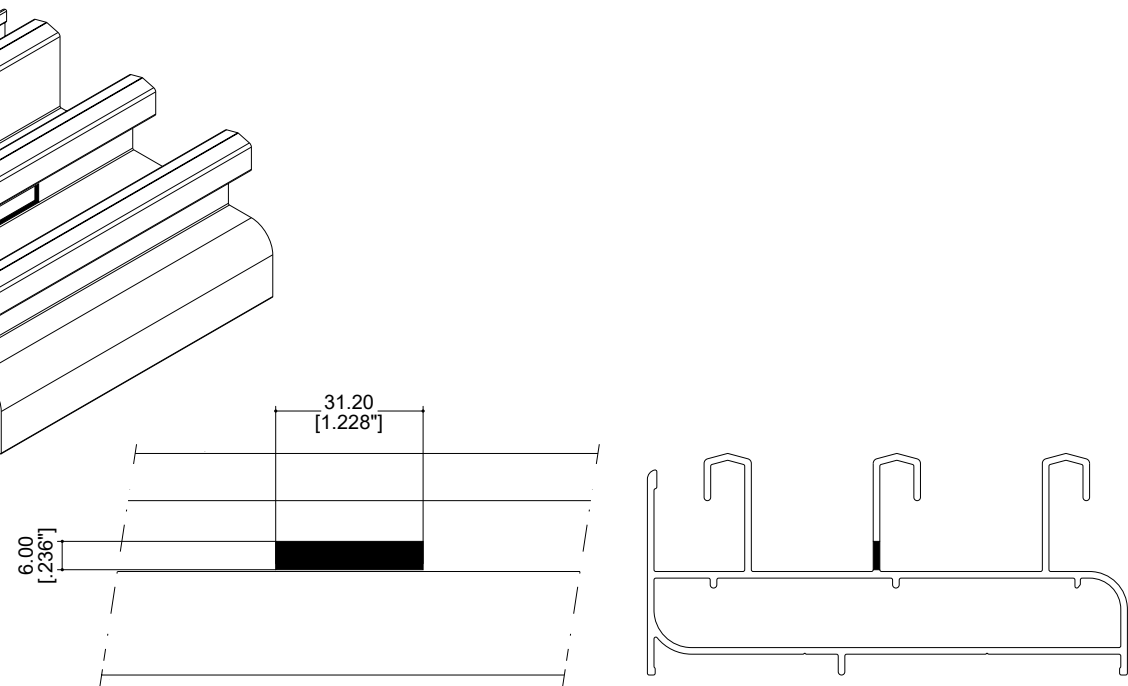

OPERACIONES DE TROQUEL

S-80 AD PREMIUM

OPERACIÓN 9-ESTACIÓN 5 CAJA

Aplica para perfiles:
082017
082000

*Operación realizada en ambos extremos del perfil. Cuando el ancho es igual o menor a 1.20 m, sólo se considera un dren de un lado.

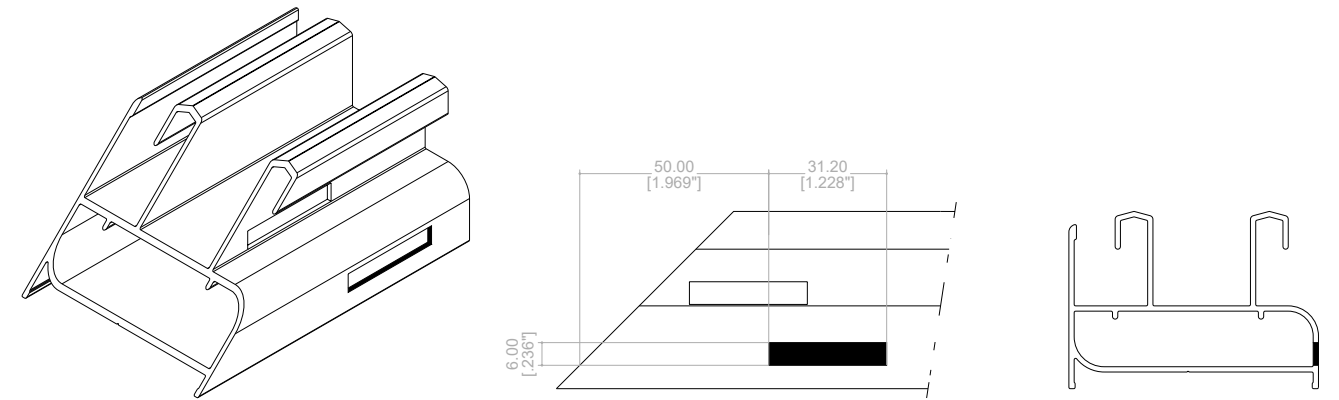

Ambas cuchillas de la Estación 5 se usan para realizar dicha operación en cada extremo del perfil.

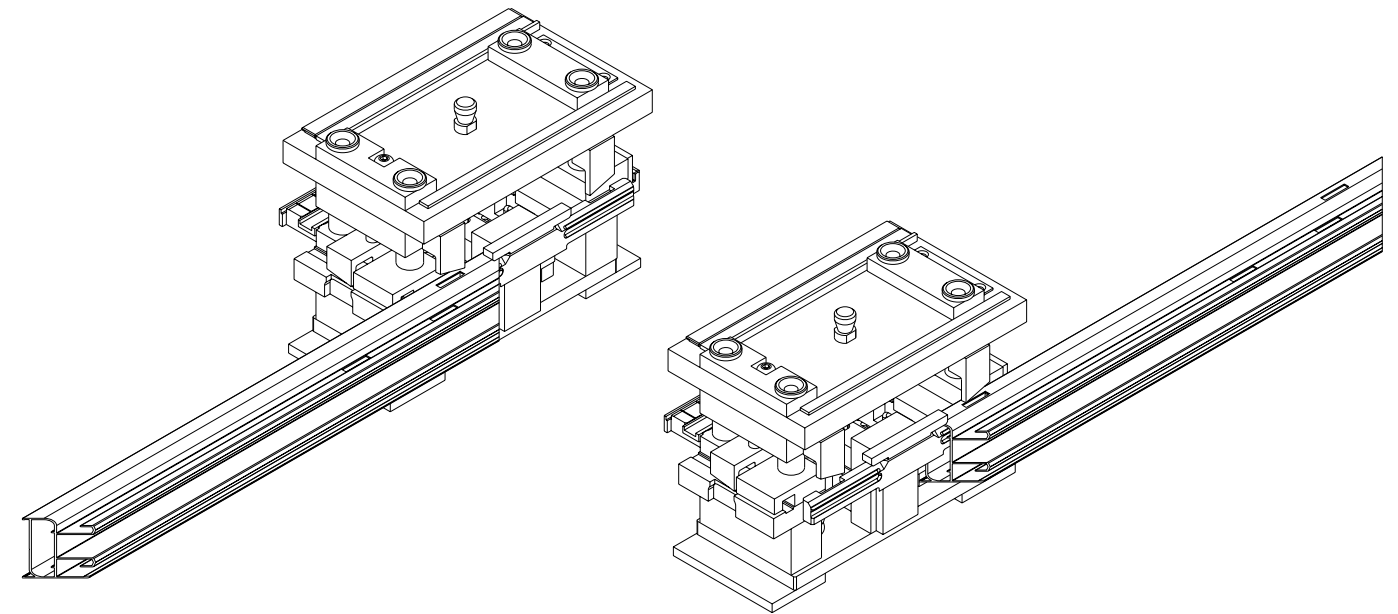

OPERACIONES DE TROQUEL

S-80 AD PREMIUM

OPERACIÓN 10-ESTACIÓN 6 CAJEADO CIERRE

Aplica para perfiles:
082001
082019
082004

*Operación realizada con tope "S".
*Colocar tope de acuerdo a la medida requerida dependiendo del cierre embutido, considerar que la cuchilla es de 86 mm.
*Se debe colocar la "calza U" y "calza soporte" tal como se muestra:

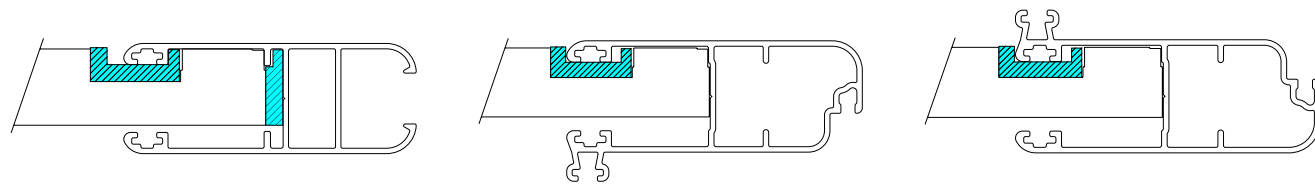

082001

Hoja vidrio sencillo

082019

Mosquitero

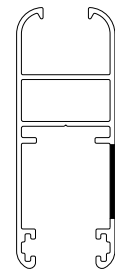
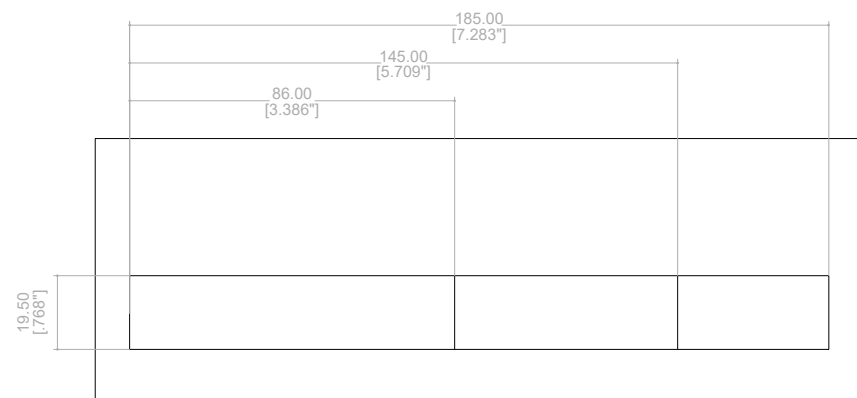
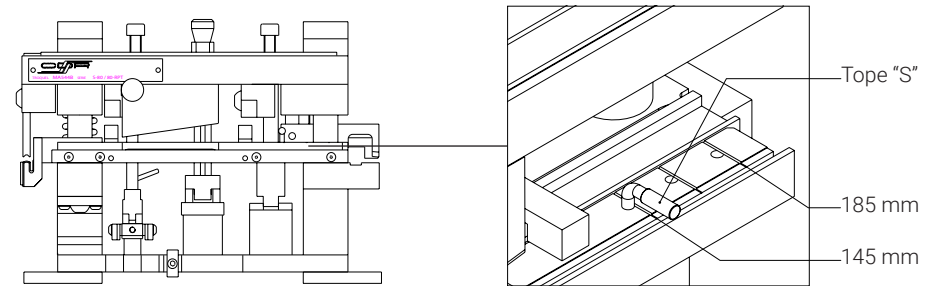
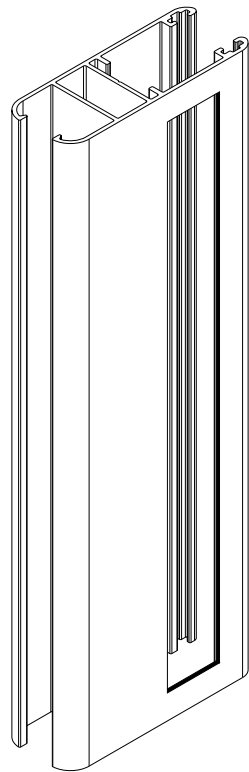

OPERACIONES DE TROQUEL

S-80 AD PREMIUM

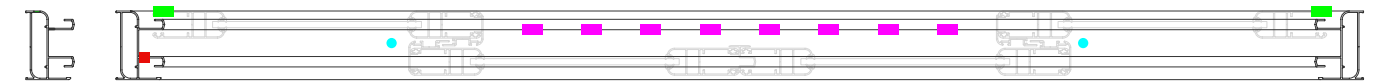
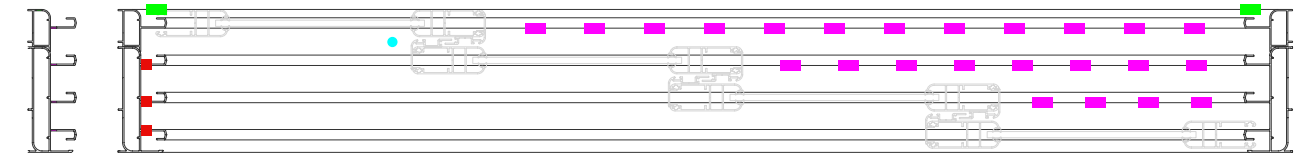
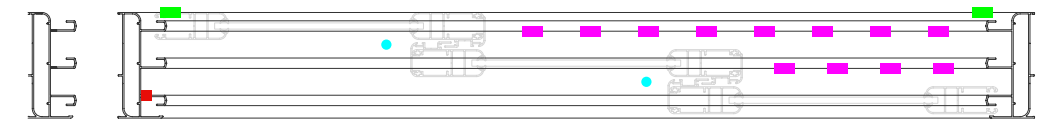

- Aplica para operación 7, dren de pista, medidas de 31 mm x 6 mm, se consideran 4 por metro lineal
- Aplica para operación 8, dren de caja, medidas de 31 mm x 6 mm, uno por cada extremo del perfil
- Aplica para operación manual, tapón de desagüe, barreno de 1/2", colocar a 2" de la pared del traslape
- Aplica para operación manual, desagüe de canal de condensación, realizar del lado contrario a la hoja interna (referencia pág. 66)

OPERACIÓN MANUAL

S-80 AD PREMIUM

OPERACIÓN MANUAL RESAQUE EN CANAL DE CONDENSACIÓN

Aplica para perfiles:

082000

082017

*Esta operación se realiza únicamente del lado contrario a la hoja interna.

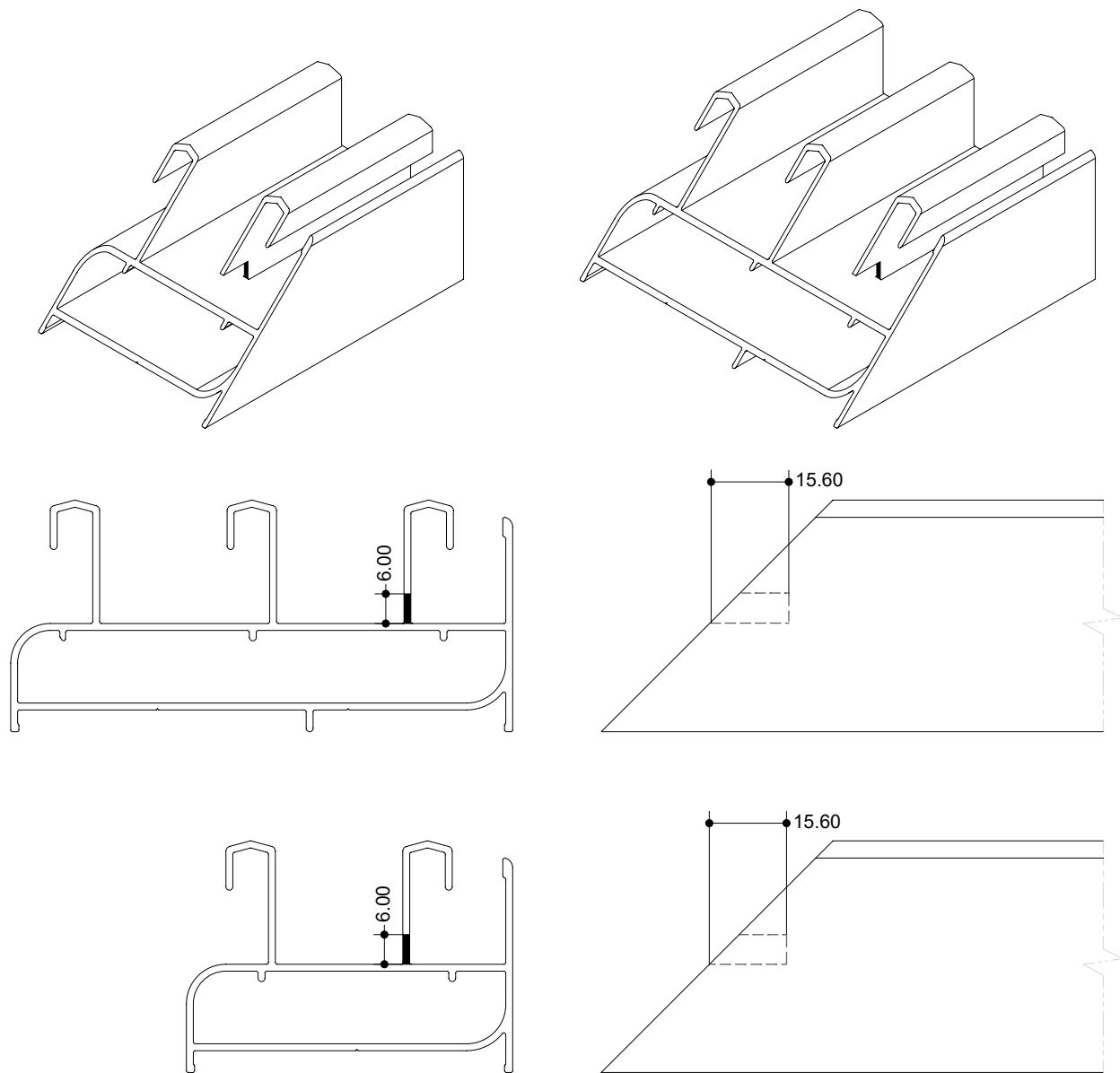

OPERACIÓN MANUAL

S-80 AD PREMIUM

OPERACIÓN MANUAL PERFORACIÓN PARA DREN ZOCLO

Aplica para perfiles:

082001

082004

*Operación realizada en ambos extremos del perfil, sólo en zoclo.

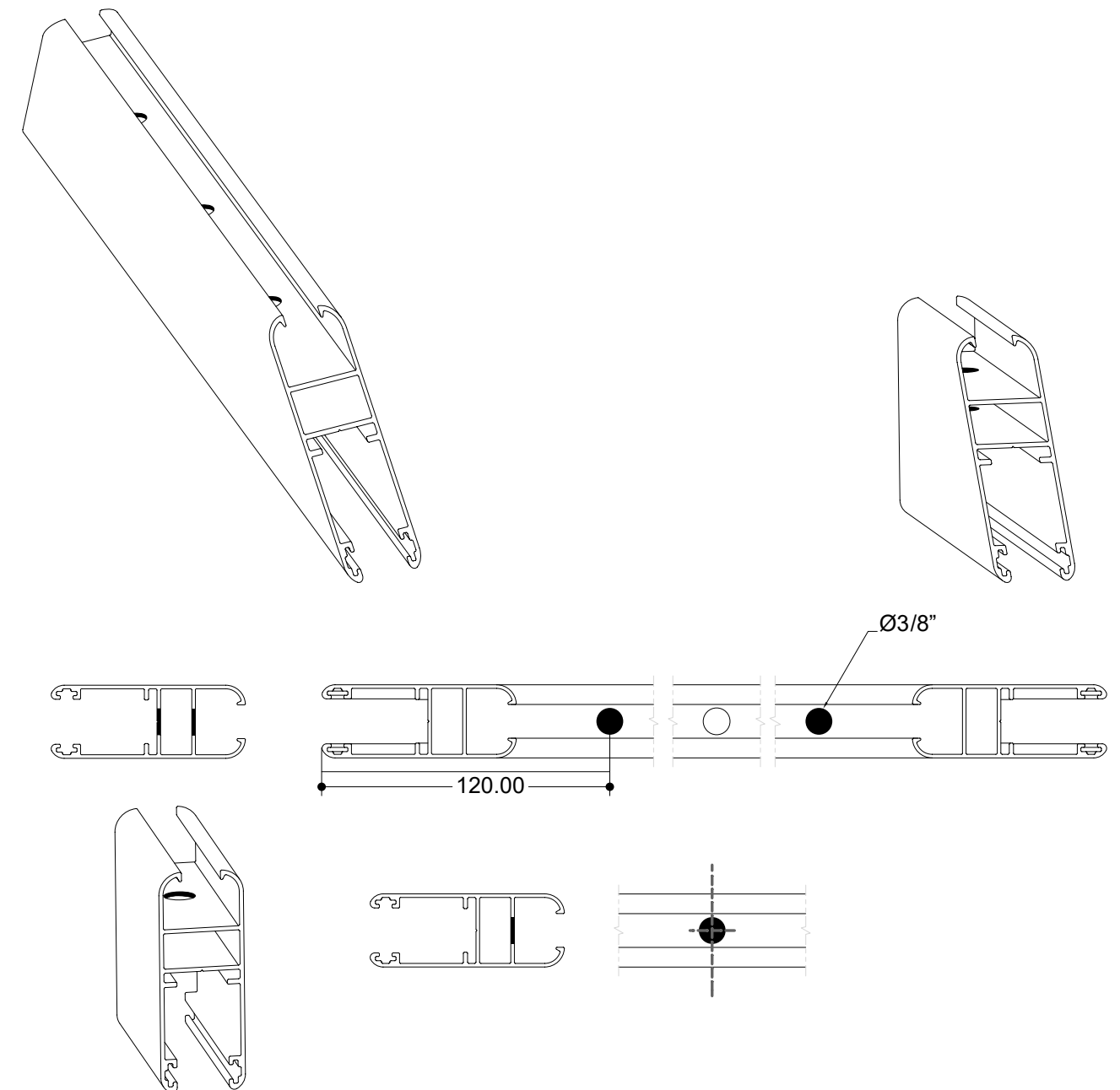

OPERACIÓN MANUAL

S-80 AD PREMIUM

OPERACIÓN MANUAL RESAQUE EN ADAPTADOR OXXO

Aplica para perfiles:
082103

*Operación realizada en ambos
extremos del perfil.

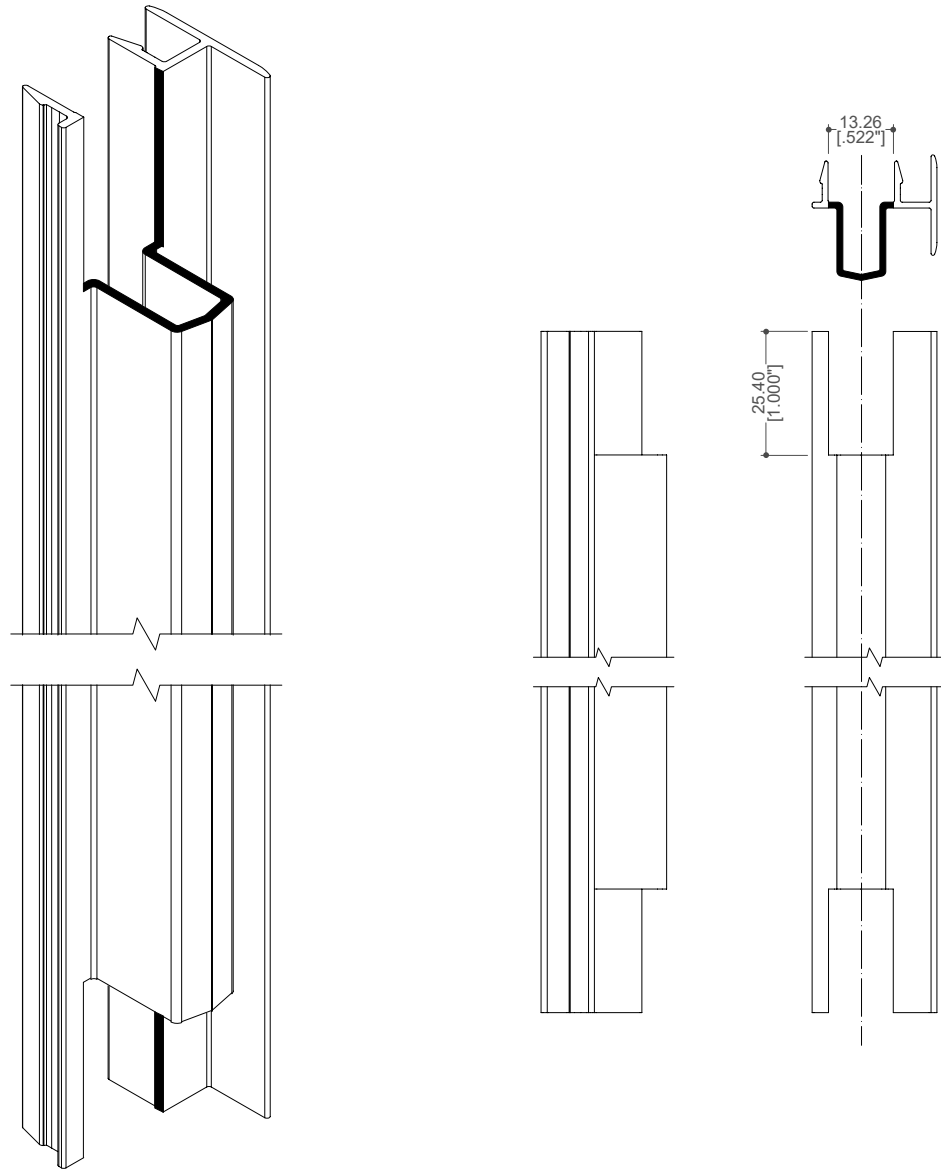

OPERACIÓN MANUAL

S-80 AD PREMIUM

OPERACIÓN MANUAL SELLADO UNIONES

Aplica para perfiles:
082001
082019
082004
082000
082017
082092
087734

*Se debe sellar las uniones 45°. Aplica para esquinas de hojas y marco.

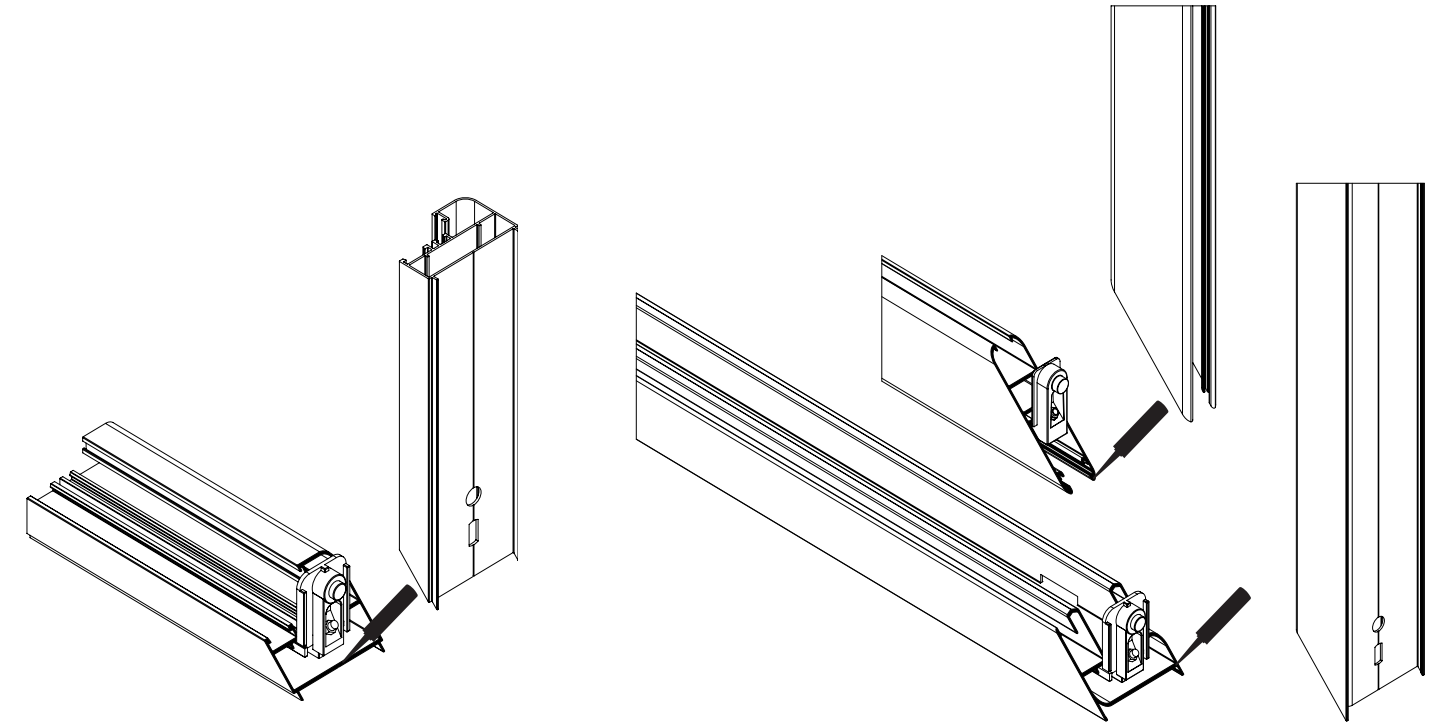

CANDADO DE HOJA/HOJA MÓVIL

S-80 AD PREMIUM

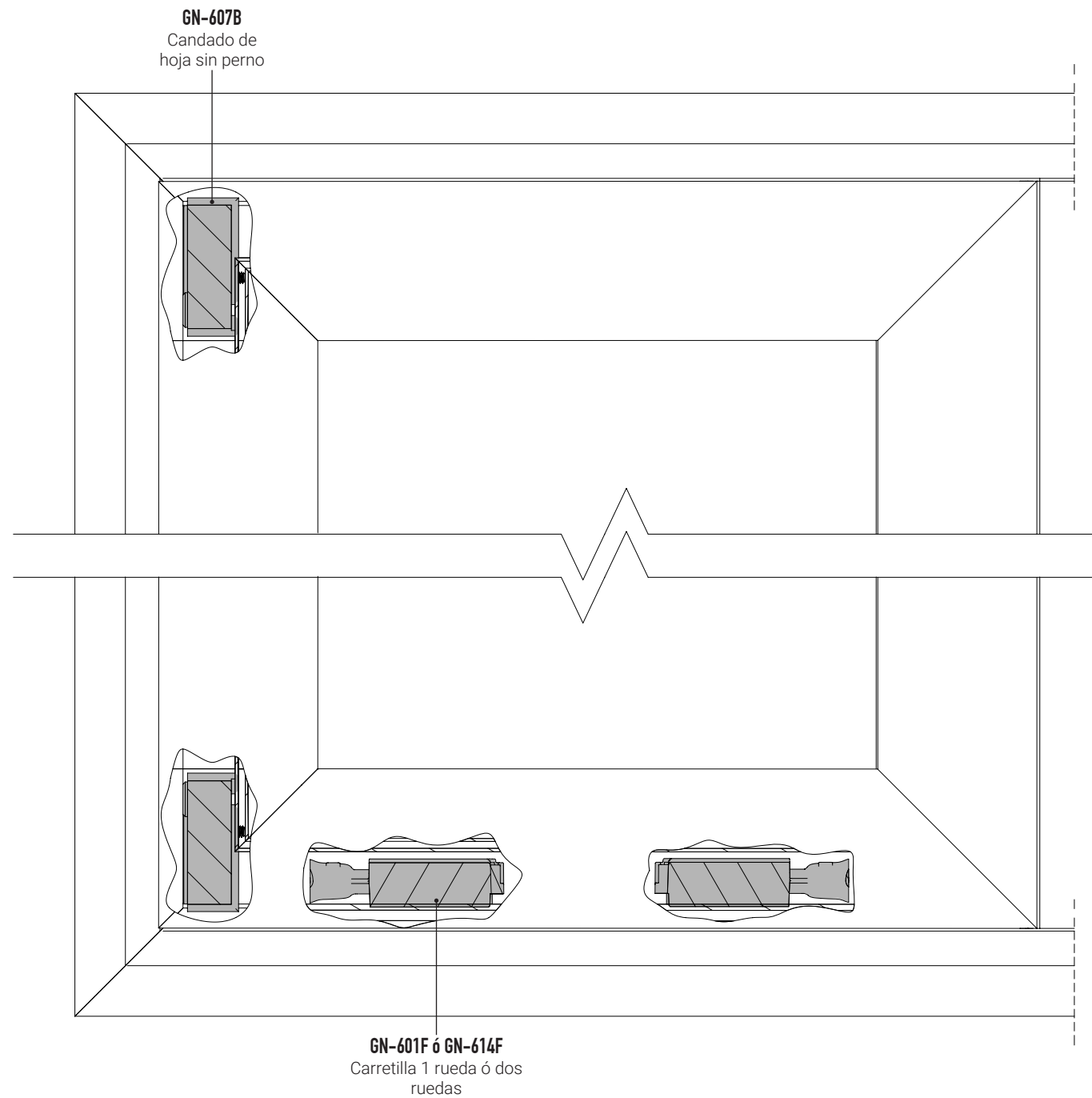

*Para hoja móvil, se coloca el candado de hoja en esquina superior e inferior lado riel.

CANDADO DE HOJA/HOJA MÓVIL

S-80 AD PREMIUM

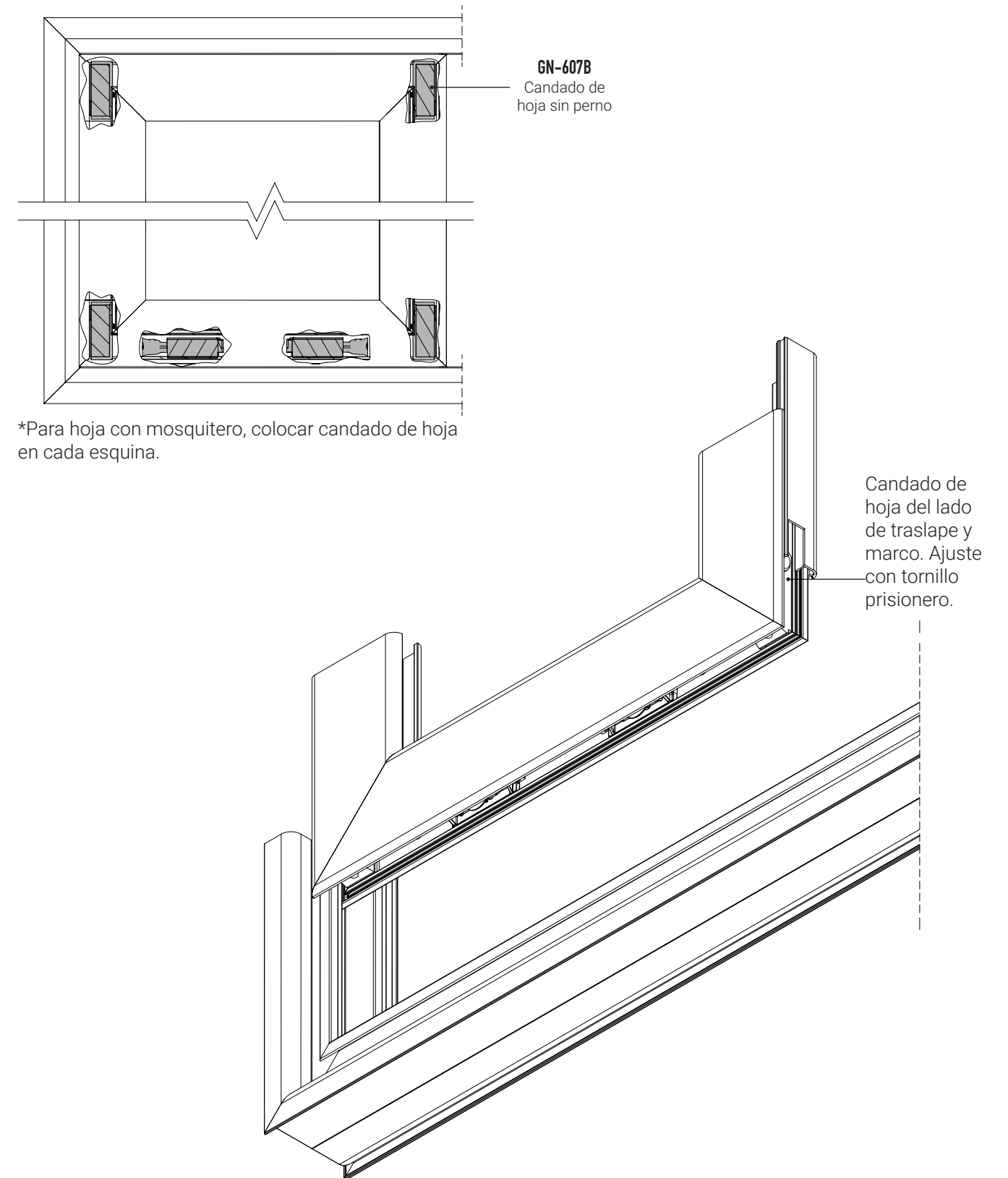

CANDADO DE HOJA/CALZA HOJA FIJA

S-80 AD PREMIUM

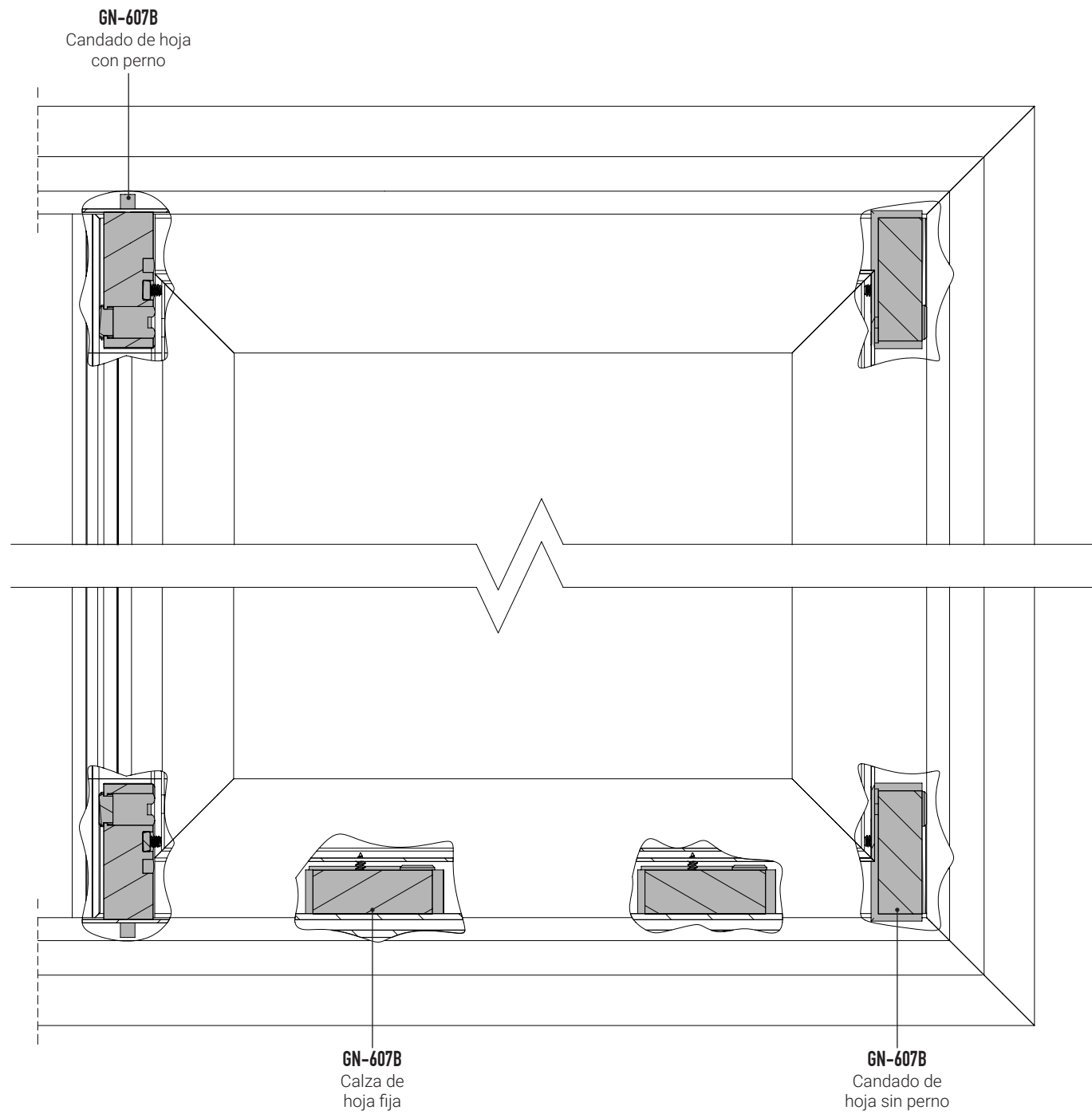

CANDADO DE HOJA/CALZA HOJA FIJA

S-80 AD PREMIUM

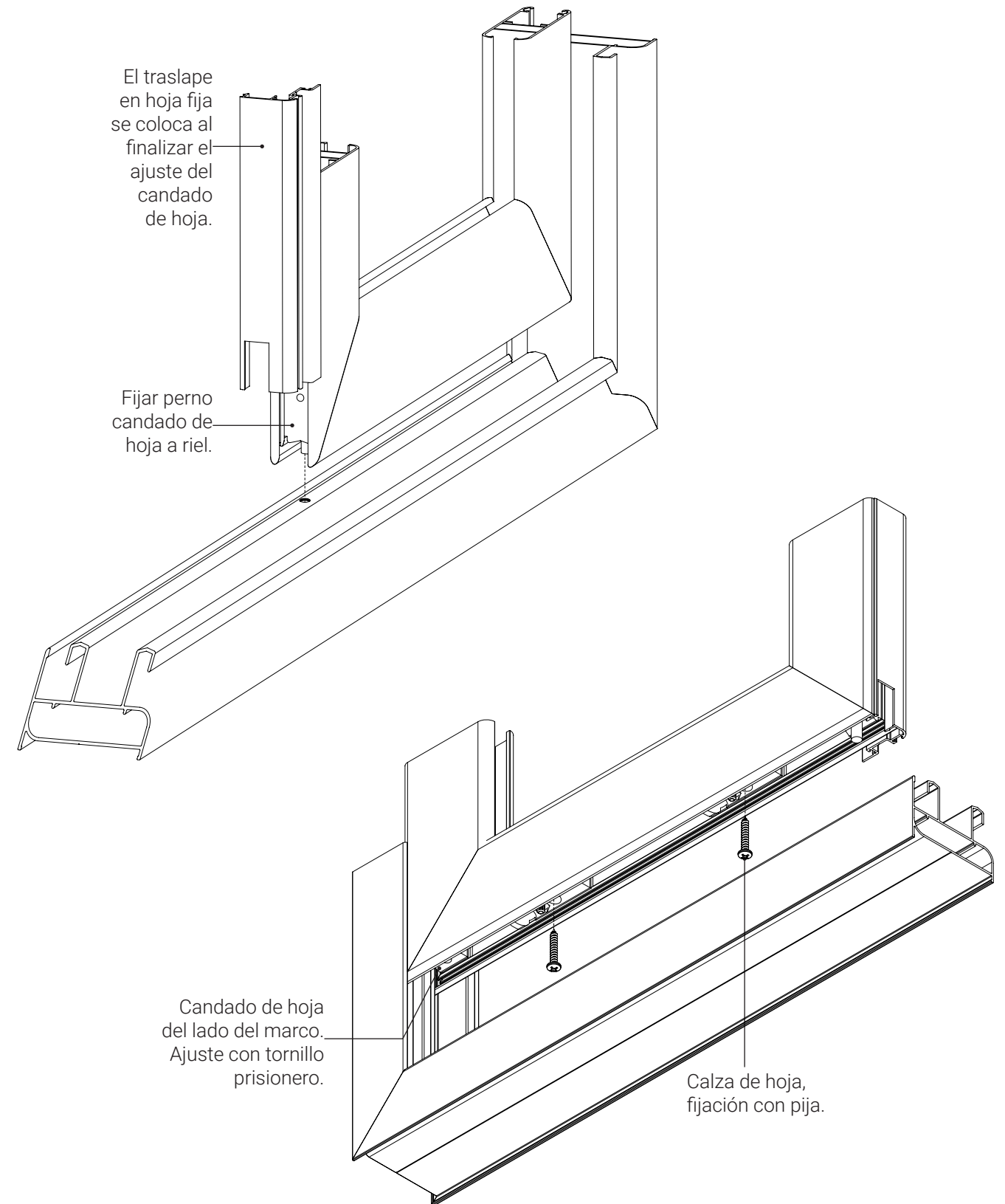

KIT BÁSICO MULTIPUNTO

S-80 AD PREMIUM

OPERACIÓN 11 PERFORACIÓN DE PLETINA

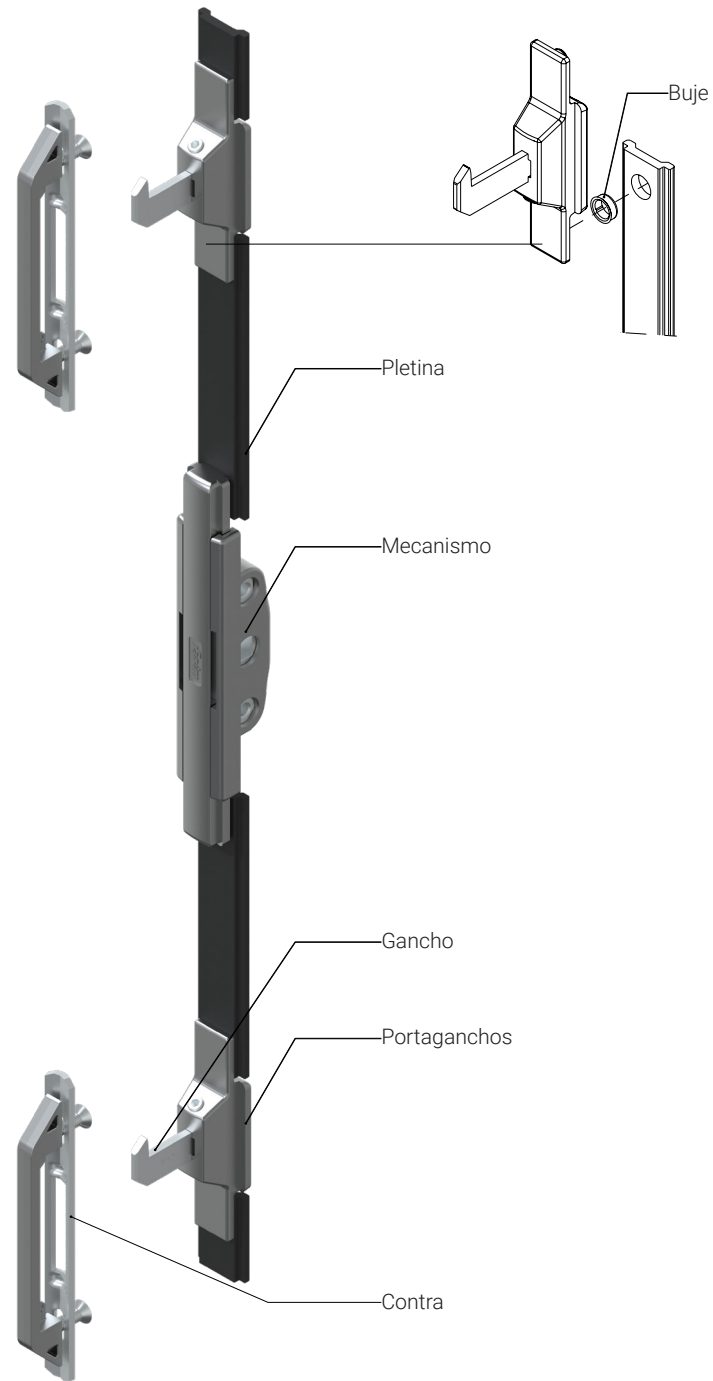

Perforar pletinas con el troquel MA545.

Colocar los bujes suministrados.

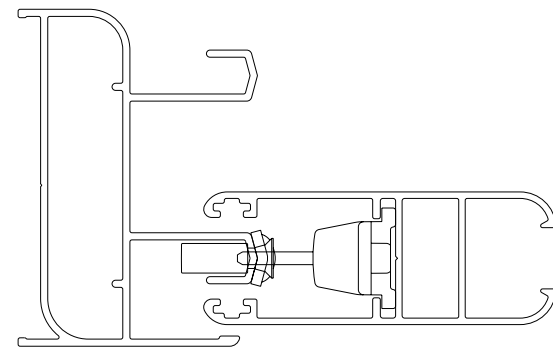
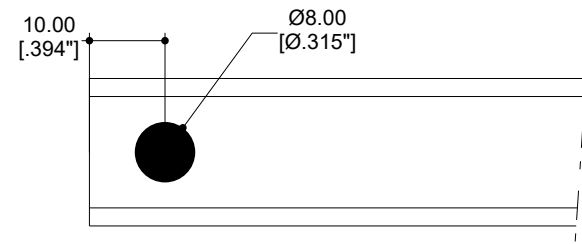

POSICIÓN PORTAGANCHOS - GANCHO - CONTRA

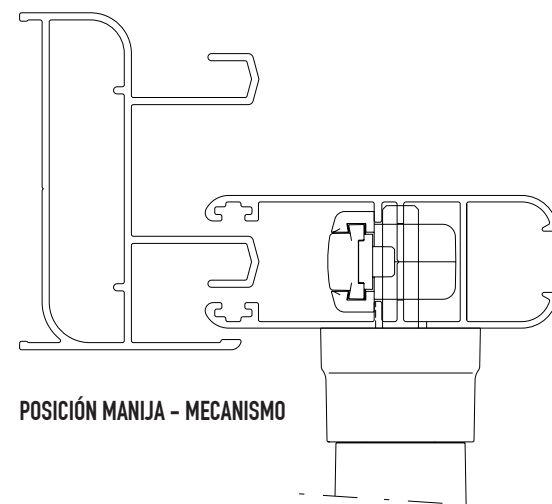

POSICIÓN MANIJA - MECANISMO

* Posibilidad de colocar puntos adicionales. Ver pág. 75.

KIT MULTIPUNTO

S-80 AD PLETINA

2 PUNTOS DE BLOQUEO

Alto mínimo: 750 mm

Se requieren 2 pletinas de 4" y 2 pletinas de 1"

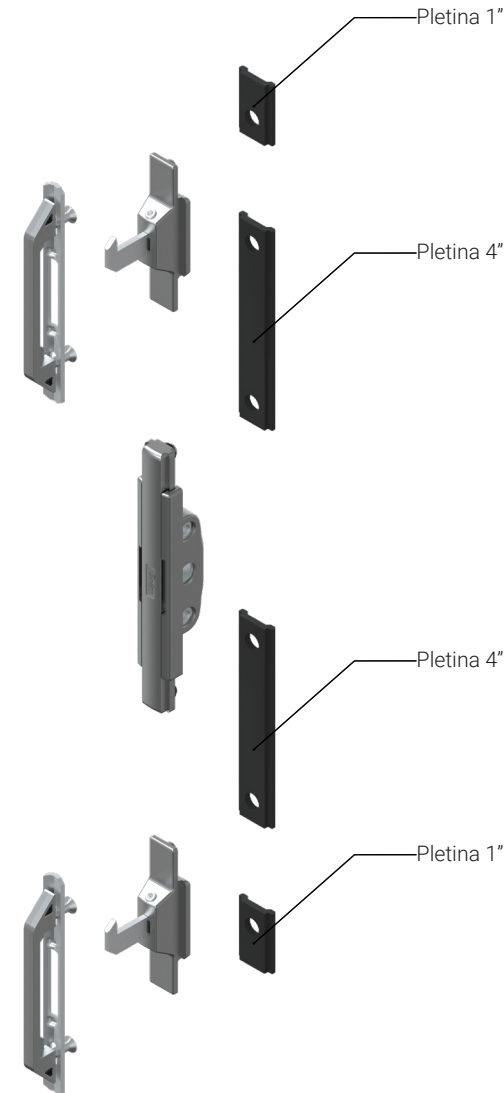

4 PUNTOS DE BLOQUEO

Alto mínimo: 1800 mm

Se requieren 2 pletinas de 4" y 2 pletinas de 10" y 2 pletinas de 1".

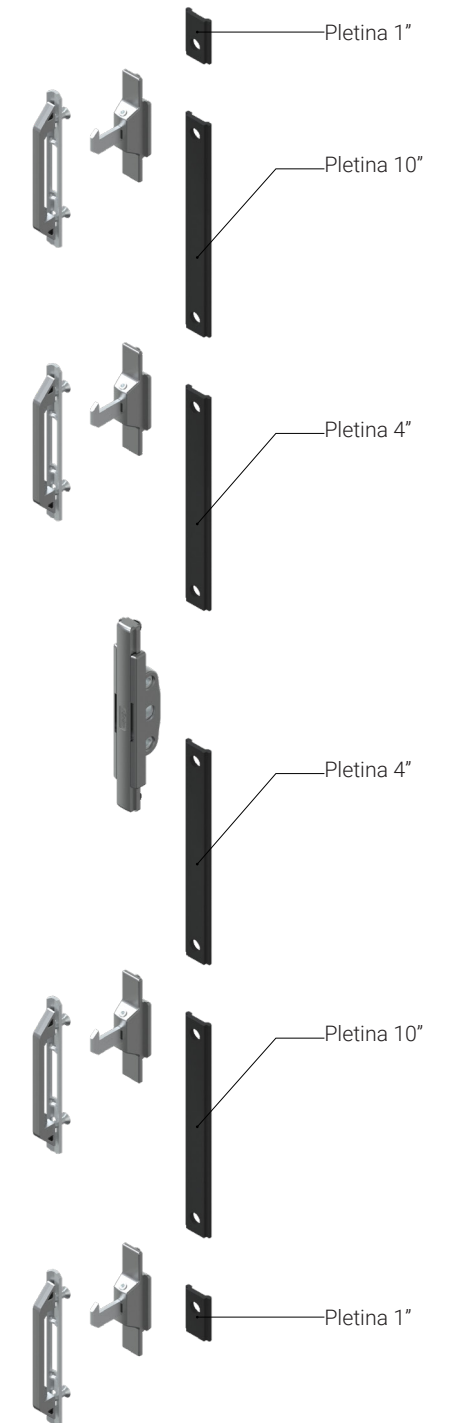

CAJEADO PARA MECANISMO

S-80 AD PREMIUM

OPERACIÓN 12

OPERACIÓN MANUAL

Aplica para perfiles:

082001

082004

Se requiere realizar primero el cajeadado y posteriormente los barrenos.

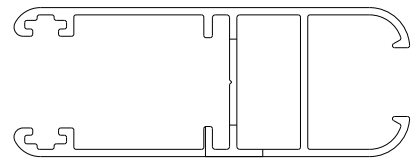
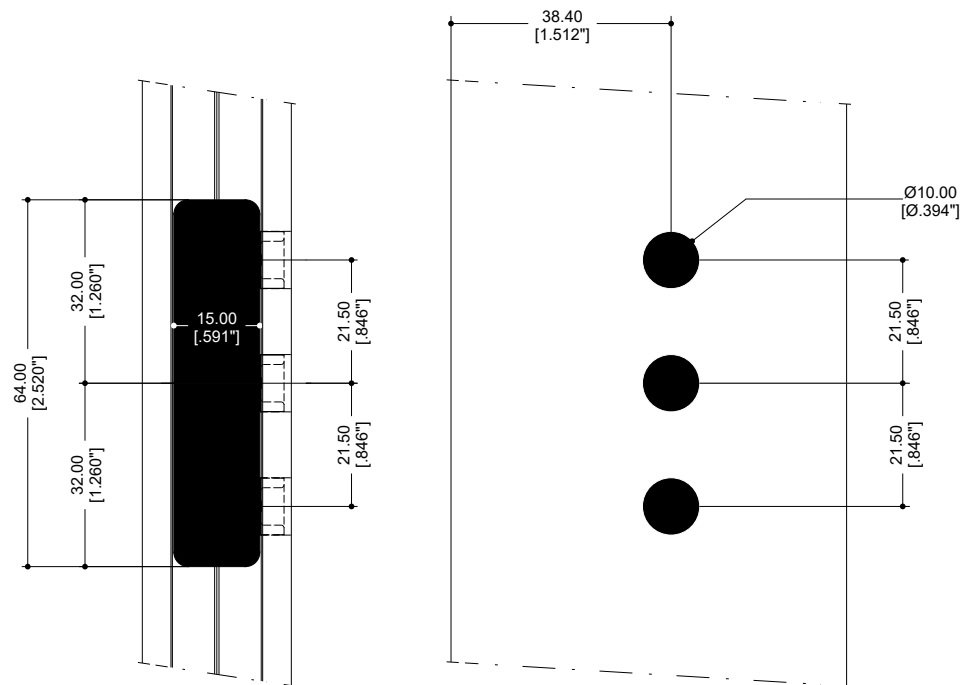
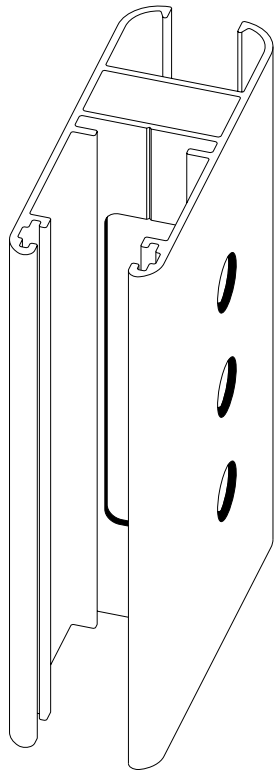

SERIE 80 AD

ACRISTALAMIENTOS

Hoja vidrio sencillo (082001)
Traslape (082002)
Vidrio sencillo 6 mm

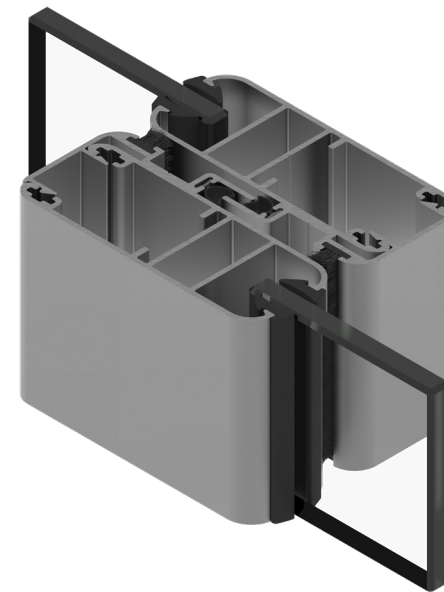

Hoja vidrio doble (082004)
Traslapes (082002)
Vidrio doble 18 mm

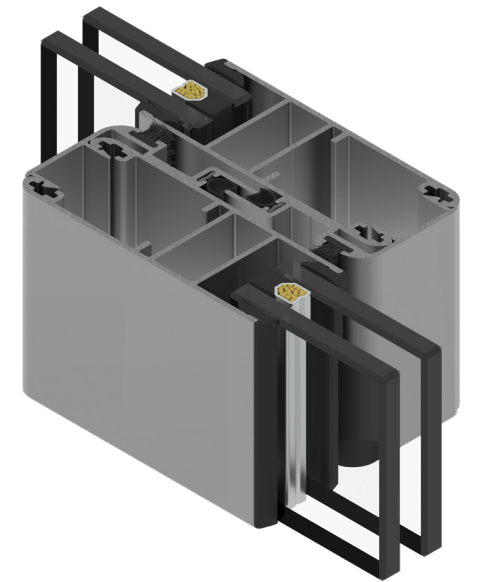

EXPLOSIVO

S-80 AD PREMIUM - PUERTA O VENTANA DOS HOJAS CORREDIZAS (XX)

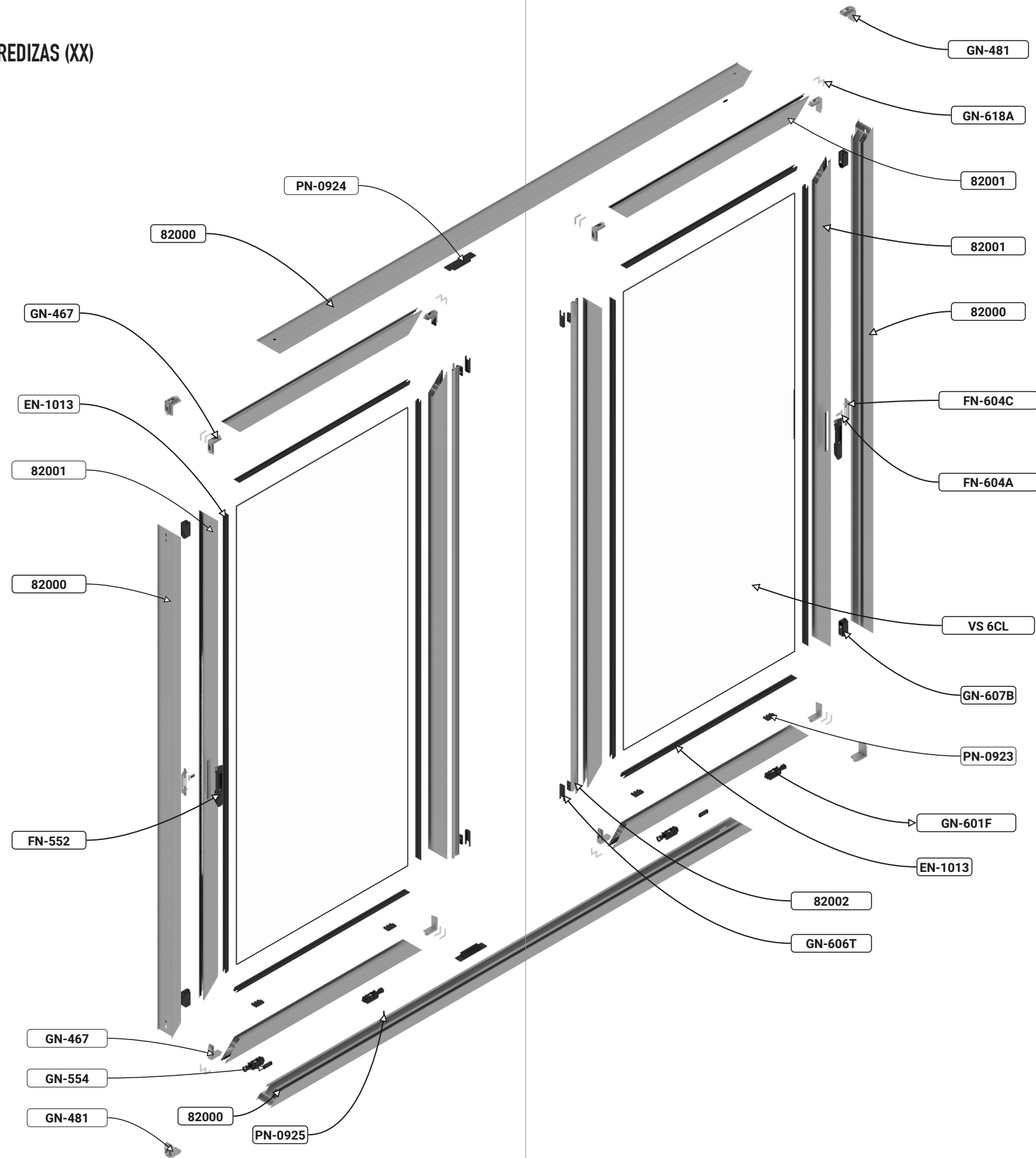

INFORMACIÓN TÉCNICA

S-80 AD PREMIUM

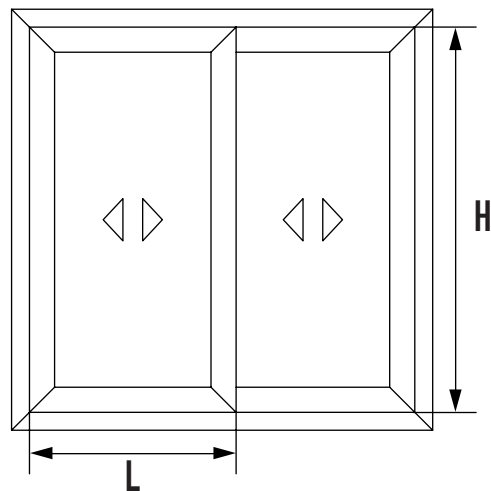

	Mínimo (mm)	Máximo (mm)
Rango de ancho (L)	400	1000
Rango de alto (H)	800	2300

Perfiles

Clave	Dibujo	Descripción	Perímetro pintable/ anodizable (cm)	Perímetro Pulible (cm)	Largo estándar (m)	Piezas por atado
082000		Marco 2 vías	38.61	23.74	6.10	4
082001		Hoja vidrio sencillo	36.26	15.59	6.10	6
082002		Traslape	19.40	8.65	6.10	14
082004		Hoja vidrio doble	34.63	15.06	6.10	6
082017		Marco 3 vías	54.41	27.28	6.10	2
084207		Pista adicional	20.85	11.68	6.10	8
082019		Mosquitero	32.59	15.96	6.10	6
082029		Junquillo vidrio sencillo	15.81	4.46	6.10	16
082030		Junquillo vidrio doble	11.15	2.55	6.10	24
062103		Adaptador OXXO	17.64	9.39	6.10	12
082092		Fijo 2 vías	33.99	10.11	6.10	4
087734		Fijo 4"	36.36	14.32	6.10	2
062041		Intermedio cuadrícula	32.57	9.60	6.10	4
082047		Intermedio reforzado	41.05	20.12	6.10	2

GRÁFICA DE RESISTENCIA

S-80 AD PREMIUM

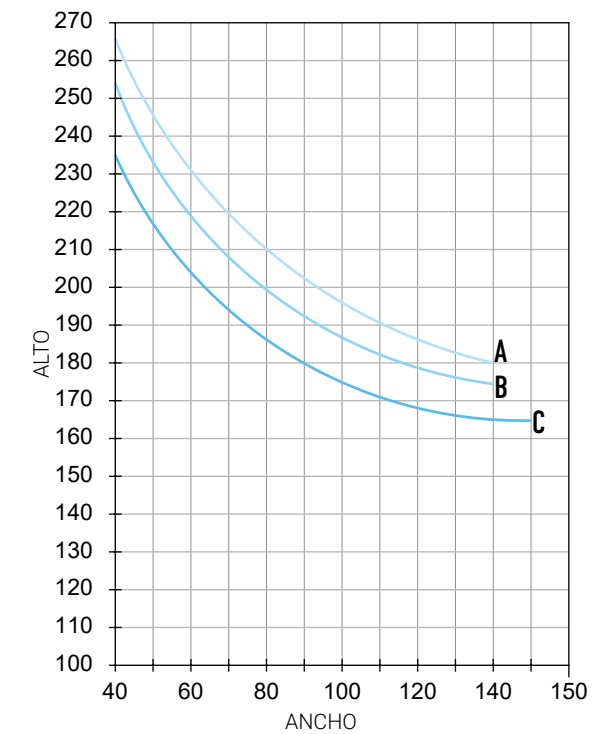

A UNA ALTURA DE 15 METROS
DEFLEXIÓN MÁX. L/175

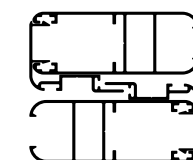

S-80 AD PREMIUM
082001
lxx 10.31 cm4

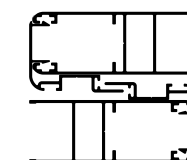

S-80 AD PREMIUM
082004
lxx 6.73 cm4

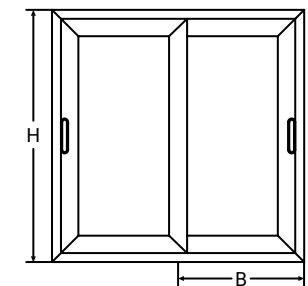

Curva	Carga de Diseño (kg/m ²)	Velocidad de Viento (km/h)	Zona
A	45	80	Centro de Ciudad
B	50	90	Zona Residencial
C	65	120	Campo Abierto
D	145	160	Zona Costera

Aleación 6063 T5

* Los límites de fabricación para los perfiles, serán los que se encuentran debajo de las curvas graficadas.

* Los límites de un cancel van en función de la combinación de resistencia del perfil de aluminio, el vidrio y los accesorios que lo integran.

* Verificar que la deflexión del perfil sea compatible con el vidrio utilizado.

RECOMENDACIONES DE INSTALACIÓN

S-80 AD AD PREMIUM

1. Información Importante

- Instale y selle adecuadamente el cancel para asegurar una instalación de calidad.
- Es esencial que el cancel se instale en el vano a escuadra, nivelado y a plomo. De lo contrario, podrían surgir problemas de funcionamiento o rendimiento, afectando su operación conforme a las pruebas de desempeño.

2. Seguridad

- **Nunca trabaje solo:** Para esta instalación, se necesitan dos o más personas. Use técnicas adecuadas de levantamiento.
- **Precaución con el vidrio:** Los vidrios rotos o agrietados pueden causar lesiones graves. Maneje con cuidado.
- **Equipo de protección:** Utilice gafas de seguridad, guantes, arnés, protección para los oídos y cualquier otro equipo necesario.
- **Uso seguro de herramientas:** Maneje tanto herramientas manuales como mecánicas siguiendo las instrucciones del fabricante.
- **Trabajo en altura:** Extrema precauciones cuando trabaje en lugares elevados.

3. Manejo de Materiales y del Cancel

- Asegúrese de que el cancel esté completamente cerrado antes de transportarlo e instalarlo.
- Transporte el cancel en posición vertical. No lo coloque horizontal ni lo arrastre por el piso.
- Evite forzar los marcos para prevenir deformaciones.

4. Materiales Necesario

- Tornillos phillips de cabeza fijadora, resistentes a la corrosión, #10 x 3 pulgadas.
- Taquetes de 1/4" x 2 pulgadas.
- Sellador.
- Calzas resistentes al agua y no comprimibles.

5. Herramientas Necesarias

- Cinta métrica.
- Taladro con brocas.
- Cuchilla de uso general.
- Nivel.
- Destornillador.
- Calafateadora.

6. Inspección del Vano

- Verifique que el vano esté a escuadra y nivelado antes de proceder con la instalación.

7. Instalación del Cancel

- Coloque calzas en el vano a 4 pulgadas de cada esquina y a intervalos de 8 pulgadas. Asegure todas las calzas con sellador.
- Marque las ubicaciones de los tornillos en las jambas y el cabezal.
- En cada punto de tornillo, marque y taladre un orificio guía a través del marco.
- En entornos corrosivos, como áreas costeras, preste especial atención a la protección anticorrosiva de los sistemas de fijación.
- La distancia máxima a las esquinas no debe exceder los 150 mm (fig. 1-a), y la distancia máxima entre anclajes debe ser de 600 mm (fig. 1-b). En zona costera la distancia máxima a las esquinas no debe exceder los 150 mm, y la distancia máxima entre anclajes debe ser de 400 mm.
- Calce las jambas laterales en cada barreno para que los tornillos sujeten las calzas y así evitar deformaciones.
- Una vez calzado, verifique que el cancel esté a escuadra y nivelado. Pruebe su funcionamiento y, si es necesario, ajuste su posición.

8. Finalización de la Instalación

- Aplique un sello hermético continuo entre el marco del cancel y el vano, tanto en el interior como en el exterior.



Figura 1: Distribución de tornillos en la instalación del cancel.

RECOMENDACIONES DE INSTALACIÓN

S-80 AD PREMIUM

- Para evitar la condensación en la junta entre el cancel y la obra, utilice un sellador con baja transmisión de vapor de agua en el interior y uno con mayor transmisión en el exterior, permitiendo que el vapor se libere al exterior y evitando humedad en el interior.
 - Como paso final, retire con cuidado la película plástica protectora de los perfiles de aluminio de inmediato. La exposición prolongada al sol puede dificultar su remoción y, en algunos casos, manchar el perfil.
- ## 9. Verificación Final y Mantenimiento Preventivo
- **Inspección final:** Verifique una vez más que el cancel esté a escuadra, nivelado y funcione sin problemas. Asegúrese de que todas las uniones estén bien selladas y que no haya espacios o movimientos indeseados en el marco.
 - **Revisión de los sellos:** Asegúrese de que los sellos aplicados alrededor del cancel estén bien adheridos y no presenten áreas con huecos. Esto es crucial para evitar filtraciones de aire y agua.
 - **Mantenimiento regular:** Se recomienda realizar una limpieza periódica del cancel, utilizando productos adecuados para evitar la corrosión o acumulación de suciedad. Revise anualmente el estado de los sellos y replíquelos si es necesario.
 - **Lubricación de partes móviles:** Si el cancel tiene bisagras, correderas o cualquier mecanismo móvil, aplique lubricante adecuado para mantener su buen funcionamiento y evitar desgaste prematuro.

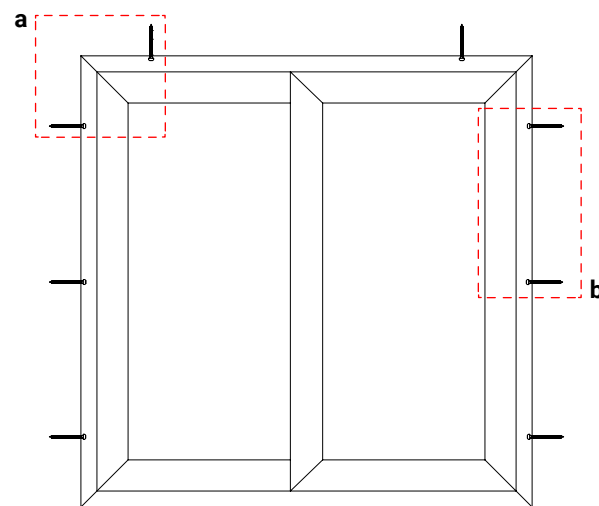

10. Recomendaciones para el Uso y Cuidado del Cancel

- **Apertura y cierre suaves:** Para evitar daños en el marco y en los mecanismos, asegúrese de abrir y cerrar el cancel suavemente sin aplicar fuerza excesiva. Evite golpear o forzar el movimiento.
- **Evite colgar objetos pesados:** No cuelgue objetos pesados en el marco o en las manijas del cancel, ya que esto podría afectar el alineado y funcionamiento adecuado.
- **Mantenga los canales de desagüe despejados:** Si el cancel tiene canales de desagüe, asegúrese de que estén libres de obstrucciones (como polvo, arena o residuos). Esto es esencial para evitar la acumulación de agua y prevenir filtraciones.
- **Protección contra impactos:** Tenga cuidado de no golpear el vidrio con objetos duros o pesados, ya que esto podría causar grietas o roturas. Asegúrese de que las áreas alrededor del cancel estén despejadas y libres de objetos que puedan dañarlo.
- **Inspección de las juntas y sellos:** Revise periódicamente las juntas y los sellos de protección para asegurarse de que no haya signos de desgaste o deterioro. Si es necesario, vuelva a aplicar sellador para mantener la hermeticidad.

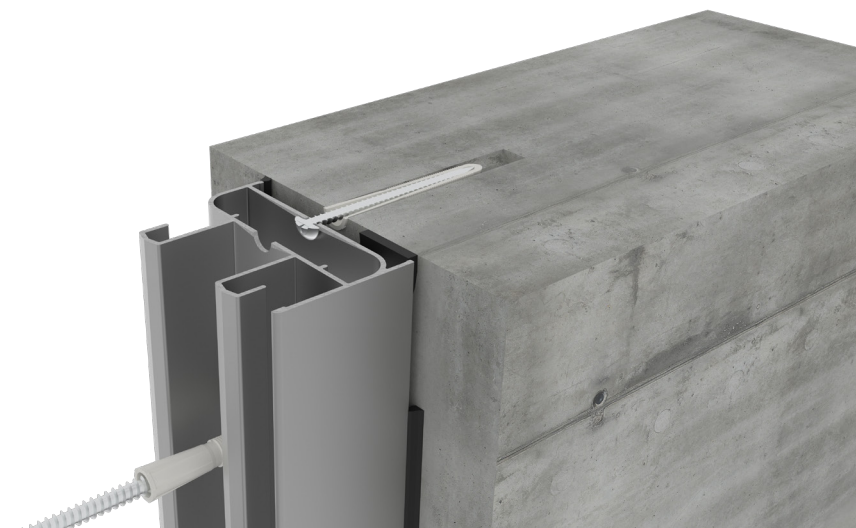

RESPONSABILIDAD

Los datos indicados y los métodos de cálculo son proporcionados por CUPRUM SA. de CV. como una guía únicamente. La información proporcionada en este catálogo no sustituye todas las regulaciones aplicables: normas, códigos de construcción nacionales o regionales.

Las condiciones específicas y detalles técnicos de cada proyecto en particular deben tomarse en consideración. La elección correcta de todos los elementos, así como cualquier requisito especial con respecto a la estabilidad de la estructura, debe siempre ser considerada por el ingeniero estructural responsable del proyecto.

Las soluciones presentadas en estas páginas son indicativas y no pueden cubrir todos los posibles casos de proyecto. Por eso cada proyecto tiene que ser evaluado por el ingeniero estructural a cargo, teniendo en cuenta las características específicas, como las condiciones climáticas, ubicación, orientación, etc.

CUPRUM SA. de CV. no se responsabiliza por los cálculos y conclusiones realizadas con base en la información presentada en este documento. Todos los cálculos y especificaciones deben ser estimados, avalados y garantizados por un arquitecto, ingeniero, o persona jurídica autorizada por la ley para tales actividades.

DERECHOS DE AUTOR

Copyright © | Edición 2025 CUPRUM SA. de CV. (última actualización, abril 2025)

El diseño, la estructura y el contenido de este catálogo están sujetos a derechos de autor y los derechos exclusivos pertenecen a CUPRUM SA. de CV. Modificar, copiar, publicar, vender o licenciar cualquier parte o la totalidad del contenido de este catálogo está estrictamente prohibido sin el permiso de CUPRUM SA. de CV. Cualquier uso no autorizado del contenido puede violar los derechos de autor u otras leyes.

DESCARGO DE RESPONSABILIDAD

CUPRUM SA. de CV. no se responsabiliza por errores tipográficos, imprecisiones técnicas y posibles cambios del contenido de este catálogo. Antes de comenzar el proceso de fabricación, es altamente recomendable ponerse en contacto con el departamento de asesoría técnica de CUPRUM con el fin de brindarle información actualizada.

EUROVENT 
P R E M I U M

Este manual y sus diseños están protegidos por diversas patentes.
Los perfiles y sus diseños son propiedad exclusiva de Cuprum.
Queda estrictamente prohibida su reproducción, total o parcial.



CUPRUM



CUPRUM





Planta y Ventas en México

Av. La Presa # 290, Col. San Juan Ixhuatepec
Tlanepantla, Edo. de México, C.P. 54180
Tels.: (55) 5 746 7900 / (55) 5746 7800 / (55) 5746 7975

Planta y Ventas en Guadalajara

Antigua Carretera a Chapala # 3345, Alamo Industrial
Guadalajara, Jalisco, C.P. 44470
Tel.: (33) 3666 9000

Sala de Exhibición Monterrey

Plaza Tanarah/ Av Vasconcelos 345 Ote., Segundo piso
Local 17 y 18, San Pedro Garza García, Nuevo León.
Tel: (81) 8356 6529, 8356 6611, 8356 6263

Planta y Ventas en Monterrey

Av. Diego Días de Berlanga # 132 Nte., Col. El Nogalar,
San Nicolás de los Garza, N.L., C.P. 66480
Tels.: (81) 8305 8500 / (81) 8305 8600

Showroom Ventanas Eurovent

Calzada del Valle #504, Col. Del Valle, San Pedro Garza
García, Nuevo León, C.P. 66220
Tel: (81) 4065 4596

Sala de Exhibición Ciudad de México

Altavista #79 entre Av. Revolución y Camino a Desierto de
los Leones, Col. San Angel Inn, Del. Álvaro Obregón, CDMX
Tel: (55) 5550 3690, (55) 5616 6674, (55) 5616 7308

<https://cuprum.com/construccion/>

